

info@grupofaros.com // www.talleractual.com

# TALLER ACTUAL

## Información técnica a tu alcance

Reparación y Servicios del Automotor • Año 17 • N° 192 • EDICION NACIONAL - Precio \$ 80.-

Publicación Oficial para la Federación Argentina de Asociaciones de Talleres de Reparación de Automotores y Afines (F.A.A.T.R.A.)

F.A.C.C.E.R.A. (Federación Argentina de Cámaras de Comerciantes en Repuestos del Automotor) se comunica a través de Taller Actual



SUSPENSION Y DIRECCION Pág. 108

EL CONJUNTO DIFERENCIAL Pág. 124

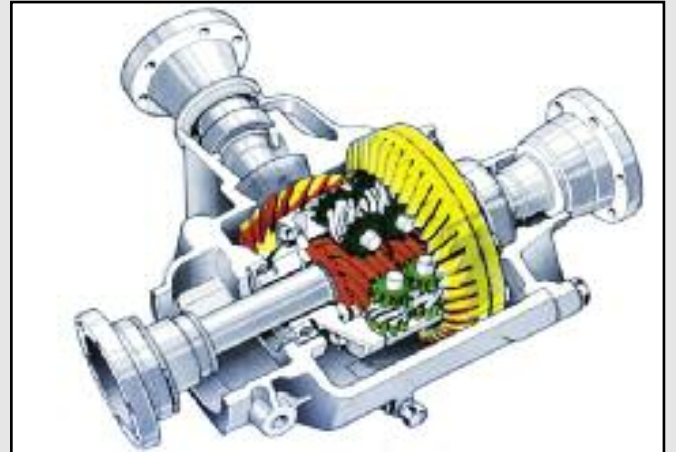

# BOSCH

Innovación para tu vida

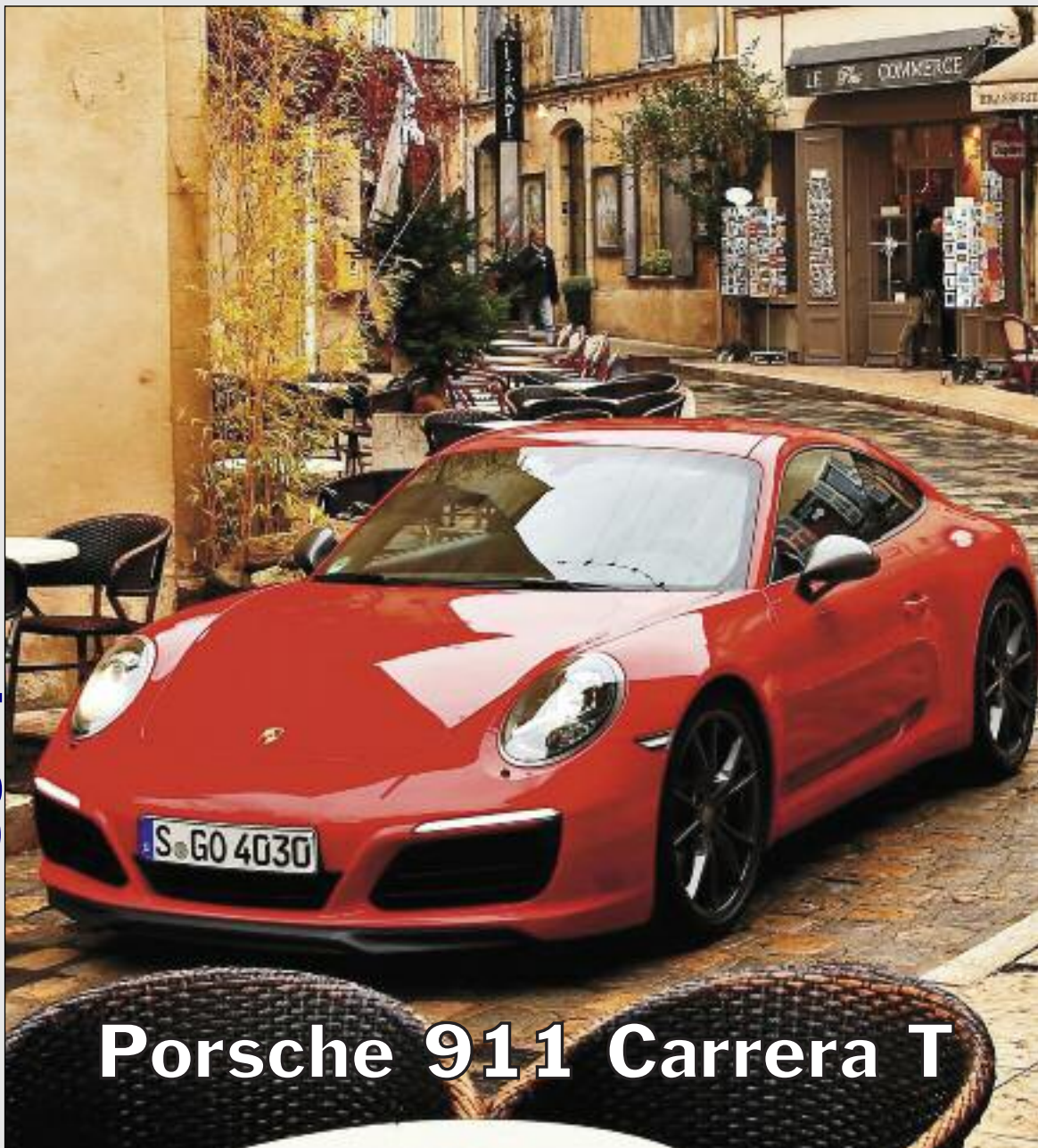

### Porsche 911 Carrera T

LA NUEVA **IMAGEN** 45 años  
de L. M. Mantilla e Hijos S.A.

MAYORISTA DE AUTOPARTES PARA  
**PEUGEOT CITROËN FIAT**

[www.lmantilla.com.ar](http://www.lmantilla.com.ar)

## LITTON

BRAKES

COMPONENTES DE FRENOS

## VIC

luces en movimiento

## DELPHI

Innovación para el Mundo Real



## CORVEN

# www.paramiauto.com

# CASTELLMAR

ENVÍOS A TODO EL PAIS

“El camino más corto a un distribuidor Alemán”

AUDI - MERCEDES BENZ - BMW - VOLVO

[ventas@castellmar.com.ar](mailto:ventas@castellmar.com.ar)  
Av. Juan B. Justo 4476 (1416) Capital Federal  
Telefax: 011 4585 1222



# Correas Poly-V para comando de accesorios

Haciendo historia en el producto, las correas que comandaban los accesorios (alternador, bomba de agua, ventilador, bomba hidráulica, etc.) en el motor, eran del tipo Trapezoidales o en V como generalmente se las solía llamarse.

Estas se montaban en esquemas de transmisiones (Lay-out) muy simple donde podían intervenir 2 o 3 poleas como máximo, obviamente la toma del movimiento era realizada desde una polea en el árbol motor (cigüeñal), de esta forma la correa solo podía trabajar "abrazando" las poleas siempre de la misma forma, es decir, flexionando en un solo sentido.

A fines de la década de los 70' los motores comenzaron a cambiar su filosofía original, pasando a ser motores más compactos, de menor cilindrada y mayores velocidades. Las potencias desarrolladas en estos motores llegaban a igualar y hasta en algunos casos a "superar" en varios caballos de potencia a los anteriores motores con alta cilindrada.

Las nuevas condiciones de trabajo requirieron un "rediseño" de la correa de accesorios hasta el momento empleada. Así fue como nació un nuevo diseño que elimino todos los factores indeseables de la tradicional correa en V.

La nueva correa de accesorios adquirió el nombre de correa POLY V, pues presenta en su núcleo una cantidad de pequeñas nervaduras de sección trapezoidal que representan diminutas correas trapezoidales unidas por el lomo.

## De esta forma este nuevo producto nos brinda:

- Flexibilidad en ambos sentidos; lo que permite comandar accesorios por ambas caras (lomo y núcleo).
- Mejor adaptación a poleas pequeñas, aun menores a las que requería una correa trapezoidal.
- Mayor velocidad lineal; lo cual es coherente con las mayores velocidades de los nuevos motores.

A continuación se muestra la sección de una correa POLY V con su estructura, sus dimensiones generales e identificación:

## ESTRUCTURA Y CARACTERISTICAS

### REFERENCIAS.

- 1 Hilado de poliéster tratado.
- 2 Cojín Superior en compuesto de goma.
- 3 Núcleo en compuesto de goma reforzado.

## PRINCIPALES CARACTERISTICAS

- Flexibilidad.
- Bajo Peso.
- Elevadas velocidades de trabajo.
- Admite poleas pequeñas.
- Transmisión tipo 2 "serpentina".
- Aprovechamiento del dorso en la transmisión.

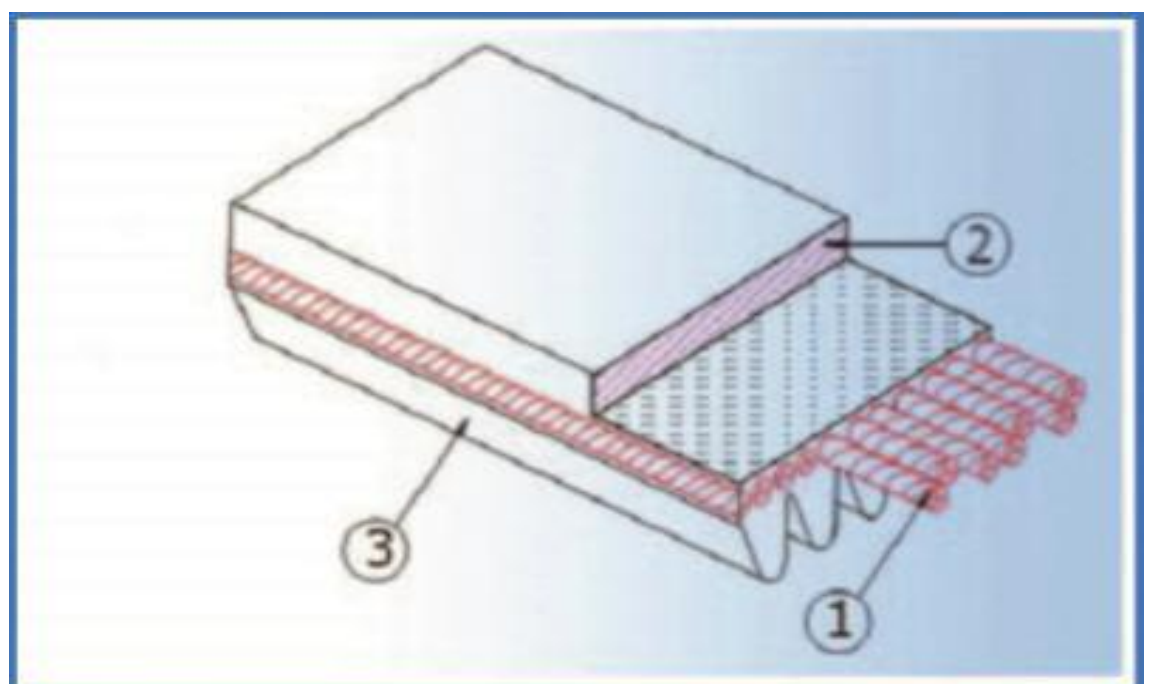

## DIMENSIONES

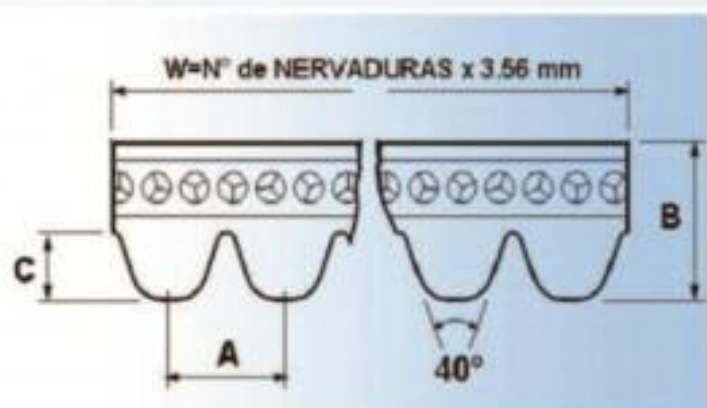

## REFERENCIAS:

- A** - Paso de Nervadura = 3,56 mm
- B** - Espesor de Correa = 4,3 mm
- C** - Altura de Nervadura = 1,85 mm
- W** - Ancho de la Correa

## MARCACIÓN

**DAYCO** 6 PK 2100



Desarrollo efectivo (mm)  
Sección - Tipo perfil K  
N° de Nervaduras

PENSAMOS FUERA DE LA CAJA, PARA OFRECERLE  
**LO MEJOR** DENTRO DE ELLA.



Reemplazando todo el sistema de distribución por el nuevo kit con bomba de agua Dayco, Usted garantizará mayor confiabilidad, seguridad y calidad en la reparación.



Calidad





Seguridad



Economía

# INGRESÁ HOY A TALLERACTUAL.COM

y empezá a disfrutar de todos nuestros contenidos.



 /talleractualOK

TALLER  
ACTUAL

POSVENTA AUTOMOTRIZ



En Taller Actual nos renovamos para brindarte la mejor información sobre posventa automotriz. Conectate hoy y mantenete diariamente actualizado.

**TALLER ACTUAL** | Dirección Editorial: **GF Contenidos S.A.** Telefax: (54-11) 4760-7419 Líneas Rotativas - E-mail: [info@grupofaros.com](mailto:info@grupofaros.com) Director Comercial: Lic. **Javier I. Flores**. Director General de Redacción: **Enzo Nuvolari**. • Hecho el depósito que marca la Ley 11723. Prohibida su reproducción total o parcial por medio mecánico o electrónico conocido o por conocer, sin permiso escrito del Editor. Registro de propiedad Intelectual en trámite. El Editor ha puesto el mayor cuidado en la realización de figuras y esquemas como también en la compaginación de los artículos, pero no obstante no se hace responsable de los errores que podrían haberse deslizado, ni por sus consecuencias. **Diseño y diagramación:** [cergraf@yahoo.com.ar](mailto:cergraf@yahoo.com.ar) Los editores no necesariamente coinciden con los conceptos de las notas firmadas, ni se responsabilizan por el contenido de los avisos publicitarios y las opiniones vertidas por los entrevistados.

# MACRO

ARGENTINA S.A.

Más de cuatro décadas de trabajo,  
nos avalan en confiabilidad y calidad,  
brindando siempre productos  
de primera marca.



EYQUEM



OSRAM



PHILIPS



Macro Argentina S.A.: [www.macroargentina.com.ar](http://www.macroargentina.com.ar) | [consultas@macroargentina.com.ar](mailto:consultas@macroargentina.com.ar)

Buenos Aires: Warnes 1198, CABA | T (11) 4855-3159 / 4856-6607 | [ventas@macroargentina.com.ar](mailto:ventas@macroargentina.com.ar) / Humboldt 224, CABA | T (11) 4854-0441 / 4855-4589

[info@macroargentina.com.ar](mailto:info@macroargentina.com.ar) // Salta: Av. San Martín 1099, Salta | T (0387) 4212358 | [mymartin@macroargentina.com.ar](mailto:mymartin@macroargentina.com.ar) / Islas Malvinas 315, Salta | T (0387) 4219190

[mymysalta@macroargentina.com.ar](mailto:mymysalta@macroargentina.com.ar) / Lamadrid 196, Salta | T (0387) 4329120 / 4310178 | [salta@macroargentina.com.ar](mailto:salta@macroargentina.com.ar)



**BOSCH**

Innovación para tu vida

# Lámparas Bosch

La tecnología del líder automotriz, ahora aplicada en lámparas para vehículos

- ▶ Más visibilidad
- ▶ Mejor alcance
- ▶ Mayor vida útil
- ▶ Atractiva presentación
- ▶ Disponibles para automóviles y motos



**TEC Noticias**

**ARMETAL<sup>®</sup>**  
AUTOPARTES

[www.armetal.com.ar](http://www.armetal.com.ar)



**REFRIGERANTES, ANTICONGELANTES,  
ANTICORROSIVOS**

Se presentan en 4 colores:  
Rojo, Amarillo, Azul y Verde en  
envase de 1 litro y en un Pack  
combinado.

Contenido	Envases por caja
1 Litro	12 Envases



**REFRIGERANTE**

Favorece el intercambio térmico en días de alta temperatura, por su mayor capacidad de transmisión del calor.

**ANTICONGELANTE**

Hace descender el punto de congelamiento, evitando fisuras y roturas en el block, tapa de cilindros y radiador.

**ANTICORROSIVO**

Protege al aluminio y metales del sistema de refrigeración del vehículo, permitiendo que el líquido circule libremente, evitando deterioros prematuros.

**LIQUIDOS PARA FRENOS**

Los líquidos para frenos W. Lockheed son elaborados a partir de glicoles. Protegen los sellos, cubetas y gomas. Previene la corrosión en todo el sistema de freno.

Contenido
Envases de 110, 200, 350, 500, 1000 cc
Bidones de 5 y 20 litros
Tambor de 200 litros.



**TIPO 3**

Punto de ebullición 205 °C mínimo.  
Punto de ebullición del líquido humedecido 140 °C mínimo.

**TIPO 4**

Punto de ebullición 230 °C mínimo.  
Punto de ebullición del líquido humedecido 155 °C mínimo.

**TIPO 5.1 No Siliconado.**

Punto de ebullición 260 °C mínimo.  
Punto de ebullición del líquido humedecido 180 °C mínimo.

Los líquidos para frenos TIPO 3, TIPO 4 y TIPO 5.1 No Siliconado, cuentan con el sello IRAM-AITA de Certificación del Producto de Conformidad con la Norma y con el Certificado de Homologación de Autopartes y/o Elementos de Seguridad CHAS para el Mercado de Reposición.

**plasbesto<sup>®</sup>**  
FRENOS

**TOP RACE**

El 25 de febrero abrió el año la categoría Top Race en el Autódromo de Paraná

El piloto Plasbestos Gonzalo Perlo volvió y ganó! Logró la victoria en su regreso al automovilismo, primer puesto del Top Race Series.

El piloto de Pilar retornó a la actividad después de un año y dos meses, ganó la primera carrera del año!



# plabesto®

FRENOS



## PASTILLAS PARA FRENO

Las pastillas para freno Plabestos cumplen con las especificaciones y requerimientos de equipo original, y además están equipadas con una exclusiva LAMINA ANTI-RUIDO desarrollada especialmente

para absorber las vibraciones que se producen en el momento del acercamiento de la misma al disco, mejorando el confort de manejo y de los pasajeros del vehículo.

[info@armetal.com.ar](mailto:info@armetal.com.ar)

[www.armetal.com.ar](http://www.armetal.com.ar)

Asistencia Técnica y Garantía

☎ 0 800 444 3262



ENCENDIDO ORIGINAL

## Kessel participó en el Citroën Forum 2018



**Kessel**, durante el último año, y como lo hace desde más de dos décadas, participó activamente de exposiciones, ferias y eventos nacionales e internacionales, marcando así su constante crecimiento en el mercado tanto local como internacional y en el sector de repuestos de reposición y sobre todo en el de repuesto original. Es por esto que **Kessel** participó en la nueva edición del Citroën Forum de Posventa por ser, hace varios años, proveedor de la automotriz francesa, quien convocó en el Sofitel de Cardales, en la provincia de Buenos Aires, a sus principales proveedores autopartistas.

Una edición más en la que **Kessel** forma parte de esta convención, la cual fue recorrida por concesionarios de todo el país, quienes pudieron tener contacto directo con los representantes de las empresas seleccionadas y con los productos que ellas proveen a la terminal, pudiendo realizar todas las consultas técnicas y comerciales necesarias.



**Kessel** expuso su línea de bujías incandescentes para motores diesel de última generación para Citroën, las cuales están certificadas internacionalmente bajo las normas de calidad ISO / TS 16949. Por tal motivo, se trata de LA bujía incandescente elegida por las principales terminales automotrices.

En esta oportunidad, **Kessel** quiere agradecer a Citroën por la nueva convocatoria y por reconocer a esta empresa Argentina como uno de sus principales proveedores de repuesto original.

**Kessel**, la bujía argentina con calidad certificada bajo normas internacionales y elegida como repuesto original por las principales automotrices.



# LITTON

## BRAKES



# Ultra pad<sup>®</sup>

**MATERIAL DE FRICCIÓN**  
de última generación y alta performance, baja emisión de polvo en la rueda.

**MAYOR VIDA ÚTIL**  
reduce la frecuencia de recambio.

**ACCESORIOS**  
normalizados según planos originales.

**CALIDAD CONTROLADA**  
de materias primas y procesos, garantizan la seguridad y performance de los productos LITTON.

**BAJO NIVEL DE RUIDOS**  
y vibraciones (NVH), chaflanes y ranuras especialmente diseñadas para cada vehículo (mejoran la disipación de calor y optimizan la performance de frenado).



**PLACA ANTIVIBRADORA**  
equipo original, minimiza ruidos y vibraciones (aplicable según catálogo).

**COEFICIENTE DE FRICCIÓN**  
comportamiento estable en diferentes condiciones de presión y temperatura, sistema aftercure.

**CAPA UNDERLAYER**  
para neutralización térmica, reforzando adherencia y control de ruidos.

**TRAZABILIDAD TOTAL**  
de nuestros procesos productivos.

**PINTURA EPOXI**  
excelente protección contra corrosión y salinidad.

[www.littonbrakes.com](http://www.littonbrakes.com)



**BUJÍAS**  
PARA MOTORES DIESEL

**SONDAS**  
LAMBDA

**BOBINAS**  
DE IGNICIÓN

 **KESSEL**  
ENCENDIDO ORIGINAL

Repuesto original  
de las principales  
terminales automotrices  
en Argentina



L.V. Spada y Cia. S.R.L., registrada en  
ISO 9001:2008 e ISO/TS 16949:2009

[kessel.com.ar](http://kessel.com.ar)

Sponsor de Bruno Etman en el equipo  
Toyota Gazoo Racing Argentina de Super TC2000

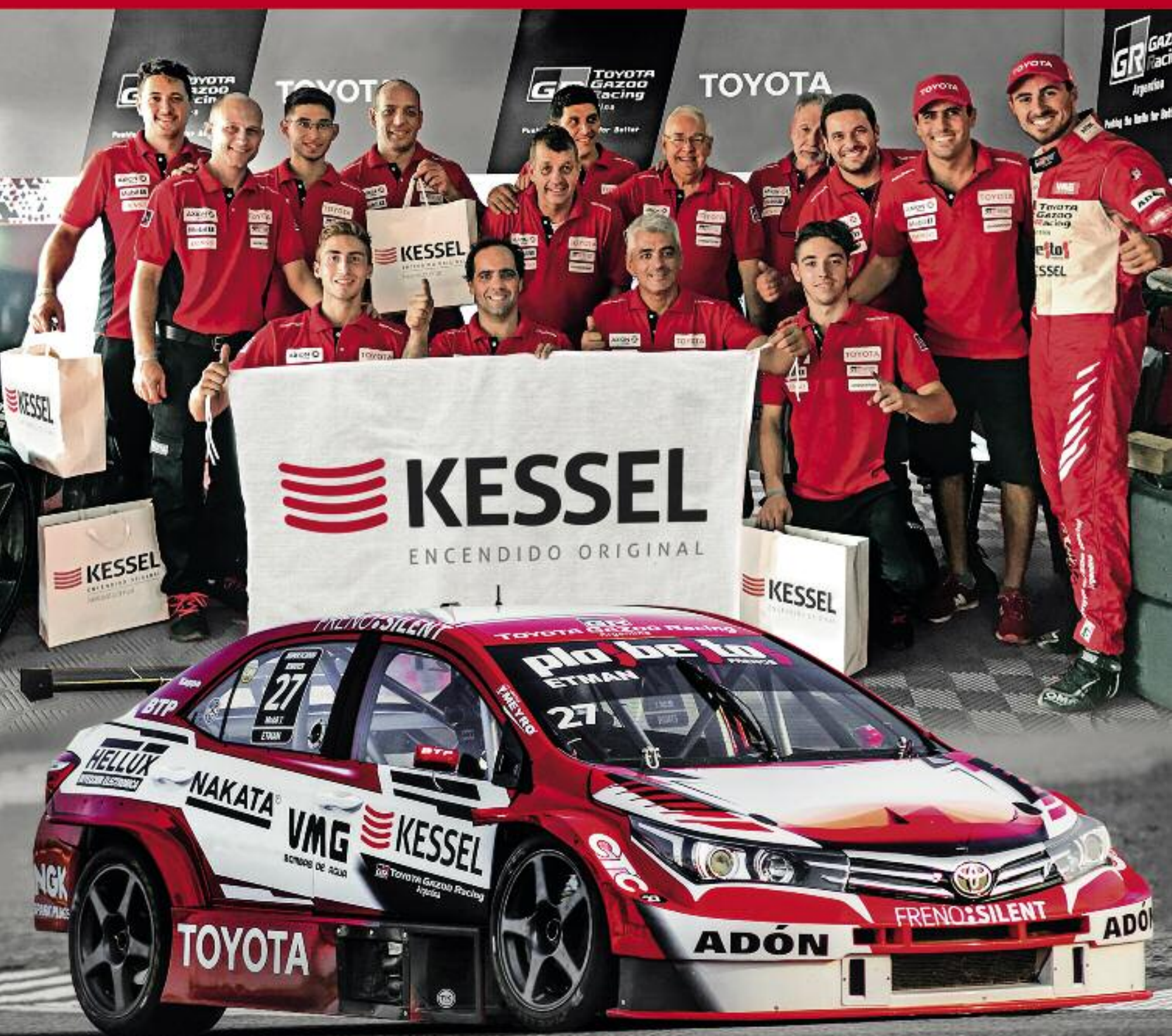

**INFORME F.A.A.T.R.A.****(Federación Argentina de Asociaciones de Talleres de Reparación de Automotores y Afines)****Reunión AUTOMECHANIKA 2018**

El pasado 13 de marzo de 2018, Directivos de la Federación, se reunieron con Representantes de AUTMECHANIKA 2018 y GRUPO FAROS, entre los temas tratados fue la participación de FAATRA en la presentación que realizará la Federación dentro de la muestra.

**Reunión del H.C.D. en Reconquista**

Reunión Gremial, desarrollada en la Cámara de ATRAANES.



El pasado Sábado 10 de Marzo de 2018, se llevó a cabo en la ciudad de Reconquista, la reunión del Honorable Consejo Directivo de FAATRA, con la presencia de los Representantes de las Cámaras miembro. En la misma se trataron temas Gremiales, de Capacitación y la Problemática del Sector.

Como finalización se realizó un almuerzo de camaradería. Agradecemos a todos los presentes y en especial al Intendente y Secretario de Producción de Avellaneda.

Continúa en la pág. 14 →

DIESEL

# RUSCONI

REPARACION DE BOMBAS de INYECCION DIESEL.

**Reparacion de sistemas de inyección del tipo VP 29/30/44 Y sistemas common rail con tecnología Bosch**

Recibimos envíos desde el interior de todo el país

Diesel Rusconi Av. Directorio 6932/44 Capital federal  
TEL/FAX : 4686 - 1105 / 4687 - 4804 / www.dieselrusconi.com.ar

**BOSCH** Diesel Service

ASTRA - AUDI - CUMINGS  
FOCUS - NEW HOLANDS  
PERKINS - VECTRA



COMPONENTES DELPHI  
720 HORAS  
DE EXPOSICIÓN A LA SAL  
PROBADOS AL MÁXIMO

**Cámbiese a Delphi para sus componentes del sistema de dirección probados al máximo.** Probamos nuestros productos con aerosol salino durante 720 horas, garantizando su funcionamiento incluso bajo las condiciones más adversas. Es solo una de las muchas formas en las que nos comprometemos a proporcionar productos diseñados, concebidos y fabricados según las normas del equipo original.

[delphiautoparts.com](http://delphiautoparts.com)



**Not Just Quality. Delphi Quality.**

# INFORME F.A.A.T.R.A.

(Federación Argentina de Asociaciones de Talleres de Reparación de Automotores y Afines)



## LAS CÁMARAS INTEGRANTES DE F.A.A.T.R.A.:

**A.M.A.** (San Carlos, Santa Fe), **A.T.R.A.R.** (Rosario, Santa Fe), **A.P.R.O.T.A.M.E.** (Rafaela, Santa Fe), **A.P.T.M.A.** (Santa Fe), **A.P.T.A.** (Zona Norte, Munro, Bs. As.), **A.T.A.M.** (Mar del Plata, Bs. As.), **A.T.A.N.Q.** (Necochea, Bs. As.), **A.T.A.S.A.N.** (San Nicolás, Bs. As.), **A.P.T.R.A.** San Juan. **A.T.G.S.** (San Miguel, Bs. As.), **A.T.R.A.P.** (Pergamino, Bs. As.), **A.P.T.R.A.** (San Miguel de Tucumán), **Cám. de Rectif. Autom.** (Capital Federal, Bs. As.), **U.P.T.M.A.** (Capital Federal, Bs. As.), **A.M.U.P.T.R.A.** (Villa Cabrera, Córdoba), **Red Talleristas** (Marcos Juárez, Córdoba), **U.T.M.A.** (Mendoza), **A.T.A.** (Paraná, Entre Ríos), **Ctro. Taller Autom.** (Concordia, Entre Ríos)



# ROTOFRANCE

TECNOLOGÍA - CALIDAD

www.rotofrance.com.ar

# Piezas originales Valeo, un compromiso constante con la calidad y la innovación.

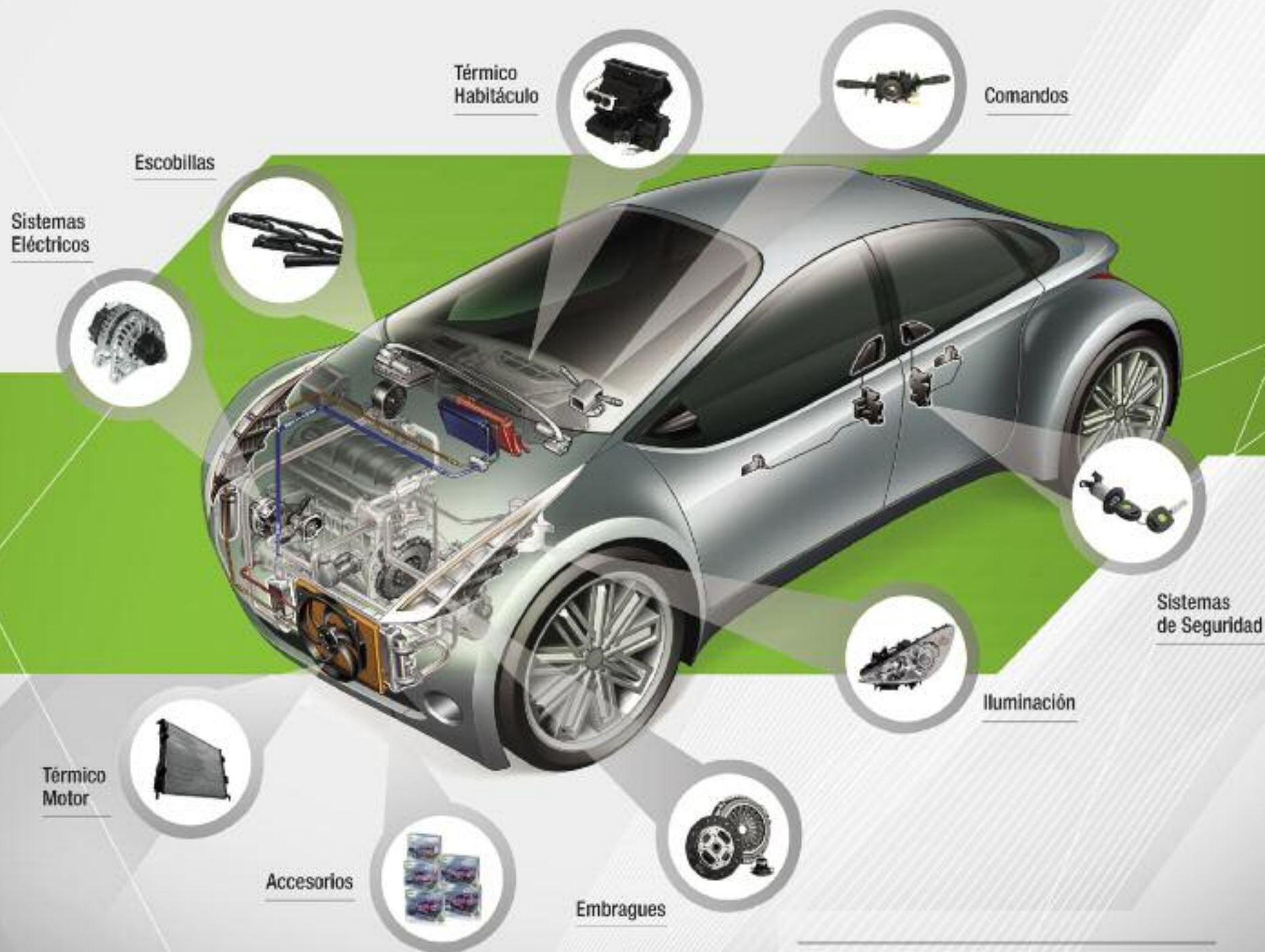

Valeo, líder mundial en la fabricación de piezas originales, pone a su disposición una completísima gama de productos fabricados bajo los más altos estándares de calidad internacional, brindando la mejor solución a cada necesidad. Valeo, la marca que tiene todo lo que un auto necesita, y más.



Sistemas de Seguridad



Comandos



Sistemas Eléctricos



Embragues



Iluminación



Térmico Motor



Térmico Habitáculo



Escobillas



Gestión Motor

Automotive technology, naturally

[www.valeo-argentina.com.ar](http://www.valeo-argentina.com.ar)

**Valeo**

# El sistema de frenos

Metz Juan Pablo ©

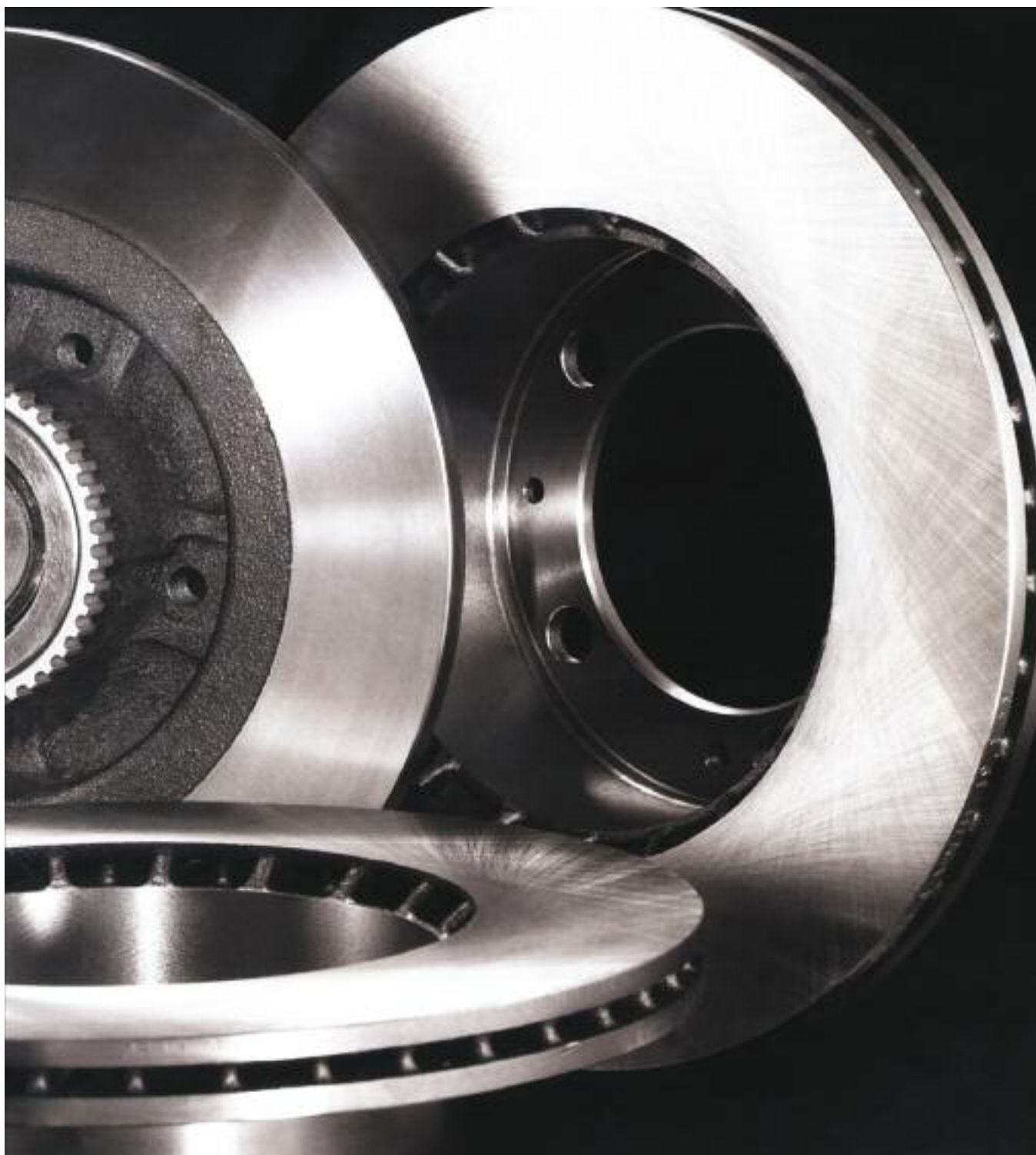

En el número de TA/115 pag. 24, se trató el tema del dispositivo de asistencia, y que la misma utiliza la presión (menor a la presión atmosférica) que existe en los conductos de admisión de un motor naftero, o la que reina debido a una bomba de vacío de un motor Diesel.

Este dispositivo, está ubicado entre la pedalera, y el cilindro maestro. La mayoría de los vehículos de actualidad, están equipados de un servofreno a depresión tipo Master-Vac o Isovac.

Respecto al servofreno por depresión "Isovac", el mismo desarrollado por la firma Bendix, en cuanto al principio de funcionamiento y al rendimiento, ambos son idénticos.

Continúa en la pág. 20 →

Se denomina freno a cualquier sistema, que pueda desacelerar, y parar la progresión de un vehículo. El freno de disco, requiere una gran precisión en la fabricación, pero su comportamiento mecánico es simple de analizar.



La red internacional Líder en talleres Multimarca

Viví una nueva experiencia en el servicio de mantenimiento y reparación de tu auto



Busca tu taller más cercano y solcítá turno on line en: [WWW.EUROTALLER.COM.AR](http://WWW.EUROTALLER.COM.AR)



# MAZAS DE RUEDA

**LA FUERZA DEL ACERO.**  
FRENADAS MAS ESTABLES Y SEGURAS,  
CON LA CALIDAD FREMAX QUE EL  
MUNDO RECONOCE.



**NUEVA  
LINEA DE  
PRODUCTOS**

1RA GENERACION



2DA GENERACION



3RA GENERACION

RODAMIENTO DE **ALTA  
PERFORMANCE**

FABRICACION  
EN **ACERO  
FORJADO**

CON TODOS  
LOS ACCESORIOS  
PARA EL MONTAJE

**ENVASE  
INNOVADOR**



30/1/03

CERTIFICACIONES



**EURO EXPO S.A.**

Quintino Bocayuva,  
1458 - Buenos Aires  
fremax@fremax.com.ar  
**0800 666 6930**

**FREMAX**

HACER LO MEJOR. ES LO QUE NOS MOVILIZA.





**LA NUEVA**  
**IMAGEN**  
*de L. M. Mantilla e Hijos S.A.*



*Le ofrecemos el mejor arranque*



*www.lmantilla.com.ar*



# MAYORISTA DE AUTOPARTES PARA PEUGEOT CITROËN FIAT



*para realizar buenos negocios...*



TERRERO 3146 • (C1417GBX) BS. AS. • ARGENTINA  
Tel.: (0054-11) 4581-0012 rotativas • Fax: 4583-1002  
Fax de ventas: 0800-888-0012 • 0800-888-1002

E-mail: [mantilla@lmantilla.com.ar](mailto:mantilla@lmantilla.com.ar)

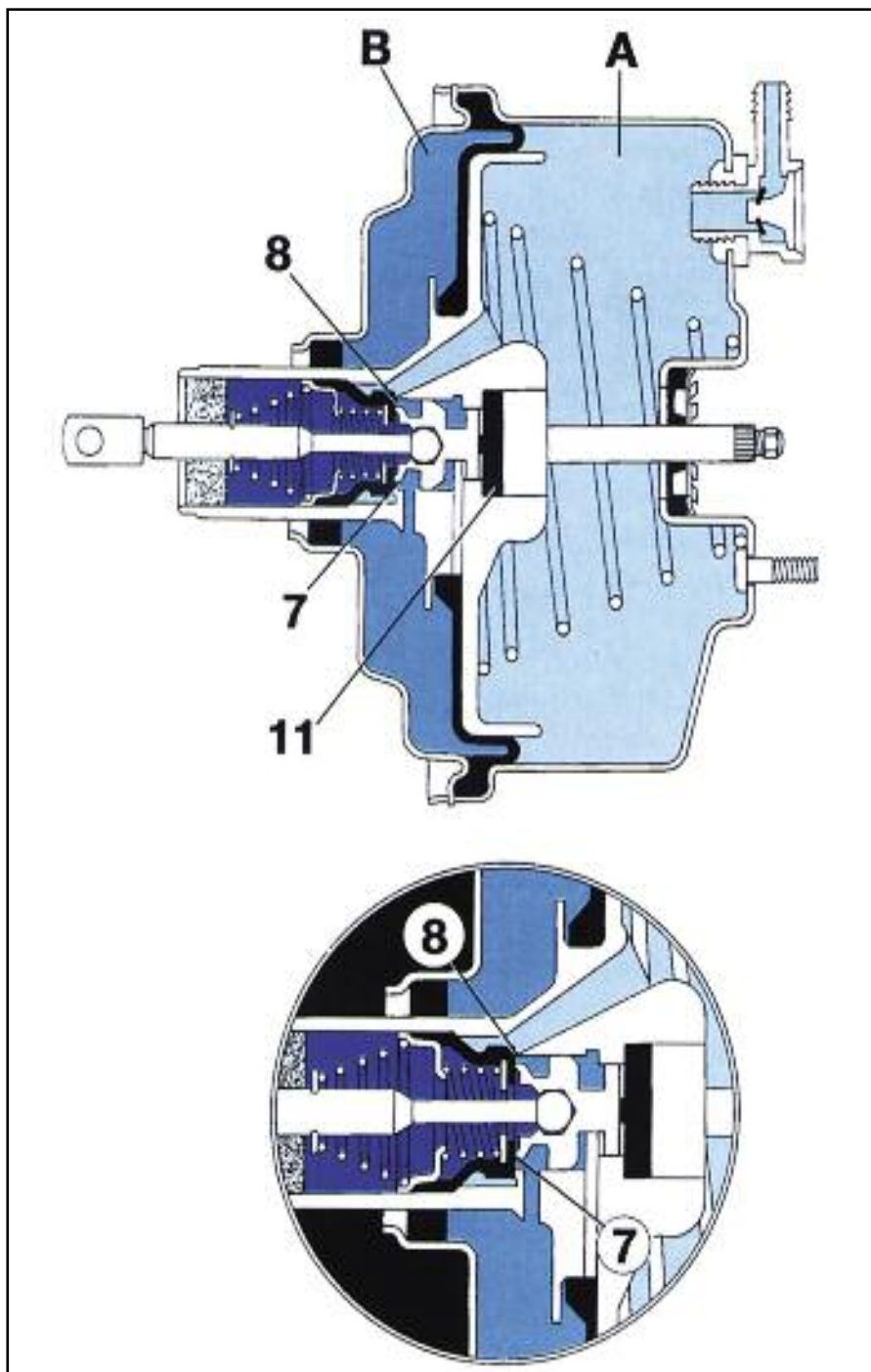

Posición de mantenimiento del sistema de servofreno Master-vac - Presión atmosférica - Presión en el conducto de admisión o generado por una bomba de vacío (depresión).

En lo que se refiere al "mantenimiento", sabemos que este dispositivo de asistencia, permite reducir el esfuerzo ejercido por el conducto sobre el pedal de freno. El problema se da cuando nos encontramos con un "pedal duro" de

manera continua o intermitente. Para "controlar" el buen funcionamiento de un servofreno por depresión, con el motor detenido, se debe accionar varias veces el pedal de freno, con el fin de poner a las dos cámaras AyB en comunicación

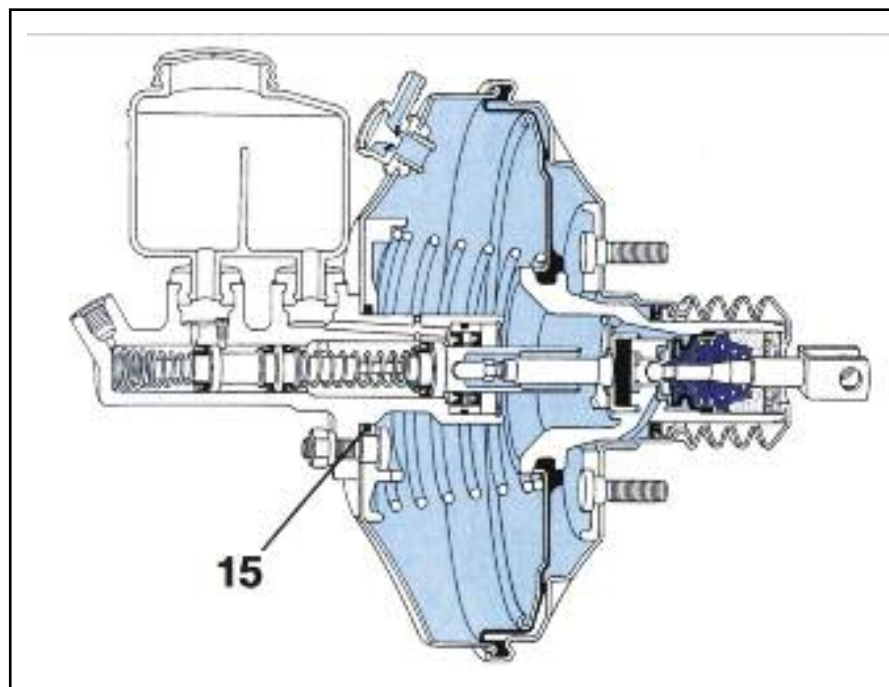

Sistema de servofreno Isovac; La junta 15 asegura la estanquidad externa de la cámara A del Isovac.

con la presión atmosférica. El pedal debe estar duro y con una carrera muy corta. Se debe mantener apretado el pedal, y se debe poner un marcha el motor. El pedal deberá poder accionarse suavemente. El funcionamiento del servofreno, no debe deberá hacer variar el régimen del motor.

En cuanto al análisis de las causas de un mal funcionamiento, cualquiera sea la misma, tendrán por consecuencia disminuir o de anular la diferencia de presión entre las cámaras AyB, y de reducir o eliminar a la fuerza de asistencia.

Los servofrenos por depresión del tipo Master-vac o Isovac no tienen reparación no tienen reparación, solo se pueden cambiar; el filtro de aire 6, la válvula de retención 5, y la junta de estanquidad 15, si se trata de un Isovac.

El proceso de diagnóstico a tener en

cuenta, deberá confirmar los "efectos", antes de determinar las "causas" del servofreno.

**Efectos**

-El pedal está duro

**Causas**

- 1- Falla en la generación de vacío. (la presión es demasiado elevada, y la depresión demasiado débil).
- 2- Válvula de retención engomada, la presión atmosférica es demasiado elevada
- 3- Mala estanquidad del servofreno (externa e interna).
- 4- Filtro de aire saturado (sin comunicación con la atmósfera de la cámara B)
- 5- Servofreno defectuoso.

Continúa en la pág. 22 →

EN REPUESTOS Y AUTOPARTES

ENCONTRÁ LO QUE NECESITAS!

www.ecart.com.ar

011 6106 5396

ventas@ecart.com.ar



ATENDEMOS TALLERES Y MOSTRADORES  
ENVIOS A TODO EL PAIS

# NUEVO ECOPACK, MISMO PRODUCTO



*Preocupados por la sustentabilidad del planeta, implementaremos un nuevo EcoPack de papel kraft con tintas a base de agua, sin barniz ni acabados plásticos.*

*⊙ Para más información ver interior del pack*



**CORVEN**<sup>®</sup>  
Autopartes

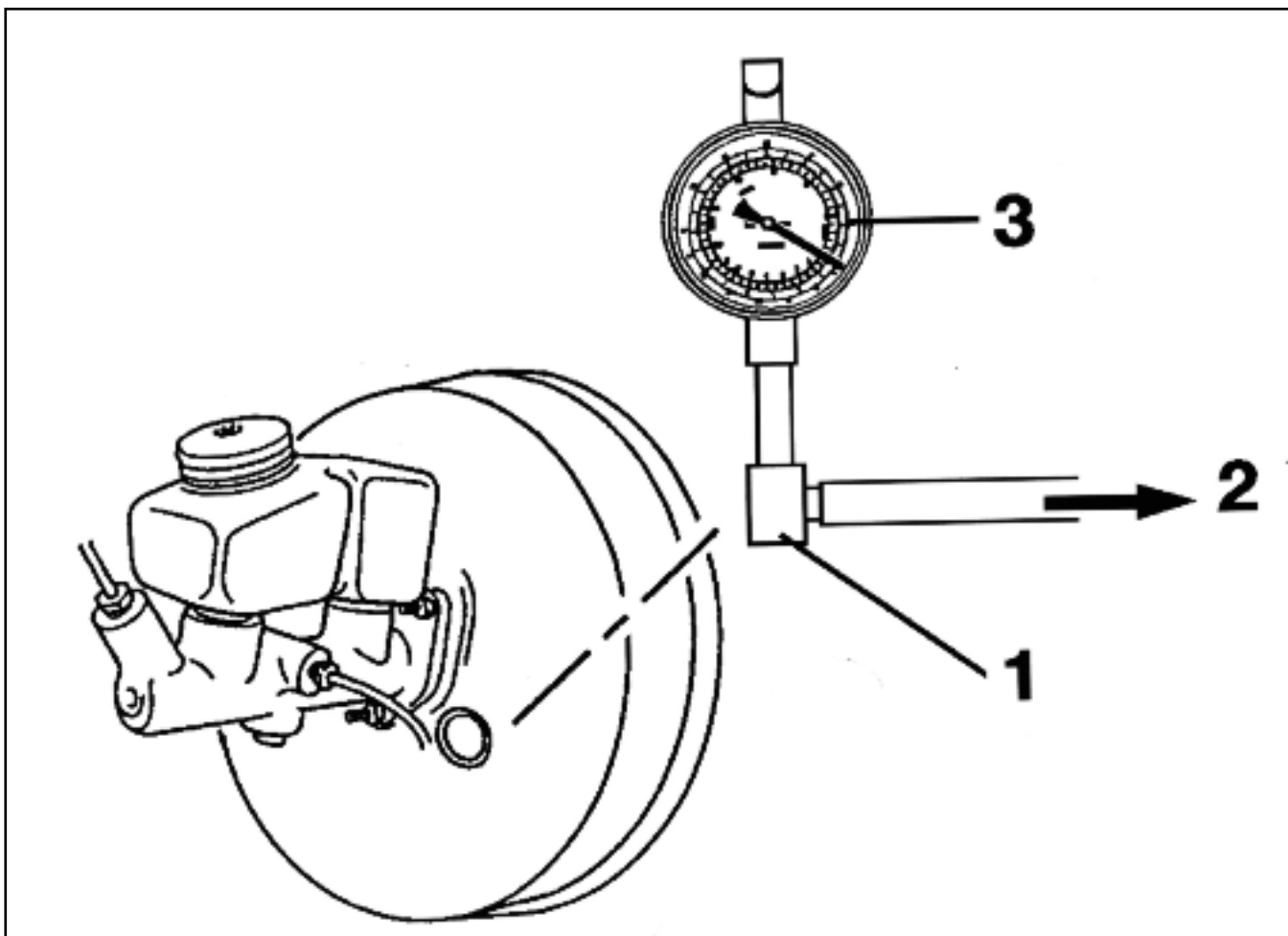

Control de la válvula de retención de un servofreno por depresión del tipo Master-vac 1- Raccord 2- Conexión 3- Depresómetro.

- Hacer girar el motor en "ralentí"

La depresión medida, debe ser igual a la de la fuente de vacío (400 mm de mercurio)

**El control de estanquidad de un servofreno, es como sigue:**

- Conectar un depresómetro utilizando una conexión o record en T, y una canalización corta (conductos)

- Hacer girar el motor en ralentí, un minuto aproximadamente y cerra la válvula 4.

- Detener el motor

**Soluciones**

- 1- Controlar la canalización (conductos) de vacío, y la fuente de depresión.
- 2- Cambiar la válvula de retención.
- 3- Reemplazar juntas externas (juntas de la válvula de retención o junta del cilindro maestro poara un Isovac)
- 3- Reemplazar el servofreno.
- 4- Reemplazar el filtro.
- 5- Reemplazar el servofreno.

**Efectos**

- El pedal está duro, y el régimen del motor cambia cuando el conductor frena.

**Causas**

- La membrana o diafragma del servofreno perforado: no hay diferencia de presión entre las cámaras AyB

**Soluciones**

-Reemplazar el servofreno.

**Efectos**

- El pedal se pone duro en forma intermitente

**Causas**

- Válvula de retención engomada sobre su asiento; la presión en la cámara A es demasiada elevada (depresión reducida)

**Soluciones**

- Reemplazar la válvula de retención

Respecto de la válvula de retención

de un servofreno y su control, se opera de la siguiente forma:

- Conectar un depresómetro de acuerdo a la figura

- Controlar la caída de depresión, que no debe pasar los 33 milibares (25 mm. de mercurio) en 15 segundos ■

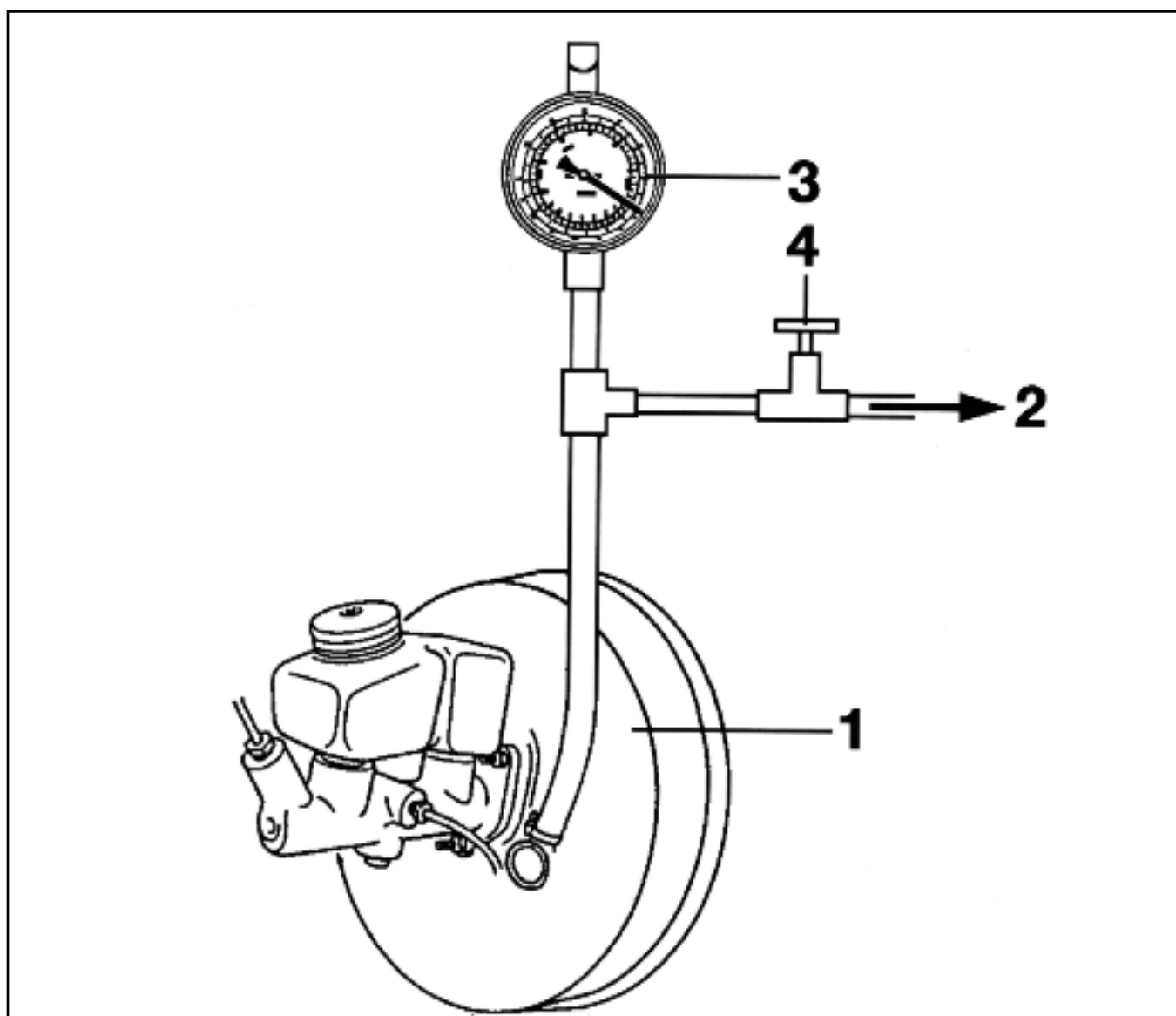

Control de la estanquidad de un servofreno por depresión Master-vac o Iso-vac: 1-Servofreno 2- Conexión 3- Depresómetro 4- Válvula.

# automechanika

BUENOS AIRES

10<sup>o</sup>  
edición

Exposición internacional líder en Argentina  
de servicios para la industria automotriz dirigida  
a visitantes profesionales de Sudamérica

7 – 10.11.2018, La Rural Predio Ferial

[www.automechanika.com.ar](http://www.automechanika.com.ar)

 @AutomechanikaBA

 /AutomechanikaBuenosAires



 AFAC



messe frankfurt

Horarios: miércoles a viernes de 14 a 20 hs. y sábado de 10 a 20 hs.

Evento exclusivo para profesionales y empresarios del sector. Para acreditarse debe presentar su documento de identidad.

No se permite el ingreso a menores de 16 años incluso acompañados por un adulto.

Messe Frankfurt Argentina - Tel.: +54 11 4514 1400 - e-mail: [automechanika@argentina.messefrankfurt.com](mailto:automechanika@argentina.messefrankfurt.com)

# Por más autopartes locales

Por Rogelio Dell'acqua

Fuente: Adimra



Adimra -Asociación de Industriales Metalúrgicos de la Argentina- dejó en claro que el incremento en los patentamientos de vehículos, no impacta en la producción de autopartes, recordando, como ya expresamos en otras entregas, que este sector representa el 92% del déficit comercial de la Argentina.

Esto se demuestra porque el sector autopartista metalúrgico está atravesando por una difícil situación.

La Asociación informó que "a la presión de costos, la dependencia del mercado externo y el peso de las importaciones en la demanda local tanto en equipo original como reposición, se suma que aún no se están verificando los efectos esperados de la ley de desarrollo de autopartes", sin mayor contenido local.

Amplía Adimra que por más que se hable de perspectivas de aumentos de la producción, "estaría alcanzando a un sector relativamente restringido de los autopartistas, aquéllos que se encuentran abocados a los nuevos proyectos y a las camionetas. Como se viene planteando, el mercado de reposición, está amenazado por las importaciones de Brasil y China.



# Tu auto se merece baterías **ACDelco**



CALIDAD ORIGINAL,  
MAYOR DURABILIDAD  
Y CONFIANZA

[www.acdelco.com.ar](http://www.acdelco.com.ar)

**ACDelco**<sup>®</sup>



Distribuidores Autorizados: • **Anda S.A.** La Plata 0221-4828550 • **DER Distribuidora Nacional de Autopartes** Don Torcuato 011-4846-7500 / 0-800-8888-337 (DER) • **Etman Distribuidor Nacional de Autopartes** Bahía Blanca 0291-456-5000 / Córdoba 0351-457-7659 / Rosario 0341-425-3500 / Rafaela 03492-43-3633 / Paraná 0343-435-0537 / Mendoza 0261-4327400 • **Expoyer** Ciudad Autónoma de Buenos Aires 011-4574-3636 • **Goicoechea Hnos. SACIF** Ciudad Autónoma de Buenos Aires 011-4583-5888 • **Rubros SRL** Córdoba (0351) 4894316 / 4893817 • **Valdesogo Baterías** Comodoro Rivadavia 0297-447 4842



PETRONAS

La fórmula ganadora de

PETRONAS



PETRONAS



Lo que comenzó como una iniciativa global hace 22 años, convirtió a **PETRONAS** en un jugador poderoso en el mundo de la Fórmula 1.

Posteriormente al GP de Malasia llevado a cabo del 29 al septiembre al 1 de octubre del 2017, **PETRONAS** anunció que continuará con su legado en el deporte de élite a través de la segunda extensión de contrato como socio titular del equipo Mercedes-AMG **PETRONAS** Motorsport F1, para solidificar su participación hasta 2020.

Pero el camino para hacer que la marca sea sinónimo de F1 no fue corto ni fácil.

Comenzó a principios de la década de 1990 cuando **PETRONAS** comenzó su campaña de expansión global para aumentar sus reservas de hidrocarburos y desarrollar una mano de obra calificada y profesional de clase mundial.

Ingresa al campo de la Fórmula 1 en 1995 con el patrocinio del equipo Red Bull-Sauber **PETRONAS** F1, el primer paso audaz para posicionar a **PETRONAS** como una marca global y colocar a Malasia en el mapa mundial. Dos años más tarde, los ingenieros de **PETRONAS** iniciaron el programa de Transferencia de Tecnología F1 con el equipo cuando se convirtieron en el patrocinador del equipo Sauber **PETRONAS** F1.

Pero la revelación de **PETRONAS** sucedió en 1999 cuando en su tierra natal en el GP de Malasia dieron a conocer el motor PETRONAS E01, el mismo año en que nació **PETRONAS** Primax, una nafta premium para motor sin plomo. Después de la formulación de Primax, **PETRONAS** tardó un año en desarrollar Syntium, un lubricante para motores de alto rendimiento, que fue solo el comienzo de la gama Syntium.

**PETRONAS** dio un gran salto hacia Malasia en 2001 cuando incursionó en el desarrollo del primer prototipo de motor para carreras de dos ruedas del país. El mismo año, ocho ingenieros de la empresa (Shaharuddin Hamid Mustapha, Hasnan Kahar, Kamarulzaman Ahmad, Syed Omar Syek Alsagoff, Ahmad Izahan Ismail, Mohd Irwan Mohd Anuar y Mohammad Ruhaidi Abdul Rashid) fueron elegidos para el Programa de Transferencia de Tecnología F1, donde comenzaron a trabajar con Sauber **PETRONAS**. Pasaron dos años desde que se dio a conocer la primera gama Syntium, donde se produjo **PETRONAS** Syntium 3000, lubricante multigrado premium de motor totalmente sintético, para que surgiera el Syntium 5000.

Después de producir la fórmula

ganadora, **PETRONAS** encargó la preparación de aproximadamente 35 motores nuevos en Maranello durante el GP de Italia, al tiempo que estableció el Centro de Excelencia para llevar a cabo programas de investigación y desarrollo. Después de una colaboración de 10 años, **PETRONAS** amplió su relación con Sauber para convertirse en un socio premium del equipo BMW Sauber F1, donde anunciaron su programa de desarrollo de pilotos, Formula Experience (PFX), un año después.

Pero no fue hasta cuatro años más tarde que **PETRONAS** y el dominio de Silver Arrows comenzaron a formarse a través del equipo Mercedes GP PETRONAS F1, representado por el siete veces ganador del campeonato Michael Schumacher y Nico Rosberg.

La historia de amor apenas comenzaba cuando **PETRONAS** formuló Primax 95 y 95 Xtra, que posteriormente se convirtió en un proveedor clave de lubricantes para los principales mercados de Daimler-Mercedes en Europa y Asia.

La nueva formulación combinó con

un nuevo equipo, **PETRONAS** fue imparable y en 2012, Mercedes AMG PETRONAS F1 aseguró su primera victoria en 57 años en el GP de China.

Schumacher hizo su salida un año después y fue reemplazado por el británico Lewis Hamilton, quien se unió al equipo con un cinturón de campeonato bajo su nombre y como consultor de desempeño técnico para **PETRONAS**.

A partir de allí, Mercedes AMG **PETRONAS** dominó los circuitos obteniendo su primer Campeonato Mundial de Constructores y Pilotos en 2014 y luego mantener el dominio por tres años consecutivos.

El nuevo acuerdo firmado entre **PETRONAS** y Mercedes consolida su participación en el Formula 1 para seguir desarrollando productos para la alta competencia y para que estos puedan ser aprovechados por los clientes en sus vehículos de calle. Para mantener al equipo de Fórmula 1 de Mercedes AMG **PETRONAS** ganando una y otra vez, **PETRONAS** seguirá mejorando la ingeniería de su fórmula ganadora y continuará superando los límites de la tecnología.





# ¿Revisaste el líquido refrigerante de tu auto antes de salir a ruta?



**PETRONAS**  
**Paraflu**<sup>®</sup>

PETRONAS Petronas Paraflu es un líquido refrigerante y anticongelante desarrollado para ofrecer protección ideal contra el congelamiento, la ebullición, la corrosión y las incrustaciones de sarro en los sistemas refrigerantes de automóviles, vehículos pesados y maquinarias



**PETRONAS. PRESENTE EN EL MUNDO, EN TU AUTO, EN TU VIDA.**



## ¿Cuáles son las características de FAG SmartSET?

FAG SmartSET satisface las necesidades actuales del taller y convence por muchas características útiles:

### Más rápido

En comparación con los rodamientos de rodillos cónicos estándar, con FAG SmartSET los talleres ahorran hasta 2 horas por eje en cada reparación de los frenos, lo que reduce a un mínimo los tiempos de inactividad causados por las reparaciones.

### Más eficiente

Gracias al preposicionado de los cuerpos rodantes, con FAG SmartSET el mantenimiento del rodamiento de rueda lo puede realizar una sola persona. El menor costo de montaje permite un mayor aprovechamiento del taller y más volumen de ventas.

### Más práctico

FAG SmartSET se suministra como kit de rodamientos de rueda listo para montar con unidades de rodamiento interno y externo y puede utilizarse con muchas marcas. Resulta adecuado para todos los modelos de eje de vehículos comerciales y trailers, con lubricación tanto por aceite como por grasa.

### Más sencillo

La herramienta de encaje incluida simplifica el montaje en el cubo de la rueda.

### Más seguro

El rodamiento pre-lubricado de FAG SmartSET garantiza la especificación correcta de la grasa, así como la cantidad ideal de grasa, lo que evita desde el principio uno de los errores de montaje más frecuentes.

### Más inteligente

Gracias a las propiedades optimizadas del producto, el kit ahorra una reparación del rodamiento de rueda a lo largo de la vida útil de un vehículo comercial y reduce el tiempo necesario en cada reparación de los frenos.



¡Tenga en cuenta las especificaciones del fabricante del vehículo!

Para más informaciones:  
Schaeffler Argentina S.r.l.  
webcat.schaeffler-aftermarket.com  
www.schaeffler.com.ar

# FÁCIL DE INSTALAR

# FAG



Integra 3g



**Vida útil maximizada.**

**FAG SmartSET: la solución para mantenimiento de rodamientos de rueda lista para instalar en vehículos comerciales**

Pre-montado, lubricado, pre-posicionado: FAG SmartSET se ha desarrollado exclusivamente para el mercado de recambios teniendo en cuenta las necesidades del taller. La nueva solución de mantenimiento para vehículos comerciales simplifica la instalación, reduce los errores de montaje y garantiza un máximo de fiabilidad en el uso.

Tel. +54 11 40161543 | [sac.br@schaeffler.com](mailto:sac.br@schaeffler.com)  
[www.schaeffler.com.ar](http://www.schaeffler.com.ar)



## SCHAEFFLER

# Rediseño propio Exclusivo

*Mejoramos la calidad en un 100%*

Seguimos desarrollando e innovando para mejorar nuestros productos día a día. Implementamos nueva tecnología al sellado de nuestros grifos de calefacción. Ahora, además de su sellado convencional, con o rings y pegamento de alta resistencia, están sellados por ultrasonido, solucionando el problema del despegado de las tapas o de filtraciones, garantizando así el perfecto sellado. Modificamos el eje para un correcto funcionamiento y así evitar pérdidas.

**C8198098-E**  
GRIFO CALEFACCION  
ADAPTABLE MERIVA



**C8198099-E**  
GRIFO CALEFACCION (4 VIAS)  
ADAPTABLE CORSA CLASSIC 05/



**C8198096-E**  
GRIFO CALEFACCION  
ADAPTABLE CORSA II

Cómo sella el ultrasonido?

Durante el proceso de soldadura por ultrasonido, las oscilaciones mecánicas del sonotrodo son transferidas a través de una fuerza dentro de la pieza plástica. Fricción por calor se desarrolla en la parte plástica, creando fricciones intermoleculares y de frontera a lo largo del área de unión. La fricción absorbida resulta en un incremento de calor, que derrite el plástico en el área de unión. Esto genera una unión molecular fuerte en el área de soldadura.

El proceso de soldadura por ultrasonido es un método rápido, repetible para la unión de materiales termoplásticos. Este, genera una verdadera unión molecular de alta fuerza ó escala hermética en el área de soldadura.

**En 5 años 545 matrices**  
**2017: RECORD DE LANZAMIENTOS!!**

**105 matrices y 112 artículos más!**

*Continuamos incrementando nuestra línea de productos convencidos que en nuestro progreso y perfeccionamiento está tu crecimiento!*

Más de 400 artículos para el mercado nacional directo de nuestra fábrica a su mostrador.

Compare calidad-precio.

**Artículos nuevos!**



\*\*CONECTOR P/SENSOR  
 TEMP. ADAP.  
 PALIO FIRE 1.3 16V.

**101323-6A**



CONECTOR ADMISION  
 ADAPTABLE PALIO  
 FIRE 1.3/1.4 8V

**101323-7A**



MARCO REJILLA  
 PARAGOLPE CROMADO  
 ADAP. NUEVO KA16/

**FFF 853677 3C A**



COBERTURA D/ESPEJO  
 EXT. IZQ. TEXT  
 ADAPTABLE FOX 10/

**5Z1 857537 BF A**



COBERTURA D/ESPEJO  
 EXT. DER. TEXT  
 ADAPTABLE FOX 10/

**5Z1 857538 BF A**

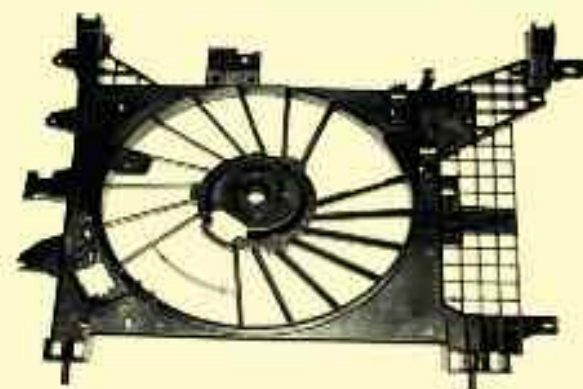

ENCAUZADOR ELECTRO. ADAPT.  
 DUSTER 11/1.6-2.0

**R 959450 33 A**



COBERTURA ESP.EXT.  
 DER ADAPTABLE  
 NEW ECOSPORT 12/

**FFF 857505 17 A**



COBERTURA ESP.EXT.  
 IZQ ADAPTABLE  
 NEW ECOSPORT 12/

**FFF 857505 18 A**



ENCAUZADOR DE  
 ELECTROV. ADAP.  
 CLIO II ALTA GAMA

**R 959450 -- A**



COBERTURA ESPEJO  
 DERECHO  
 ADAPTABLE CLIO MIO

**R 857538 -- A**



COBERTURA ESPEJO  
 IZQUIERDO  
 ADAPTABLE CLIO MIO

**R 857537 -- A**



ENCAUZADOR ELECTROV ADAP.  
 OGANII/SANDII

**R 959450 32 A**

ESPACIO DE PUBLICIDAD



JUNTA CULATA DE CILINDRO INSTRUCCIONES PARA EL CORRECTO MONTAJE

ILLINOIS. OPTIMO SELLADO

DESMONTAJE

Dejar enfriar el motor a temperatura ambiente. Luego quitar el tapón del vaso de expansión del circuito de refrigeración y con el motor en seco aflojar los tornillos en el orden inverso al apriete.

LIMPIEZA

Limpieza perfectando las superficies de contacto entre la tapa de cilindros y el bloque. Cuida especialmente de no rayarlas provocando ruidos durante esta operación, puede ser realizada arrastrando Tripolipoleno o Trixiner luego limpiar el circuito de refrigeración. Con un macho limpiar las masas del block, con una muela o amolador limpiar los aperturas pasantes de la tapa para eliminar rebabas. Apretar mediante una prensa fuerte sucesivas, agua o aceite que pueda fluir en el fondo de las válvulas, luego aplicar una cera media para eliminar todo resto de suciedad producto del maquinado y evitar así un falso ajuste de la tapa de cilindros. Prepara sus ojos, utiliza lentes de seguridad.

VERIFICACIONES

Comprobar que la planitud de la tapa y block se encuentre dentro de las tolerancias admitidas:
Módulo de 4 cilindros y V6: máximo 0,05mm (0,002").
Módulo de 6 cilindros: máximo 0,127mm (0,005").
Módulos diesel: consultar especificaciones de fábrica, ya que varía según el modelo y las tolerancias aplicables.
En el caso de tapas de cilindros que se encuentren muy distorsionadas, lo cual implica un excesivo rectificadas fuera de los valores admitidos por el fabricante) puede ser revalorar un "rectificado" por calor, dando la tapa de cilindros es un horno especial abanicado a una placa pesada de acero y suplementando en los lugares de mayor deformación. Este trabajo debe ser realizado en talleres especializados que cuenten con la tecnología necesaria para esta delicada operación.

Comprobación de la rugosidad de los planos de block y tapa de cilindros:

Table with 2 columns: RUGOSIDAD and values for Tapa e Block de Áreas and Tapa e Block de Funición.

La suavidad que presentan las superficies es un factor crítico en el caso de las juntas de láminas metálicas y multilaminas. Si las superficies de los planos son demasiado rugosas, la junta no podrá sellar las trayes que presionan el maquinado de estas, ocasionando fugas de compresión, y/o líquido refrigerante y lubricante.

Utilice un rugosímetro de comparación superficial para verificar la rugosidad de los planos.

CONSEJO: Como regla general, si se desmonta la tapa de cilindros de un motor equipado con una junta de lámina y la reparación es sólo de la parte superior (es decir, el block no se desmonta), al momento de realizar el armado utilizar una junta tipo "METALGRAF", ya que esta permitirá mejorar las diferencias que pueda tener el plano del block. En la elección de la junta considere la variación de la relación de compresión.

Comprobar que la tapa de cilindros no está excesivamente rectificada, esta junta por si misma no puede compensar esta diferencia de altura (en ciertos casos pueden tocar las válvulas contra el piston o incrementarse en exceso la relación de compresión), la caso anterior consulta por juntas especializadas en sobrermedida o retroceda. Recuerde que la distorsión en la cámara de combustión provocará aumento de temperatura y presión, sometiendo a esfuerzos a los componentes del motor, para los que no han sido diseñados. La junta de lámina de cámara actual en estos casos como "fuente" del motor, siendo esta la parte que primero se resquebraja. Si esto no ocurre pronto se provocarán graves desperfectos en el motor, como son la deformación de los pistones ocasionada por las distorsiones ("pistones"), vibración excesivas, ataques de ácidos, distorsión de bielas, etc.

En caso de motores flexibles, medir con un comparador la posición de los pasantes con respecto al plano del block, la medida más alta obtenida es la que se tomará como referencia, en base a esta medida selecciona el espesor de la junta (muestrales).

¡¡¡PRECAUCIÓN!!! Verificar el tamaño de la junta medida por presión con un micrómetro con la mano a pulso. En la elección de la junta se debe tener en cuenta algunos factores que afectan la correcta función de esta, la misma junta debe tener aproximadamente como un 10% de altura más de lo que se requiere para la correcta "retención" a la superficie de la cámara de cilindros, 0,001041115.

En caso de rectificadas, revise la mesa, lubricar ligeramente y deje secar unos 30'. Esta medida permite disminuir la pérdida de torque por rozamiento en la cabeza del tornillo, haciendo más óptimo el par aplicado. Si el tornillo tiene anillos nitroblancos, lubricar entre la arandela y la cabeza del tornillo. ¡¡¡ATENCIÓN!!! Nunca lubricar la cara de la arandela contra la tuerca. Si se desea que los tornillos sean de diferentes longitudes, cada especialidad de respectar la posición correcta en cada uno; no hacerlo podría provocar un falso ajuste y la tapa de cilindros no apoyará correctamente en el block. Nunca utilizar diferentes tipos de tornillos metálicos, ya que los diferenciales y diferentes pueden ser dañinos.

En motores que se indique el apriete angular ES IMPRESCINDIBLE utilizar arandelas y tornillos NUEVOS!!!. En motores con cámaras húmedas intercambiables, debe verificarse la correcta saliente de las mismas con respecto al plano del block. Delimitar el espesor de "suplemento" de sellado de camisa y recordar que esto debe sustituirse una por cámara. Utilice compresor y ajustarse a las tolerancias especificadas por el fabricante. Es muy importante que las camisas se coloquen en posición de forma tal que la saliente se encuentre desde el cilindro N° 1 hacia el cilindro N° 4 o viceversa.



MONTAJE. No aplicar ningún producto adicional a la junta de tapa de cilindros (siliconas, grasas, selladores) debido a que se están provocando un exceso de espesor y por ende el momento de sellado de la misma. La colocación de la junta debe realizarse en seco. No se debe montar la misma junta por segunda vez; es importante recalzar los alfileres con el motor frío. El circuito de refrigeración se completará exitosamente luego de concluida la operación de armado. Ajustar las tuercas de fijación de la tapa de cilindros siguiendo el orden y sistema indicados por el fabricante.

¡¡¡IMPORTANTE!!! En la mayoría de los motores modernos se especifican diferentes torques para los tornillos, dependiendo de su ubicación en la tapa; el igual que el sistema de apriete empleado, debido que en ocasiones para el correcto asentamiento de la tapa en el block no se utiliza el tradicional sistema en cruz o en espiral.

Evitar en marcha el motor ("en caliente") hasta que alcance la temperatura normal de trabajo. Después de a temperatura ambiente y registrar el torque final que aplica en la etapa anterior.
• En caso que el ajuste sea por kilos, operación turnada por tornillo y en mismo orden que utilizó para el apriete, entre 90° y ajuste al valor final.

• En el caso que el ajuste sea angular, utilice una línea giratoria en lugar del torque para poder acomodarse a todo un giro (mínimo aconsejable) para tener mayor exactitud posible de los ángulos aplicados. Debe proceder específicamente como indica el fabricante, ya que es muy variable la secuencia de ajuste para cada modelo de motor y cada tipo de tornillo empleado.

CONSEJO: En el método angular, los ajustes deben ser aplicados de una vez en forma pareja y firme. Si desea el ajuste a medio camino o afloja a torsión que se está aplicando antes de llegar a la posición final, es muy probable que el torque aplicado no sea el valor que especificó el fabricante. Entre los 800 y 1000 kms, al ajustar la luz final de válvulas, verifique que los tornillos no hayan perdido tensión y en el caso de ser necesario repita la última operación de ajuste de los sistemas que utilizó (ya sea por kilos), con el motor en frío y el circuito de refrigeración seco.



Seguir atentamente las recomendaciones de sellado y los que se acompaña en el orden del producto. Luego en cuenta que la elección de los tornillos, arandelas y camisas involucradas ha hecho que ciertos procedimientos y diagramas presentados en este artículo no sean válidos en la actualidad.



PRIMER CENTRO INTEGRAL DE PRODUCCION Y DISTRIBUCION DE REPUESTOS PARA  
FIAT - PEUGEOT - VOLKSWAGEN - FORD - CHEVROLET - CITROËN - RENAULT

**“UNA EMPRESA SIN FRONTERAS”  
“UN MUNDO A SU DISPOSICION”**

**1966 - 2018 52 AÑOS REAFIRMANDO LA LEATAD HACIA LAS CASAS DE REPUESTOS**

⇒ Venta exclusiva a casas de repuestos. -

⇒ Logística y entrega directa a negocios de Capital y GBA. -

⇒ Envíos a todo el país. -

⇒ 75.000 Artículos en stock permanentes. -

⇒ Representación y distribución exclusiva de primeras marcas para aftermarket. -

⇒ Asesoramiento e instalación de nuevas casas de repuestos. -

⇒ Atención personalizada, personal capacitado para consultas técnicas y vendedores establecidos en todas las capitales comerciales del país.

⇒ Instalación de nuestro catálogo digital, con búsqueda rápida de productos, confirmación de nuestro stock y cotización inmediatas. -



**Calidad que marca la diferencia**

Fábrica de parrillas y accesorios adaptables para automotores.  
Más de 100 modelos de parrillas para el mercado nacional.

LÍNEA COMPLETA DE PARAGOLPES::RADIADORES  
CAJAS DE DIRECCION::JUNTAS HOMOCINETICAS::ILUMINACION  
CORREAS::PARTES DE CARROCERIA::ACCESORIOS



**DISTRIBUIDOR OFICIAL  
DE REPUESTOS ORIGINALES**



**DISTRIBUIDOR OFICIAL  
DE REPUESTOS ORIGINALES**



[www.expoyerweb.com.ar](http://www.expoyerweb.com.ar)::[info@expoyer.com.ar](mailto:info@expoyer.com.ar)  
[www.facebook.com/expoyer](https://www.facebook.com/expoyer)::Tel.:4574-2100/3636

# Reunión fabricantes de motos y autopartistas para la localización de motopartes



Durante los días 6 y 7 de febrero, se realizó una Ronda de Localización de Motopartes, organizada conjuntamente entre la Asociación de Fábricas Argentinas de Componentes (AFAC) y la Cámara de Fabricantes de Motovehículos (CAFAM).

De dicho evento participaron 12 fabricantes de motos, 40 autopartistas y se llevaron a cabo 270 reuniones.



Es de destacar que los resultados de estas reuniones superaron las expectativas de todos los participantes, quienes coincidieron en que este tipo de encuentros es muy importante para la cadena de valor de esta industria.

“Lo que buscamos es generar espacios de relacionamiento y diálogo entre fabricantes y proveedores locales para realizar un relevamiento de los motopartistas argentinos con capacidad de proveer al mercado local e identificar partes y piezas de motocicletas que podrían integrarse a nivel nacional”, explicó

## Iluminación

Línea liviana y pesada



Ópticas  
Faros  
Kits de Faros  
Lámparas  
Luces Diurnas  
Vidrios  
Acesorios  
Repuestos

y mucho más

  
 Distribuidor Nacional de Autopartes

Soluciones Integrales para Especialistas

Centros de Distribución  
Bahía Blanca  
Rosario  
Rafaela

Sucursales  
Córdoba  
Mendoza  
Paraná

Solicite vendedor al  
0800-222-1111  
ventas@etman.com.ar  
www.etman.com.ar

57 años  
1947-2004

Síguenos en las redes sociales

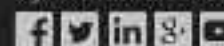



Lino Stefanuto, Presidente de CAFAM. Y agregó: "Buscamos contribuir para ampliar la capacidad productiva del sector y acompañar el crecimiento del mercado interno y regional".

En el encuentro con AFAC participaron 12 empresas miembro de CAFAM y más de 30 compañías motopartistas del país. Otras entidades que están participando de estas iniciativas son la Cámara Industriales de la Moto (CIMO), Cámara Argentina de la Motocicleta (CAM) y el Grupo Proa - Cámara Empresaria Autopartista-.



**REY-GOMA**

**RG**

**SOPORTES DE MOTOR**

[www.reygoma.com.ar](http://www.reygoma.com.ar)

**PRIORIDAD: CALIDAD**

# Frenos a discos

Metz JP ©

Hemos visto que, en el freno a disco, así como el mismo experimenta sobrecargas, tensiones o estrés mecánico, también sufre estrés térmico debido a la generación de calor que se produce cuando se concreta una frenada.

Con respecto al estrés mecánico – en el disco– la microfisuración que se produce a posterior de mucho tiempo de funcionamiento, es decir de estrés repetido, es denominado “fatiga”. Está claro entonces que el estrés mecánico puede generar roturas. Cabe puntualizar que el disco, además, recibe flexiones que se producen al frenar en las curvas, y un estrés dinámico cuando vibra el disco.



**El freno a disco requiere en la actualidad una precisión elevada para su fabricación. Disco de freno de alta tecnología – Audi A8.**

Continúa en la pág. 42 →



**EXCELITE**  
AUTOMOTIVE LIGHTING PROGRAM

**MAS LUZ Y MAS SEGURIDAD**

Calidad OEM, Equipo Original de Hyundai y KIA



P21/4W BAZ15D



C5W SV8,5-8



P21/5W BAY15d



P21W BA15s



P27/7W W2.5x 16q



P27W W2.5x 16d



PY21W BAU15s  
Ambar Natural



PPY27/7W  
WX2.5x16q Ambar



R10W BA15s



R5W BA15s



T4W BA9s



W16W W2.1x9.5d



W2.3W W2x4.6d



W3W W2.1x9.5d



W5W W2.1x9.5d



WY5W W2.1x9.5d  
Ambar Tanalizado

Representante oficial en Argentina Espel S.A.I.C.A. - info@dze.com.ar - www.dze.com.ar

Made in Korea



La marca mas reconocida en  
cuanto a calidad por los mecánicos.



CABLES DE  
ENCENDIDO  
NGK



Atención al cliente

0800 222 2821

consultas@ngkntk.com.ar

www.ngkntk.com.ar

facebook/ngkargentina

# DEXCO

AUTOPARTES

*fly to quality*

LA MÁS ALTA CALIDAD  
EN KITS DE DISTRIBUCIÓN,  
**AL MEJOR PRECIO**



**Nuevo** CATÁLOGO ONLINE  
ENCUENTRA EL PRODUCTO Y EL  
MODELO QUE NECESITAS, DE LA  
FORMA MÁS SIMPLE Y RÁPIDA.

NUEVA LÍNEA



**Bomba  
de agua**

MISMOS COMPONENTES  
UTILIZADOS POR LAS PRINCIPALES  
AUTOMOTRICES DEL MUNDO.

+DE

60

MODELOS Y  
APLICACIONES



Componentes que igualan o exceden la calidad del primer montaje.



[www.dexcoautopartes.com.ar](http://www.dexcoautopartes.com.ar)

✓ Representante Oficial



# GMEB

Su éxito es nuestro Futuro

 **LOS MEJORES  
TENSORES**  
DEL MUNDO ESTE VERANO  
SALEN A LA RUTA CON VOS



✓ La más amplia variedad de aplicaciones

Rigurosamente testeados por las principales automotrices del mundo.



**Nuevo** CATÁLOGO ONLINE  
ENCUENTRA EL PRODUCTO Y EL  
MÓDELO QUE NECESITÁS, DE LA  
FORMA MÁS SIMPLE Y RÁPIDA.

✓ Representante Oficial





# HUTCHINSON®



## ESTE VERANO, TU AUTO MERECE LA MEJOR CALIDAD.



Unas buenas vacaciones  
empiezan con autopartes  
Hutchinson en el motor  
de tu auto.



**Nuevo** CATÁLOGO ONLINE  
ENCUENTRA EL PRODUCTO Y EL  
MODELO QUE NECESITÁS, DE LA  
FORMA MÁS SIMPLE Y RÁPIDA.

✓ Representante Oficial



En cuanto a las sobrecargas térmicas, toda la energía que pierde el automóvil al frenar se encuentra en forma de "calor generado" en la parte disco/pastilla.

El caudal de calor presente al comienzo de la frenada es elevado, y se trata de una potencia (en kW) de importancia. Esta potencia –por ejemplo– disminuye hasta llegar a cero, cuando la desaceleración es constante.

El calor se genera cuando dos superficies entran en contacto, como es el caso de la pastilla y el disco, y, debido al gradiente de temperatura, el calor se difunde en los dos materiales que están en contacto.

La distribución del caudal de calor es función de las características físi-

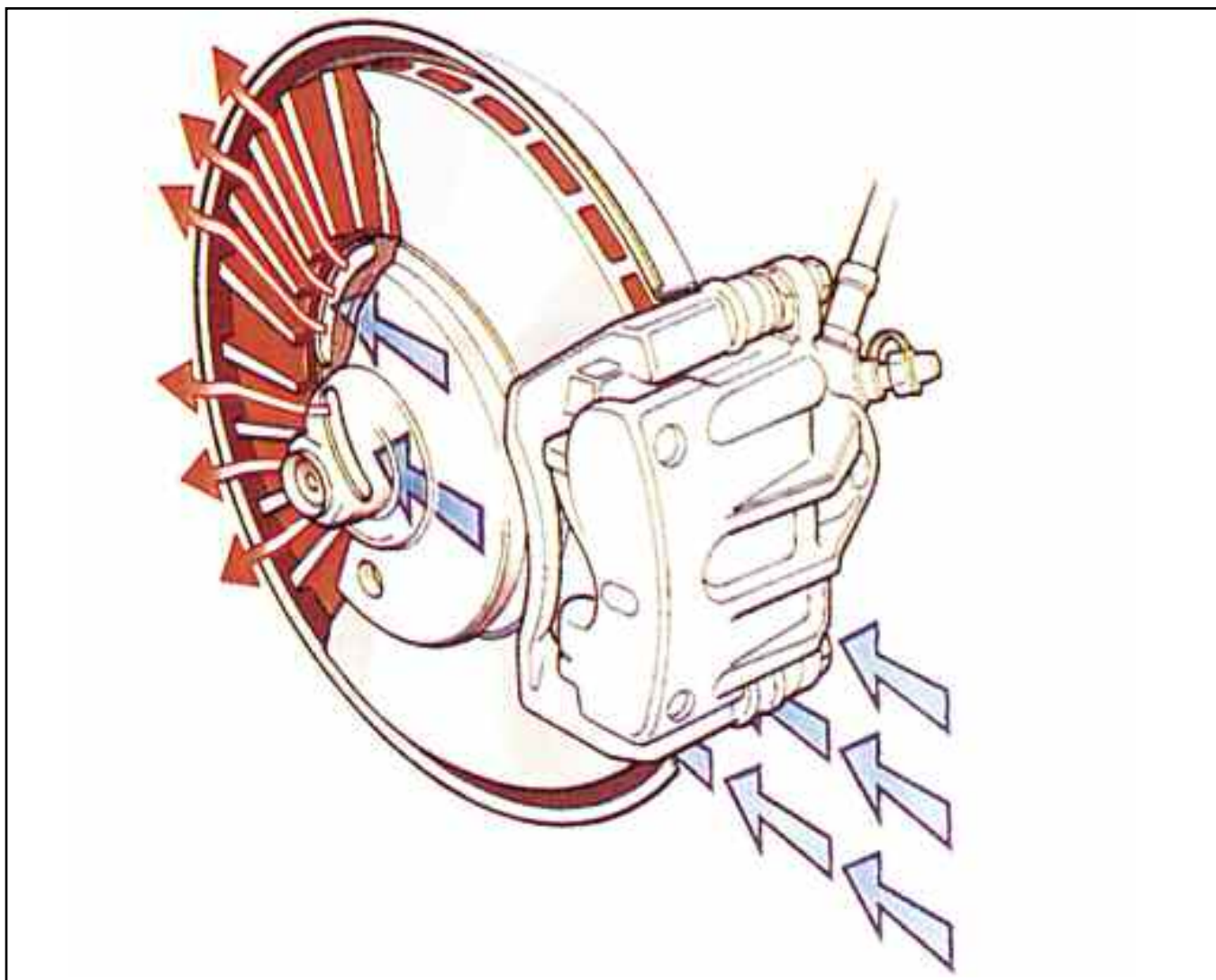

El caudal de calor presente es evacuado en los modernos modelos a través de discos ventilados, en especial en las ruedas delanteras.

Continúa en la pág. 44 →

# SPRINTPOLO

## HERRAMIENTAS

**LOS MEJORES PRECIOS,  
DE LAS MEJORES MARCAS,  
CON LA MEJOR ATENCIÓN.**



Tel.: 15-5929-7262 - +54 9 11 59297262  
[ventas@sprintpolo.com](mailto:ventas@sprintpolo.com) // [www.sprintpolo.com.ar](http://www.sprintpolo.com.ar)



## FEDERAL-MOGUL MOTORPARTS





[www.federalmogul.com.ar](http://www.federalmogul.com.ar)





# CONDISTELEC

**LO MEJOR ESTA POR VENIR**

**una nueva experiencia de movilidad  
en varios niveles de comunicación,  
todo en un solo lugar**



FORO ORDENADO



GPS TALLER



INFORMACIÓN Y ASISTENCIA



EQUIPAMIENTO TALLERES



NOVEDADES



PROMOCIONES



BLUECHEM SOLUCIONES

**CONDISTELEC**

Carlos Pellegrini 1785  
Florida Oeste (B1604ASQ), Bs As - Argentina  
Tel: (54-11) 4730-3533 / 0666 / 0503 / 1268  
(54-11) 4761-1237 / 7023 / 8989 / 9266  
(54-11) 4760-7742 / 5537  
[WWW.CONDISTELEC.COM](http://WWW.CONDISTELEC.COM)

**ADQUIÉRA LOS EQUIPOS EN**

CABA, Gattuso Equipamientos - 011 4602 9870  
Morena Equipamientos - 4637 4698 / 011 15 5837 9271  
Distribuidora Bulones Colro S.A. - 4292-6686 / 4245-1201  
G.B.A, Carlos Fisicaro - 011 4842 4553  
Conditelec - 011 4730 3533  
JLS Equipment - 11 4734 7065 / 11 15 6869 4842

Olavarria, Armando Martinis S.A. - 02284 451 644  
Córdoba, Grupo Alcazar - 0351 155921219  
Mendoza, Javier Nani - 0261 427 1803  
Posadas, Hilario Seewald S.R.L. - 03764-441491  
Neuquén, La Casa de las Herramientas - 0299 442 6721  
Santa Fe, Sergio Mansur - 0342 459 2492 / 15 5010498  
Rosario, Merian S.R.L. - 0341 518 1222  
Epromlab - 0341 2361826  
Salta, Work Herramientas - 0387 431 8083 / 154078202

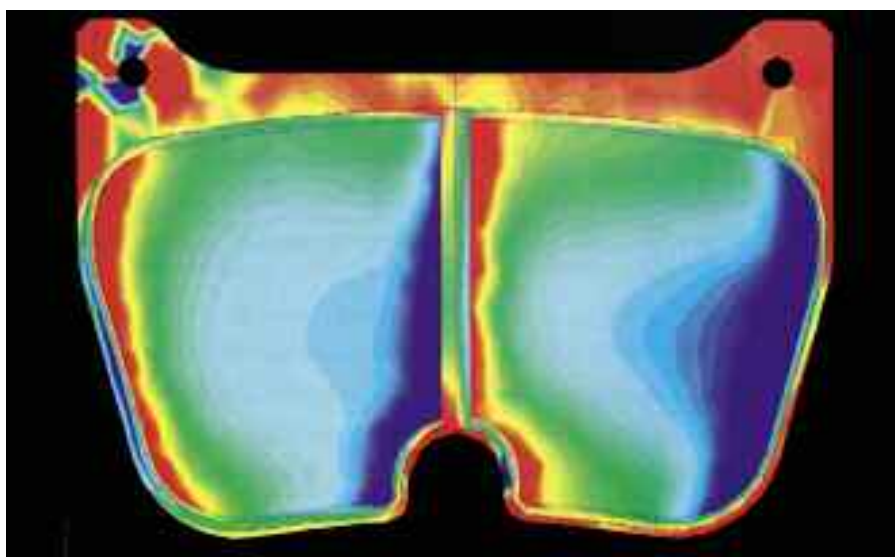

**Pastilla de freno: modelo de elementos finitos en donde la parte roja muestra las presiones elevadas.**

co-químicas de los materiales. En la mayoría de los casos, más del 80 por ciento del calor generado se concentra en el disco, y es debido a ello que debe ser enfriado.

De acuerdo a la máxima cantidad de calor a eliminar, se puede recurrir a otros medios que van a hacer más complicada la forma del disco. Es decir que se puede aumentar "la superficie de intercambio", como ocurre en los discos ventilados. También se puede aumentar el caudal de aire, mejorando el rendimiento a través del diseño de las aletas.

Se sabe que un aumento excesivo de temperatura de las pastillas genera un deterioro del material, y un aumento de la temperatura del pistón y, por lo tanto, del líquido de frenos. El excesivo aumento de la temperatura del disco tiene asimismo grandes consecuencias: puede darse una transformación de la fundición en la superficie o una defor-

mación permanente del disco. Puede que también la pista del disco se curve y tome la forma de un cono, dificultándose el enfriamiento.

Vale considerar que los dos objetivos principales de un disco de freno son:

La transmisión de una importante fuerza mecánica

**La dispersión del calor producido**

Este último punto supone un funcionamiento entre medianas y altas temperaturas. Sin embargo, desde la teoría, sabemos que hay muchos materiales que pueden cumplir o desempeñar estos dos puntos.

Por una parte, por estabilidad de las prestaciones, por el costo de las materias primas y las posibilidades de producción, la fundición gris es un material usado generalmente. Actualmente, también se utilizan

materiales compuestos, con matriz de carbono para discos de freno de automóviles deportivos y de com-

petición. Sus especiales prestaciones y su costo elevado no los hacen aptos para los autos de serie ■

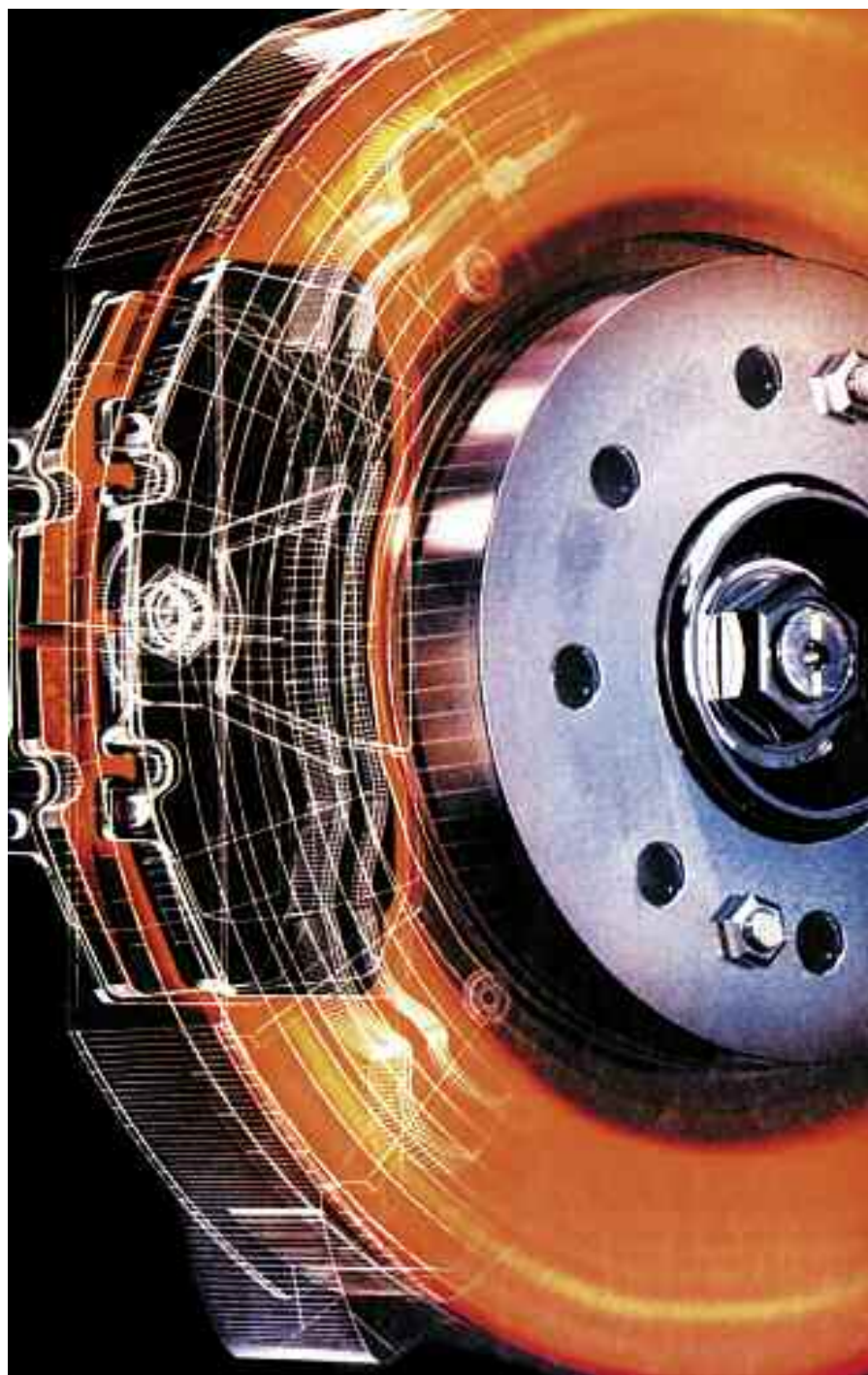

**Un aumento excesivo de la temperatura puede generar una deformación permanente del disco.**



CENTRO DE CAPACITACIÓN Y FORMACIÓN PROFESIONAL

[www.infocarcursos.com](http://www.infocarcursos.com)  
facebook: infocar cursos

**Confíaron en nuestra Capacitación:**

Vialidad Nacional / MetruGas / Minera Cerro Vanguardia S.A / Minera Barrick Gold / Armando Del Rio (FORD Camiones)  
Para las concesionarias Ford Camiones / Y.P.F - AESA SA / AgroMotors - Agente Oficial Cummins / U.I.D.E Universidad Internacional de Ecuador  
Entre otras Tantas Empresas y más de 2000 mecánicos de todo el país, todos ellos nos avalan en nuestras capacitaciones!!!!

**Presidente PERON 8161 (a 50 mt de Av. Marquez) -Pablo Podesta - Tres de Febrero - Buenos Aires**  
Tel.: 011 15-2657-8376 / 011 15-5059-3041

- CURSO MODULOS DE CONFORT
- CURSO INMOVILIZADORES
- CURSO DESBLOQUEO DE ECUs
- CURSO REPARACION DE ECUs
- CURSO PROGRAMACION Y CONFIGURACION
- CURSO ELECTRONICA DIESEL COMMON RAIL
- CURSO INYECCION ELECTRONICA MOTOS



# Líder en repuestos para camiones y pick-ups

## Ford & Volkswagen



**STOCK PERMANENTE DE MÁS DE 22.000 ARTÍCULOS. LÍNEAS COMPLETAS**



**Stock completo  
para motores  
Cummins**

Distribuidor oficial



Espacio de Publicidad



www.facorsa.com

# LIQUIDO REFRIGERANTE



**CASA CENTRAL**  
ESTANISLAO ZEVALLOS 3510  
SANTA FE  
TEL: +54 - 342 - 4832606  
ventas@facorsa.com

**SUCURSAL PARANÁ**  
AV. RAMÍREZ 4717  
PARANÁ - ENTRE RÍOS  
TEL: +54 - 343 - 4382388 / 4383099  
parana@facorsa.com

**SUCURSAL RAFAELA**  
ITUZAINGÓ 458  
RAFAELA - SANTA FE  
TEL: +54 - 3492 - 434805  
rafaela@facorsa.com

**SUCURSAL ROSARIO**  
SAN MARTÍN 2165  
ROSARIO - SANTA FE  
TEL: +54 - 341 - 4815255 / 4448821  
rosario@facorsa.com

**SUCURSAL MUNDO**  
INT. NATALIO QUERIDO 2139  
MUNDO - BUENOS AIRES  
TEL: +54 11 - 47604777 / 47605663  
ran@facorsa.com

**SUCURSAL WARNES**  
FITZ ROY 14  
CIUDAD AUTÓNOMA DE RS. AS.  
TEL: +54 - 11 - 48972020  
darcen@facorsa.com

**PTA INDUSTRIAL SAUCE VIEJO**  
CALLE 6ª y COLECTORA SUR  
PARQUE INDUSTRIAL  
SAUCE VIEJO

## ANTICONGELANTE - ANTICORROSIVO - CONCENTRADO - INORGANICO - TIPO A LA IMPORTANCIA DE SU UTILIZACIÓN

### LA IMPORTANCIA DEL REFRIGERANTE. LA REFRIGERACIÓN

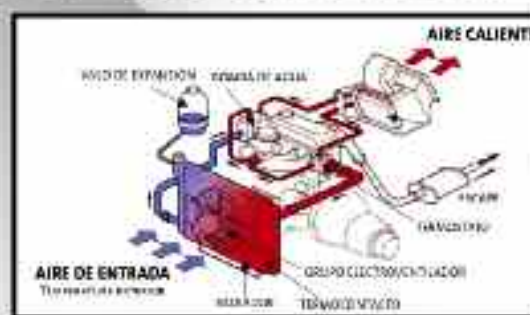

#### Lo Básico:

DENTRO DEL MOTOR EN FUNCIONAMIENTO, CONSTANTEMENTE SE QUEMA COMBUSTIBLE, DEL CUAL SE APROVECHA SOLAMENTE UN 35% (motores nafteros) a 40% (motores diesel) para mover el vehículo, trabajando a la temperatura de diseño, el motor funciona mejor cuando su refrigerante esta cerca de 93 °C a esta temperatura:

- LA CÁMARA DE COMBUSTIÓN ESTA LO SUFICIENTEMENTE CALIENTE COMO PARA VAPORIZAR COMPLETAMENTE EL COMBUSTIBLE, PRODUCIENDO UNA MEJOR COMBUSTIÓN, Y REDUCIENDO LAS EMISIONES CONTAMINANTES.
- EL ACEITE COMO LUBRICANTE TIENE UNA MENOR VISCOSIDAD, DE TAL MANERA QUE LAS PARTES DEL MOTOR SE MUEVEN MAS LIBREMENTE Y SE NECESITA MENOS POTENCIA PARA MOVER DICHS COMPONENTES.
- LAS PARTES METÁLICAS SUFREN MENOS DESGASTE.

### ENFRIAMIENTO POR LÍQUIDO

LA MAYORÍA DE LOS AUTOMOTORES UTILIZAN ESTE SISTEMA. CONSISTE EN HACER CIRCULAR UN FLUIDO DE ENFRIAMIENTO, MEDIANTE UNA BOMBA, A TRAVÉS DE LAS CAMARAS DE AGUA QUE SE ENCUENTRAN EN EL BLOCK DEL MOTOR Y EN LA TAPA DE CILINDROS. A MEDIDA QUE EL FLUIDO PASA POR EL MOTOR CALIENTE, ABSORBE CALOR ENFRIÁNDOLO. DESPUÉS DE QUE EL FLUIDO DEJA EL MOTOR, PASA A TRAVÉS DE UN INTERCAMBIADOR DE CALOR LLAMADO RADIADOR, QUE TRANSFIERE EL CALOR DESDE EL FLUIDO AL AIRE CIRCUNDANTE, QUE HACE PASAR A TRAVÉS DE ÉL MEDIANTE UN VENTILADOR.

**PARA UN FUNCIONAMIENTO ÓPTIMO DEL SISTEMA DE REFRIGERACIÓN, EFECTÚE EL RECAMBIO DEL LIQUIDO REFRIGERANTE CADA 12 MESES, O 20.000 Km, LO QUE OCURRA PRIMERO.**

## LIQUIDO REFRIGERANTE

DADO QUE LOS MOTORES OPERAN DENTRO DE UN RANGO AMPLIO DE TEMPERATURAS, DESDE DEBAJO DEL PUNTO DE CONGELACIÓN HASTA SUPERIORES AL PUNTO DE EBULLICIÓN DEL AGUA Y QUE EL 35% AL 20% DE LA ENERGÍA GENERADA POR EL MOTOR SE ELIMINA EN FORMA DE CALOR POR EL RADIADOR, EL FLUIDO DE REFRIGERACIÓN DEBE TENER UN PUNTO DE CONGELAMIENTO Y UN ALTO PUNTO DE EBULLICIÓN, ADEMÁS DE UNA GRAN CAPACIDAD DE ALMACENAMIENTO DE CALOR. EL AGUA ES UNO DE LOS FLUIDOS MÁS EFECTIVOS PARA CUMPLIR ESTA ÚLTIMA FUNCIÓN, Y PARA MEJORAR SUS CARACTERÍSTICAS SE LE AGREGA ETILENGLICOL (C<sub>2</sub>H<sub>6</sub>O<sub>2</sub>) LO QUE MEJORA SIGNIFICATIVAMENTE SUS PUNTOS DE CONGELAMIENTO Y EBULLICIÓN. BAJO CONDICIONES EXTREMAS DE FUNCIONAMIENTO DEL MOTOR, LA TEMPERATURA DEL REFRIGERANTE PUEDE LLEGAR HASTA 140 °C. AÚN CON EL AGREGADO DE ETILENGLICOL, ESTAS TEMPERATURAS HARÍAN HERVIR AL FLUIDO REFRIGERANTE. PARA RESOLVER ESTE PROBLEMA, SE DEJA TRABAJAR AL SISTEMA DE ENFRIAMIENTO BAJO PRESIÓN (HASTA 1 KG/CM<sup>2</sup>), LO CUAL PERMITE QUE EL PUNTO DE EBULLICIÓN DEL REFRIGERANTE SUBA OTROS 25°C. LOS RANGOS DE TEMPERATURA DE TRABAJO DEL LIQUIDO REFRIGERANTE VARÍA EN FUNCIÓN DE LA CONCENTRACIÓN DEL ETILENGLICOL, SEGÚN LA SIGUIENTE TABLA:

	Punto de congelamiento	Punto de ebullición
Agua pura	0 °C	100 °C
30/70 C <sub>2</sub> H <sub>6</sub> O <sub>2</sub> / Agua	-20 °C	120 °C
40/60 C <sub>2</sub> H <sub>6</sub> O <sub>2</sub> / Agua	-30 °C	130 °C
50/50 C <sub>2</sub> H <sub>6</sub> O <sub>2</sub> / Agua	-40 °C	140 °C

#### IMPORTANTE

LOS MOTORES MODERNOS, DISEÑADOS PARA TRABAJAR A MAYORES TEMPERATURAS, NECESITAN MAYOR CONCENTRACIÓN DE ETILENGLICOL PARA EVITAR QUE SE PRODUZCA UNA ELEVADA PRESIÓN DENTRO DEL CIRCUITO DE REFRIGERACIÓN DEL MOTOR, QUE LLEVARÍA A LA DESTRUCCIÓN DEL RADIADOR O DE LAS MANGUERAS.

LEA EL MANUAL DE SU AUTOMÓVIL PARA ENCONTRAR LA RELACIÓN DE ANTICONGELANTE/AGUA QUE RECOMIENDA EL FABRICANTE, O CONSÚLTENOS. NUNCA TRATE DE ABRIR LA TAPA DEL RADIADOR O DEL DEPÓSITO DE AGUA ESTANDO EL MOTOR CALIENTE O EN MARCHA. SE PRODUCIRÁ UN DESEMBOBADO DE LA PRESIÓN INTERNA, LO CUAL HARÁ QUE EL LIQUIDO REFRIGERANTE HERVIA DE COLE, Y PODRÁ CAUSARLE GRAVES QUEMADURAS A USTED Y A LAS PERSONAS CERCANAS.



# FACORSA

## 60 AÑOS PRODUCIENDO FUTURO

<b>CASA CENTRAL</b> ESTANISLAO ZEBALLOS 3510 SANTA FE TEL: +54 - 342 - 4892960 ventas@facorsa.com	<b>SUCURSAL PARANÁ</b> AV. RAMIREZ 4717 PARANÁ - ENTRE RÍOS TEL: +54 - 343 - 4302300 / 4353698 parana@facorsa.com	<b>SUCURSAL RAFAELA</b> ITUZAINGÓ 456 RAFAELA - SANTA FE TEL: +54 - 3452 - 434805 rafaela@facorsa.com	<b>SUCURSAL ROSARIO</b> SAN MARTIN 2165 ROSARIO - SANTA FE TEL: +54 - 341 - 4815255 / 4448621 rosario@facorsa.com	<b>SUCURSAL MUNRO</b> INT. NATALIO QUERIDO 2139 MUNRO - BUENOS AIRES TEL: +54 11 - 47604777 / 47605653 ran@facorsa.com	<b>SUCURSAL WARNES</b> FITZ ROY 14 CIUDAD AUTÓNOMA DE BS.AS. TEL: +54 - 11 - 46372020 darcen@facorsa.com	<b>PTA INDUSTRIAL SAUCE VIEJO</b> CALLE 8ª y COLECTORA SUR PARQUE INDUSTRIAL SAUCE VIEJO
---	---	---	---	--	--	---

### Fabrica y Distribución de Radiadores, Intercoolers, Enfriadores de Aceite, Condensadores, Electroventiladores, Calefactores y todo tipo de Intercambiadores de Calor.



[www.facorsa.com](http://www.facorsa.com)



**60** años produciendo futuro, con el objetivo de lograr la satisfacción total de nuestros clientes, y una meta... ser siempre los mejores ¡!!

**LIMPIEZA DE PROFUNDA - CAMBIOS DE PANELES - CAMBIOS DE TANQUES - REPARACIONES COMPLETAS**  
**ALUMINIO - BRONCE - COBRE - ESTAÑO - ACERO INOXIDABLE**



LIMPIEZA PROFUNDA DE RADIADORES, ENFRIADORES E INTERCOOLERS, UTILIZANDO MAQUINAS Y PRODUCTOS ESPECIFICOS PARA CADA CASO.

REPARACIONES COMPLETAS DE INTERCOOLER



REEMPLAZO DE TANQUES PLÁSTICOS DAÑADOS POR NUEVOS EN CHAPA DE ALUMINIO



## AutoPerfil

# Lamborghini Egoista Concept

Joule Matías ©



El exterior del Lamborghini Egoista se caracteriza por dos aspectos fundamentales: la arquitectura y los materiales utilizados. El diseño se determina por una estructura altamente muscular, en el que las áreas vacías y sólidas encajan entre sí con fuerza y vigor.

"El puesto de conducción, hecho completamente de fibra de carbono y aluminio, representa un tipo de célula de supervivencia, lo que per-

mite al conductor para aislar y protegerse de los elementos externos", explicó De Silva. "Hemos mantenido un ojo en el futuro en el diseño

de la Egoista, con la idea de que su cabina podría haber sido tomada de un avión de reacción e integrado en un vehículo de carretera, para pro-

porcionar una opción de viaje diferente".

Continúa en la pág. 52 →

NO SE DEJE ENGAÑAR  
NO tenemos TERCERAS marcas

SI ES **HELIODINO** LO DICE LA CAJA  
**MARCEDINO**

70 años

GRUPO 3G SRL - BOMBAS DE AGUA PARA EL AUTOMOTOR

www.lautarodiesel.com.ar

**LAUTARODIESEL**  
www.lautarodiesel.com.ar

FAVOR ENVIAR SU EMAIL PARA RECIBIR OFERTAS SEMANALES Y NOVEDADES A:  
lautarodiesel@gmail.com

Lautarodiesel - www.lautarodiesel.com.ar  
Bartolome Jaime 41 - Marques, (5006) Cordoba - Argentina  
Tel/Fax: +54-351-4757828  
Email: lautarodiesel@gmail.com

- » INYECTORES COMPLETOS COMMON RAIL Y SUS PARTES
- » PLAQUETAS DE RETORNO PARA INYECTORES DELPHI ORIGINALES Y ALTERNATIVAS CON GARANTIA!
- » REGULADORAS DE CAUDAL / SENSORES. OFERTA EN 005Z RANGER / HDI.
- » BOMBAS DE COMBUSTIBLE PARA TANQUE MARCA **EnginePRO**

**FIRAD**  
DIESEL FUEL INJECTION



# REYMAX®

*Tu batería de confianza*



## CON GARANTÍA DE HASTA 18 MESES



Bandera de los Andes 419  
M5519ANI  
San José - Guaymallén - Mendoza  
reydi@reydi.com  
Tel: + 54 0261 - 4637900

Fragata Presidente Sarmiento 2199  
C1416CTD  
Ciudad Autónoma de Buenos Aires  
reydiba@reydi.com  
Tel: + 54 011 45 847338

[www.reydi.com](http://www.reydi.com)

# Informaciones

## Técnicas

Esta nota es presentada por



### Consejos de montaje para el cambio de correas de distribución - Tomando como ejemplo el Opel 1,8i 16V C 18 XE

Desmonte el tornillo del árbol de levas y suelte el tornillo del rodillo tensor.

Gire el rodillo tensor hacia la derecha hasta que el indicador se encuentre en el tope izquierdo. Aquí se tiene que mover hacia abajo en sentido horario la "lengüeta".

Utilice una llave hexagonal para este paso de trabajo.

Ahora puede quitar la correa de distribución.

Purgue el agua de refrigeración y desmonte el rodillo tensor, los rodillos de inversión y la bomba de agua.

Cambie los rodillos de inversión y la bomba de agua.



#### Aviso:

Al montar la bomba del agua observe el ajuste correcto de ésta. La pestanía de la bomba de agua tiene que situarse en la cavidad del recubrimiento dorsal de la correa de distribución.



#### Montar la correa de distribución:

10. Después monte el nuevo rodillo tensor. Tenga en cuenta de posicionar el contrasoprote del lado dorsal del rodillo tensor (placa base del rodillo tensor) entre las superficies de contacto del bloque del motor...



y no al lado de éstas...



**Continental**   
The Future in Motion



[www.contitech.de/aam](http://www.contitech.de/aam)

# Our Drive - Your Success.

La posición de liderazgo de ContiTech Power Transmission Group en el mercado de equipo original es la plataforma para el mercado Internacional de reposición automotriz.

Continental do Brasil Produtos Automotivos Ltda.  
Fone: +55-11-5070-1100  
[contitech-correias@contitech.com.br](mailto:contitech-correias@contitech.com.br)

**ContiTech**



La carrocería de Lamborghini Egoista está dominada, en sus lados, por el perfil estilizado de un toro que se prepara para la carga, con los cuernos bajos. El toro está conduciendo hacia las ruedas delanteras, lo que confiere un dinamismo y las líneas que ya están futuristas, en sí mismas, muy agresivo.

**El diseño**

El exterior se caracteriza por dos aspectos fundamentales: la arquitectura y los materiales utilizados. El diseño se determina por una estructura altamente muscular, en el que las áreas vacías y sólidas encajan entre sí con fuerza y vigor. La carrocería está dominada, en sus lados, por el perfil estilizado de

un toro que se prepara para carga, con los cuernos bajos. El toro está conduciendo hacia las ruedas delanteras, lo que confiere un dinamismo y las líneas que ya están futurista, en sí mismos, muy agresivo. Naturalmente, este es un homenaje, una citación estilística negra que sólo puede ser una reelaboración de la marca icono de Lamborghini, del toro furioso

conocido. El reto de la inserción de manera eficiente el símbolo Lamborghini como una parte integrante de la carrocería se reunió con un valor artístico.

La vista en planta que muestra un perfil trimarán, en el casco central forma una sección única con la cabina, subrayada por la cubierta de fibra de carbono en el capó delantero.

La parte superior del vehículo no tiene apéndices aerodinámicos, sino más bien solapas integrado en el perfil de la carrocería que actúan automáticamente dependiendo de las condiciones de conducción. Dos aletas traseras se activan automáticamente a altas velocidades para aumentar la estabilidad, mientras que una serie de tomas de aire en la parte posterior del capó del motor proporciona el flujo de aire de refrigeración a la planta de energía de gran alcance del motor V10.

Mientras que la parte delantera del vehículo tiene un perfil destinado a aumentar la carga aerodinámica, la parte trasera es completamente abierta con la mecánica de vista, la reducción de peso, sino también con el resultado de la creación de un aspecto más agresivo. Las luces del Lamborghini Egoista se parecen más a un avión de que un vehículo de carretera. No tiene los faros tradicionales, las luces LED en lugar de

Continúa en la pág. 54 →



DISTRIBUIDORA DE AUTOPARTES ELÉCTRICOS



E-mail: [info@casa-medina.com.ar](mailto:info@casa-medina.com.ar)  
 Tel./Fax: 0364-44-21922 / 44-28452  
 Pcia. Roque Sáenz Peña - Chaco  
[www.casa-medina.com.ar](http://www.casa-medina.com.ar)

# FISPA

LO NUESTRO ES PURA PASIÓN



Líder Europeo en Sistemas de Encendido,  
Alimentación de Combustible,  
Inyección Electrónica  
y Sensorística.

[WWW.FISPAARGENTINA.COM.AR](http://WWW.FISPAARGENTINA.COM.AR)

**GACRI**  
SOPORTES DE MOTOR



FABRICACION DE AUTOPIEZAS EN GOMA Y GOMA-METAL



WWW.GACRI.COM.AR



La parte superior del Lamborghini Egoista no tiene apéndices aerodinámicos, sino más bien solapas integradas en el perfil de la carrocería que actúan automáticamente dependiendo de las condiciones de conducción. Dos aletas traseras se activan automáticamente a altas velocidades para aumentar la estabilidad, mientras que una serie de tomas de aire en la parte posterior del capó del motor proporciona el flujo de aire de refrigeración a la planta de energía de gran alcance del motor V10.

despacho que determinan su posición no sólo en un solo plano, como el camino, sino más bien en tres dimensiones, como se requiere en el espacio aéreo. Dos luces blancas delanteras, dos luces traseras de color rojo, una luz intermitente roja en la parte superior de la cola, dos

ojos de color naranja toro como marcadores laterales, y otras dos luces en el techo, de color rojo a la izquierda y verde de la derecha, hacen de este cuatro ruedas UFO único, incluso en la oscuridad.

Por último, escondido detrás de las

tomas de aire delanteras de la base de la unión entre el cuerpo central y las dos laterales, son dos potentes faros de xenón, dos ojos de águila capaz de escanear la oscuridad a grandes distancias. Como está hecho de materiales ligeros como aluminio y fibra de carbono, el vehículo dispone de zonas de prohibición de pie, debidamente marcado como en aviones. Los paralelismos con el mundo de la aeronáutica no terminan aquí, sin embargo, ya que el cuerpo está hecho de un material especial antirradar, y el cristal es anti-reflejos con una gradación de color naranja. Las llantas también están hechos de materiales antirradar, plana y rugosa, adornado con placas de fibra de carbono para mejorar su aerodinámica.

### Interior

El interior de la cabina es muy racional, su funcionalidad llevado al extremo. Hay un asiento de carreras con un cinturón de seguridad de cuatro puntos, cada tira de un color diferente, las bolsas de aire, y el mínimo de instrumentos. El punto focal de estos es un head-up display, típico de los aviones de combate. Para salir del vehículo, el conductor debe quitar el volante y descansar en el salpicadero, abra el domo con un mando electrónico, de pie en su asiento, sentarse en un punto preciso de la carrocería de la izquierda, luego, girar sus piernas 180 grados desde el interior de la cabina al exterior del vehículo. En este punto se pueden establecer sus pies en el suelo y de pie. Incluso en salir del vehículo, el Lamborghini Egoista requiere un piloto más que un conductor, una verdadera arma superior ■



El puesto de conducción, hecho completamente de fibra de carbono y aluminio, representa un tipo de célula de supervivencia, lo que permite al conductor para aislar y protegerse de los elementos externos



El interior de la cabina es muy racional, su funcionalidad llevado al extremo. Hay un asiento de carreras con un cinturón de seguridad de cuatro puntos, cada tira de un color diferente, las bolsas de aire, y el mínimo de instrumentos. El punto focal de estos es un head-up display, típico de los aviones de combate.

# LO QUE OPINAN NUESTROS CLIENTES MEJORA NUESTRO SERVICIO.

En pocas palabras. ¿Porque nos eligen?

- Fernando SAN JUAN** Por **precio**, entrega y buen **servicio**.
- Marta LA PLATA** Fuimos uno de los primeros clientes de la empresa. La relación, variedad, **calidad** y **precio** han sido sumamente rentable para nosotros. Muy buena **variedad** en productos.
- Alejandro CABA** Buenos productos, **exclusividad** de los mismos.
- Roberto RESISTENCIA** Son líderes en marcas muy buenas, con un **stock** importante y por lo menos en mi caso tiene en esta zona un viajante de lujo, como en su momento lo fue Ezio.
- Santiago ROSARIO** Porque tienen marcas de muy buena **calidad**.
- Luz BAÑEA BLANCA** Tienen muy buen stock y buena **calidad**.
- Carlos UNZUETA** Porque el **servicio** es rápido.
- Juan Manuel ROSADA** Los productos que comercializan son de buena **calidad**, el **precio** es bueno, tienen una **amplia oferta** de los mismos lo cual nos permite competir con otras empresas del ramo.
- Santiago RIO CUARTO** Por la **calidad** de sus productos y la **buena atención** de su representante.
- Felipe TAMBO** Buenos precios.
- Juan Carlos ROSADAS** Por su buen **precio**, muy **buenos productos** y la **atención** y el respeto comercial.
- Enrico SANTA ROSA** Por la calidad de los productos que comercializa, la **atención** del viajante, los buenos precios, y la **flexibilidad** en la comercialización que antes era un poco mayor.
- Diego RAFAELA** Buena **relación comercial**, buena **línea de productos**.
- Rodrigo CONCORDIA** Por **precio y calidad**.
- Felipe MICHETTI** Por la **calidad** de sus productos y el **nivel de atención** para con nosotros.
- Luz Alberto PTO. MACRYN** Excelente la **atención** del viajante y buena **calidad** de productos.
- Diego SAN LUIS** Por la **atención**, **calidad** y **precio**.
- Fernando FLORENTIN** **Calidad** de los productos, **stock** y **entrega inmediata**.

## EXINTRADER



## EXINTRADER

LIDER NACIONAL EN AUTOPIEZAS ELÉCTRICAS

[www.exintrader.com](http://www.exintrader.com)

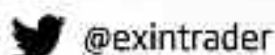

Esta nota es presentada por:

**SKF**

## Fabricando una correa de distribución

### Información de Producto – Marzo 2018



TODOS

**Fabricación de una correa de distribución**

Costura de una Correa de distribución / juntas soldadas

De acuerdo a las especificaciones de producción de Equipo Original, el proceso de manufactura para unir la correa fabricada puede ser a través de una "costura" o de una "soldadura" en el respaldo o en el interior de la correa.

En algunos casos es posible que las juntas de la correa sean más visibles que en otros. Además, algunas correas pueden presentar varias juntas.

Estas juntas en la correa no son de ninguna manera un defecto. Las mismas no comprometen la performance de la correa de distribución.

Ejemplo de juntas cosidas/soldadas



Correa de distribución en construcción HSN



Correa PTFE con una tela aplicada sobre el soporte de la correa.



Correa con una cubierta de tela PTFE

¡Atención! No intente examinar el área cosida/soldada doblando la correa. La correa no debe doblarse nunca, dado que podría dañar la fibra de vidrio.

© SKF es una marca registrada del Grupo SKF

© Grupo SKF 2018

El contenido de esta publicación es propiedad de los editores y no puede reproducirse (incluso parcialmente) sin autorización previa por escrito. Se ha tenido el máximo cuidado para garantizar la exactitud de la información contenida en esta publicación, pero no se acepta ninguna responsabilidad por pérdidas o daños, ya sean directos, indirectos o consecuentes, que se produzcan como resultado del uso de dicha información.

**SKF**



## ACTUADORES Y CRAPODINAS

Con la experiencia de más de 100 años en la fabricación de rodamientos y soluciones para el segmento automotriz SKF ofrece una gama completa de productos diseñados para un ajuste perfecto.



Comuníquese con SKF y cumpla sus promesas.

[skf.com.ar](http://skf.com.ar)

**SKF**

# Calendario de ferias 2018

Conozca el cronograma de las principales ferias vinculadas al Sector Autopartista que se desarrollarán en todo el mundo a lo largo del año.

Expoagro 2018 - 13 al 16 de marzo  
- Predio Km. 225 Ruta 9 - San Nicolás - Argentina

Automechanika Estambul – 5 al 8 de abril de 2018 – TUYAP Fair

Thailand Auto Parts & Accessories - 5 al 8 abril 2018 - Bangkok International Trade & Exhibition Centre (BITEC)

Automechanika Ho Chi Minh – 25 al 27 de abril de 2018 – Saigon Exhibition and Convention Center

Automechanika Dubai – 1 al 3 de mayo de 2018 - Dubai World Trade Centre



Continúa en la pág. 60 →

PORQUE SOMOS EXPERTOS EN EL IMPULSO DE SU VEHICULO  
 PORQUE NUESTRAS MARCAS SON EQUIPO ORIGINAL, CALIDAD GENUINA  
 PORQUE SU MOTOR ES EL PROTAGONISTA...  
**AMPLIAMOS NUESTRA GAMA DE PRODUCTOS...**

**Turbodina**

Distribuidor Oficial

**KS KOLBENSCHMIDT, EL PRINCIPAL PROVEEDOR MUNDIAL DE SISTEMAS Y COMPONENTES DEL MOTOR!**

Conjuntos y Subconjuntos.  
 Camisas de cilindro - Cojinetes - Aros - Pistones - Válvulas -  
 Bombas de aceite - Bombas de agua

Panamericana KM. 29.500 | Tel: (011) 3220-8700 (líneas rotativas) / 0800-122-0800  
 El Talar, Buenos aires | Fax: 0800-88-TURBO / 0800-88-88726 | [www.turbodina.com.ar](http://www.turbodina.com.ar)

**PORPORA®**  
 DIRECCIÓN Y SUSPENSIÓN

DIRECCION Y SUSPENSION | DIREÇÃO E SUSPENSÃO  
 STEERING AND SUSPENSION PARTS

[WWW.PORPORA.GROUP](http://WWW.PORPORA.GROUP)

VAYAS DONDE VAYAS,  
ASEGURATE DE LLEVAR LA MEJOR DIRECCIÓN.

 **FV** *Ferreirós y Vilela*  
Sistemas de Dirección • Steering Systems

VIAJAR TRANQUILO  
ES VIAJAR SEGURO.

SISTEMAS DE DIRECCION A PIÑÓN Y CREMALLERA  
PARA LAS MARCAS DEL MERCADO ARGENTINO.

Nuestra empresa es el primer productor en volúmen y en cantidad  
de modelos de América para aftermarket.

**HOY ESTAMOS DESARROLLANDO SISTEMAS EPS.**



Proveedor homologado de cajas de dirección para Turismo Carretera y TRV6.

CAJAS DE DIRECCIÓN  
**SDA**

Por tu seguridad no uses recambios  
ó elementos reacondicionados.



Gervasio Posadas 1147 - (B1643FTW) Beccar - Buenos Aires - Argentina - Telefax: (54 11) 4743-2397 / 1900 / 4742 8977  
fyv@fyv.com.ar - www.fyv.com.ar

Feria Expomecánica y Autopartes Perú - 3 al 5 mayo 2018 - Miraflores - Perú

Autoexpo Kenya - 17 al 19 mayo 2018 - Kenyatta International Conference Center

Automechanika Birmingham – 5 al 7 de junio de 2018 – NEC Birmingham

Automotive Interiors Expo Stuttgart - 5 al 7 de junio de 2018 - Stuttgart - Alemania

Feria Autopartes Colombia - 6 al 8 de junio de 2018 - Plaza Mayor Medellín

Expo Industria Proveedora Automotriz - 6 al 8 junio 2018 - QCC & QTM, Querétaro Centro de Congresos - México

INA PAACE Automechanika México – 11 al 13 de julio de 2018 – Centro Citibanamex



Automechanika Atlanta – 8 al 10 de agosto de 2018 - Georgia World Congress Center

Automechnika Moscú – 27 al 30 de agosto de 2018 – Expocentre Moscow

Expo Internacional RUJAC - 29 al 31

de agosto - Expo Guadalajara - Jalisco - México

Automechanika Frankfurt – 11 al 15 de septiembre de 2018 – Messe Frankfurt

Sema Show Las Vegas - 30 de octubre al 2 de noviembre de 2018 - Las Vegas Convention Center

Automechanika Buenos Aires – 7 al 10 de noviembre de 2018 – Predio Ferial La Rural

Automechanika Shanghai – 28 de noviembre al 1 de diciembre de 2018 - National Exhibition and Convention Center Shanghai



# SIDECAR

DISTRIBUIDOR DE AUTOPIEZAS

**CON MAS DE 57 AÑOS EN EL RUBRO AUTOMOTOR**  
 LLEGANDO A 7 PROVINCIAS "BUENOS AIRES, LA PAMPA, NEUQUEN, RÍO NEGRO, CHUBUT, SANTA CRUZ Y TIERRA DEL FUEGO".  
 CONTANDO CON STOCK PERMANENTE Y UN SERVICIO EFICAZ

**BROWN 821 - TEL. 291-4501501 - BAHIA BLANCA - SIDECAR.COM.AR**

# PRESENTAMOS LA DELANTERA ALEMANA 5W30



## MOLYGEN NEW GENERATION

- ✓ Aceite 2 en 1: aditivado con MOLYGEN, modificador de fricción basado en el tungsteno
- ✓ Reduce el coeficiente de fricción, reduciendo el desgaste y el consumo
- ✓ Recomendado para motores americanos y asiáticos



## TOP TEC 4200

- ✓ Especialmente desarrollado para cumplir con las normas y exigencias de la alta gama del grupo VW/Audi (Amarok, Audi, Passat, Tiguan, Scirocco, Beetle, Vento, Golf GTI)
- ✓ Reduce y normaliza el consumo de aceite



## LONGTIME HIGH TECH

- ✓ Lubricante sintético de baja fricción que permite intervalos de cambio prolongados
- ✓ Especialmente desarrollado para cumplir con las normas y exigencias de motores europeos

- ✓ Mejor marca de lubricantes en Alemania, año 2017
- ✓ Los únicos fabricados y envasados en Alemania
- ✓ Alto contenido de aditivos (hasta 33%), aditivos Liqui Moly
- ✓ Homologados por las terminales automotrices

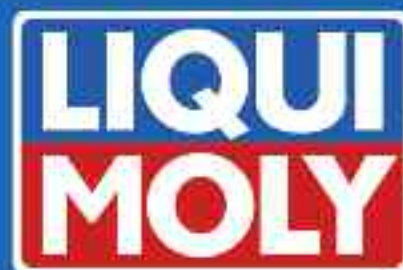

**PERFORMANCE  
MADE IN  
GERMANY**

# Un BISTRÓ para disfrutar en Chacarita

Ya sea para almorzar, tomar un café mientras se hojean libros o para recorrer espectaculares muestras audiovisuales, Margen del Mundo se destaca por ser el único multiespacio de periodismo en Argentina. El vecino de Chacarita y sus alrededores, como también los clientes de la Avenida Warnes, tiene el lugar disponible para disfrutarlo cada día de la semana con entrada libre y gratuita.

En Warnes al 1500 se está a 30 metros de varias experiencias que les pueden cambiar el día a quienes allí lleguen. Margen del Mundo nació como un museo del periodismo y hoy es un espacio cultural con propuestas múltiples para adultos y niños. Conviven el trabajo del día a día de una productora, con la circulación del público para ver las dos muestras audiovisuales, consultar su biblioteca pública y disfrutar de un almuerzo gourmet o un café con postres especiales.

En el bistró, pensado originalmente por Pietro Sorba, se van armando platos exquisitos, que van cambiando en la semana. Se destacan la tapa de asado con papas rústicas, el salteado de pollo y vegetales, el pastel de calabaza y carne y la variedad de crepes.

En cuanto a los postres, recientemente se incorporaron dos delicias: el caramel en homenaje a Tita Merello y el fresh a Niní Marshall. Ambos se suman a los clásicos catalana de chocolate y la catalana de frambuesa y chocolate.



Finalmente, en el auditorio donde se transmite el nuevo programa radial Libre, de Luis Majul acompañado por Gustavo Noriega y diferentes invitados (para [www.radioberlin.com.ar](http://www.radioberlin.com.ar)), también se graban programas televisivos como Proyecto Alma y Leer y Comer, y frecuentemente hay pre-

sentaciones de libros y charlas gratuitas abiertas al público. En estas ocasiones el bistró permanece abierto en horario corrido hasta las 21 hs. De manera que el visitante puede cerrar el día con una cena acompañada de una copa de buen vino.

## MARGEN DEL MUNDO Y BISTRÓ DE LOS PERIODISTAS

Lunes a viernes, de 12 a 16 hs.

Almuerzo - Cafetería - Postres especiales.

Horario corrido hasta las 21 hs cuando hay actividades en el auditorio.

Concepción Arenal 4865, esquina Warnes 1500, Chacarita.

Más información en [www.margendelmundo.com.ar](http://www.margendelmundo.com.ar)

almuerzo  
y cafetería

**Bistró**  
de los periodistas

lunes a  
viernes

reservas:  
15 - 4194 - 0481

12 a 16 hs

concepción arenal  
4865



ESPECIALISTAS EN LÍNEAS COMMON RAIL



**Red de Servicios Autorizados Delphi en Argentina**

**Centros de Excelencia Diesel**

Provincia	Servicio Autorizado	Localidad	Provincia	Servicio Autorizado	Localidad	
Buenos Aires	Indiesel	Boulogne	Capital Federal	Diesel Rusconi	Capital Federal	
	Yurrebasso Diesel	Gral. Pacheco		Mechatronik SRL	Capital Federal	
	Diesel Bauer	Ituzalingo		Córdoba	Servino Diesel	Hernando
	Yamato Diesel	Lomas de Zamora		Entre Ríos	Dieselmax	Urdinarrain
	Viejo Petro	Mar del Plata	Mendoza	Diesel Campillay	Cnel. Dorrego	
	Joaquín Blanco	Pehuajó		Santa Fe	Diesel Victoria	Ceres
	Diesel Petrilli	San Nicolás		Todo Diesel	Rafaela	
	Capital Federal	DSM-Diesel Car S.A.	San Martín	Diesel Sur-ing. Cabrera	Rosario	
Diesel Lopez & Lopez		Capital Federal	Graña Diesel	Santa Fe		

**Centros de Servicio Diesel**

Provincia	Servicio Autorizado	Localidad	Provincia	Servicio Autorizado	Localidad
Buenos Aires	Tecnomóvil	Dolores	Entre Ríos	Diesel Bertoldo	Chajari
	Hidra Diesel	Gral. Villegas	Misiones	Gradenecker Diesel	Oberá
	Laboratorio Diesel Franco	Libertad		Electrodiesel	Posadas
	Nuevo Diesel	Morón		Lab. Diesel T. Lauquen	Neuquén
	Diesel Vega	Tigre	Salta	Finotti Diesel	Salta
	Carozza Diesel	Tres Arroyos	San Luis	Diesel Samoluk	San Luis
	Diesel Alejandro	Villa Adelina	Santa Cruz	Diesel Martín	Río Gallegos
	Service Diesel	Zarate		Tecno-Bombas	Andino
	Capital Federal	Ormeta Diesel	Capital Federal	Belletti Inyección	El Trebol
		Servibom	Capital Federal	Héctor Ferrari	López
Diesel Adrian		Capital Federal	Diesel Integral	San Guillermo	
Córdoba	Dutto Diesel	Bell Ville	Tecnic Diesel	San Lorenzo	
	La casa de la bomba diesel	Córdoba	Diesel Righi	San Vicente	
Chaco	Diesel Sur	Pdca. R.S.Peña	Torelli Diesel	Totoras	

**MAXIMILIANO DIESEL S.A.**

**Casa Central Distribuidora** - Juan Manuel de Rosas 2581

**Centro de Capacitación de Inyección Diesel** - Blvd. 27 de Febrero 530

Tel.: 0341 4825645 - 4814638 / ventas@maximilianodiesel.com.ar

Tel.: 0341 4814858 - 4851661 / info@maximilianodiesel.com.ar

S2000FPQ Rosario / Santa Fe / Argentina

[www.maximilianodiesel.com.ar](http://www.maximilianodiesel.com.ar)

Somos una empresa dedicada a la inyección de paragolpes plásticos, para el mercado argentino y extranjero.

Exportamos a diferentes países y contamos con años de experiencia atendiendo siempre a las inquietudes y solicitudes de nuestros clientes lo que nos permite lograr su satisfacción siempre y liderar el mercado

Contamos con una planta de 4200 metros cuadrados de superficie y maquinaria de última generación para la fabricación y comercialización de piezas de alta calidad. Capaces de aprobar cualquier tipo de exigencia y normas de calidad, para satisfacer los requerimientos de nuestros clientes, en un mercado cada vez mas exigente

## DISTRIBUIDORES OFICIALES





# LOMIA PLAST



# Los vehículos más vendidos

Por David Gil

Fuente: Cámara del Comercio Automotor

Como ya comentamos en otras entregas, el 2017 registró la segunda mejor cifra de patentamientos de la historia, y los 10 modelos más vendidos fueron:

## 1- Volkswagen Gol Trend (44.845 unidades)

Líder en las ventas durante 14 años como líder en ventas en la República Argentina. Viene con carrocerías de tres o cinco puertas y con un motor naftero de 1.6 litros y 101 caballos de fuerza. La transmisión puede ser manual o robotizada, que puede funcionar en modo automático.

## 2- Renault Sandero (37.535 unidades)

Primero fue importado de Brasil, y en 2017 comenzó su producción en la planta cordobesa de Santa Isabel. La gama está compuesta por dos motorizaciones nafteras: 1.6 litros, 8 válvulas, de 85 caballos, y 1.6 litros, 16 válvulas de 105 caballos

## 3- Chevrolet Onix (35.559 unidades)

Es el 5 puertas del Prisma, y comparte su motor 1.4 litros de 98 caballos y transmisiones (manual de 5 y automática de 6), y es uno de los modelos más económicos de su categoría.

## 4- Toyota Hilux (34.036 Un.)

La camioneta más vendida desde



hace 15 años, fabricada en la planta de Zárate, Buenos Aires, atraviesa por su octava generación y en octubre tuvo un restyling con el que agrandó su gama a 17 versiones que cuentan con dos opciones de motores turbodiesel (de 2.4 y 150 caballos y 2.8 y 177 caballos), tracción 4x2 o 4x4, cabina simple o doble y caja de cambios manual o automática.

## 5- Toyota Etios (32.573 Un.)

El auto más chico de la marca japonesa, viene importado de Brasil



Continúa en la pág. 70 →



La red Internacional Líder en talleres Multimarca

Viví una nueva experiencia en el servicio de mantenimiento y reparación de tu auto





Busca tu taller más cercano y solicitá turno on line en: [WWW.EUROTALLER.COM.AR](http://WWW.EUROTALLER.COM.AR)

















# automechanika

## FRANKFURT



Sinergias que avanzan.  
11 al 15-9-2018

La movilidad desde su lado más diverso. Junto a equipamiento, partes, accesorios, management & services, la industria del neumático también estará representada por primera vez en Frankfurt. Automechanika y REIFEN, dos feria líderes mundiales en el predio ferial más internacional de Alemania. ¡Aproveche las sinergias de los neumáticos y los talleres de negocios en el mayor foro de la industria desde que arrancó Automechanika!

[www.automechanika.com](http://www.automechanika.com)

[info@argentina.messefrankfurt.com](mailto:info@argentina.messefrankfurt.com)

Tel. +54 11 45 14 14 00



 messe frankfurt

EN

**auto náutica sur**

EVOLUCIONAMOS JUNTOS  
por eso desarrollamos  
*una marca de excelencia.*

**LA EVOLUCIÓN EN AUTOPARTES**

Pastillas de Freno - Bombas de Freno  
Cilindros de Rueda - Flexibles de Freno  
Despiece de Freno - Reparaciones de Calipers  
Pistones de Calipers



Rótulas - Extremos  
Brazos Rótulas  
Axiales - Parrillas  
Bieletas de barra estabilizadora

**N!** Member of  
**NEXUS** Automotive International SA

**Auto Náutica Sur.** Distribuidor Nacional de Autopartes.

Sede Central Chiclana 915/917, Bahía Blanca +54 291 4597777 📞 291-155708527

Rosario +54 341 4388383 Mendoza +54 261 4313480 Mar del Plata +54 223 4755999 Bs.As. 0810 222 6666

📱 autonauticasur1969 🐦 AutoNauticaSur 📺 autonauticasur 📺 autonauticasur 🌐 www.autonauticasur.com.ar



**auto náutica sur**  
evolucionando juntos

CADA REPUESTO  
ES ÚNICO



PHILIPS



COMO QUIENES  
LO COMERCIALIZAN

**ABRIL**

**MES DEL REPUESTERO  
APROVECHÁ NUESTRA  
PROMOCIÓN ESPECIAL**

**N!** Member of  
**NEXUS** Automotive International SA

**Auto Nautica Sur.** Distribuidor Nacional de Autopartes.

**Sede Central** Chiclana 915/917, **Bahía Blanca** +554 291 4597777 291-155708527

**Rosario** +54 341 4388383 **Mendoza** +54 261 4313480 **Mar del Plata** +54 223 4755999 **Bs.As.** 0810 222 6666

autonauticasur1969 AutoNauticaSur autonauticasur autonauticasur [www.autonauticasur.com.ar](http://www.autonauticasur.com.ar)

**auto náutica sur**  
evolucionando juntos

con dos tipos de carrocería: un hatchback de cinco puertas y un tradicional sedán de cuatro. En abril de 2017 recibió una actualización estética que no alteró la composición de su gama ni las motorizaciones. Tiene un motor 1.5 litros de 103 caballos de fuerza, una caja manual de seis marchas y una automática de cuatro.

**6- Chevrolet Prisma (28.267 unidades)**

Este modelo de cuatro puertas, con el retiro del Classic, tomó su reemplazo. Más moderno y con mucho mayor equipamiento, lleva el motor naftero 1.4 litros de 98 caballos, asociado a una caja manual de 5 marchas o automática de 6.

**7- Ford Ka (28.145 unidades)**

Consiguió consolidarse en el mercado gracias a su nuevo estilo Kinetic Design y a una gama de versiones compuesta por carrocerías de 4 y 5 puertas. Además, es el modelo más económico del mercado en estar equipado con control de estabilidad. Lleva el motor naftero 1.5 litros de 105 caballos.



**8- Fiat Palio (27.200 unidades)**

El modelo más vendido de la marca italiana, está compuesto por dos generaciones distintas. Una es el Palio Fire, que llega importado de Brasil con motor 1.4 litros y 87 caballos de fuerza. Está disponible en dos versiones, Confort y Top. El otro es el que se conoce como "nuevo" Palio, que es fabricado en Córdoba y que puede estar equipado con el mismo motor del Palio

Fire o con un propulsor naftero de 1.6 litros 115 caballos.

**9- Peugeot 208 (26.112 Un.)**

Llega importado de Brasil, con carrocería de cinco puertas. Las motorizaciones son tres, dos nafteras: 1.6 de 115 caballos y 1.6 THP (turbo) de 165 caballos; y una turbodiésel 1.6 de 92 caballos. La gama arranca en los \$ 315.100 y llega hasta los 461.100 con la versión GT.

**10- Volkswagen Amarok (22.433 unidades)**

Fabricada en la planta de General Pacheco fue la segunda pickup más vendida de la Argentina, detrás de la Toyota Hilux. Exportada a decenas de mercados, estrenó en 2017 el motor más potente de su categoría: el turbodiésel 3.0 litros, V6, de 224 caballos de fuerza.

**RON BAY**  
PRODUCTOS

**LANZAMIENTO DE CABLES USB**

Permite realizar carga rápida, a diferencia de las opciones importadas económicas.

Fabricado con cables de alta calidad.

Hilos de cobre ultra finos para mejorar transferencia de datos y energía.

Amplia gama de colores disponibles.

Opción de cables mallados para transferencia de datos sin ruido.

USB - Micro USB

USB - Prolongador (macho a hembra)

USB - Iphone

USB - Tipo C

Cable Mallado

[www.fusiblesronbay.com.ar](http://www.fusiblesronbay.com.ar)



# WEGA

ORIGINAL QUALITY

AHORA EL FILTRO ES WEGA



Photo: Media - Peugeot - Tikhonov / Red Bull Content Pool

**¡ENCONTRÁ TODOS LOS FILTROS  
WEGA EN TU CELULAR!**

Descargá gratis la App y encontrá todos nuestros filtros buscándolos por modelo de vehículo o por equivalencia.

### SELECCIONÁ

- 1 > Tipo de vehículo
- 2 > Marca, modelo, motor y año
- 3 > ¡Encontrá tu filtro Wega!

**¡DESCARGÁ GRATIS LA APP WEGA!**



LA LÍNEA MÁS COMPLETA DEL MERCADO



[WWW.WEGA.COM.AR](http://WWW.WEGA.COM.AR)

Seguinos en las redes sociales como Wega0k >>



AUSPICIANTE OFICIAL



BUJ

**HESCHER**

*siempre*

[www.hescher.com.ar](http://www.hescher.com.ar)

ÍAS

CHER

ATLANTA

# El control activo Cinemático (AKC)



El control Activo Cinemático (AKC) es utilizado en forma creciente, actualmente se usa - entre otras marcas - en el Porsche 911 GT3.

Sabemos que los errores de conducción, pueden causar accidentes. Con el sistema de control activo cinemático del tren trasero (Active Kinematics Control) AKC. desarrol-

lado por ZF, mejora tanto la seguridad como el confort, aumentando el placer de conducción.

El AKC. de ZF. eje trasero cinemático activo, se monta en vehículos pro-

ducidos en serie. El mismo está basado en conexiones de extremos ajustables en longitud, conectados al eje trasero, que hacen modificar el ángulo de convergencia de las

ruedas traseras, en función de la situación y la velocidad.

Un software de control integrado,

Continúa en la pág. 76 →



**Soportes para el automotor.**

[www.gomarex.com.ar](http://www.gomarex.com.ar)

Info@gomarex.com.ar | Monseñor Bufano 3189 (1754) - San Justo - Bs. As. - Argentina | Tel.: (54) 11 4441 9975 Fax: (54) 11 4651 3530



# omer<sup>®</sup>

## ELEGÍ EXPERIENCIA

HÉLICES • ELECTROVENTILADORES • FORZADORES • EMBRAGUES VISCOSOS • RESISTENCIAS

[www.omer.com.ar](http://www.omer.com.ar) - [www.axial-omer.com.ar](http://www.axial-omer.com.ar)



### Forzadores

Cód.: BLD-0050 / SCANIA Serie P/G/R 2008 >



### Embragues Viscosos

Cód.: POV-0017 / Cummins LCTW,  
VW 17310 / 18310 / 17300 / 26300



### Hélices

Cód.: 1801 / FORD / MAXION



### Electroventiladores

Cód.: EV-910 Universal Bus

- ✓ Amplia variedad
- ✓ Garantía en todos los productos
- ✓ Lanzamiento de nuevas líneas



[www.omer.com.ar](http://www.omer.com.ar)



[info@omer.com.ar](mailto:info@omer.com.ar)



(5411) 4753-3000 / 2292 / 3395



Rosales 3774, V. Lynch,  
Pcia. de Buenos Aires.



[omer.altissimo](https://www.facebook.com/omer.altissimo)

produce un movimiento de giro de hasta 5 grados, en el eje trasero. Cabe destacar que este dispositivo produce grandes efectos. A velocidades lentas, el sistema acti-

vo mueve las ruedas traseras en la dirección opuesta del ángulo de dirección del eje delantero. La consecuencia es que el vehículo sea más ágil y mejore su maniobrabi-

dad. Por otra parte, se reduce el radio de giro, y esto hace que el estacionamiento sea más sencillo o más simple. El sistema AKC. inclusive posee un

dispositivo de asistencia de estacionamiento electrónico. A velocidades de 60 kilómetros por hora o

Continúa en la pág. 78



**CONTROL CINEMATICO ACTIVO FUNCION. (AKC).**

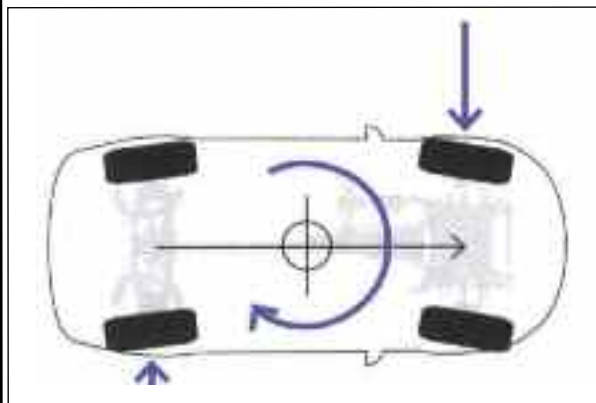

**Dirección en el sentido opuesto a las ruedas delanteras a bajas velocidades**

- Más agilidad
- Facilita la conducción al estacionar y en el tráfico urbano
- Diámetro de giro más pequeño

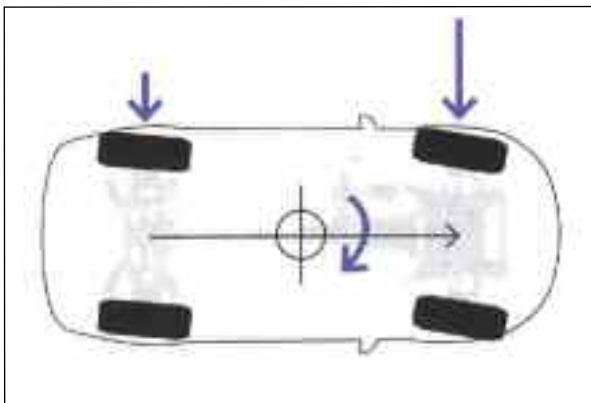

**Dirección en el mismo sentido de las ruedas delanteras en velocidades más altas (Aprox. a partir de 60 km/h)**

- Una mayor estabilidad
- Aumento de la dinámica de conducción
- Mayor seguridad en la conducción

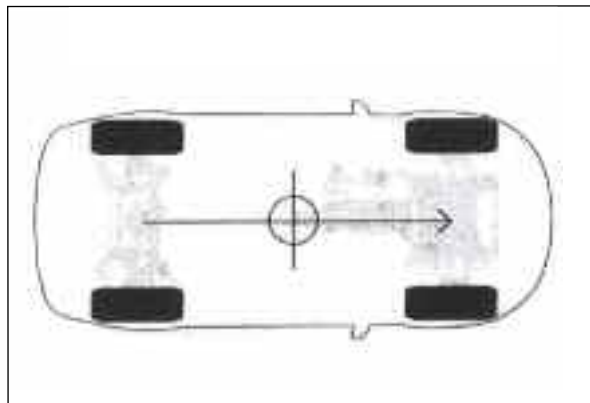

**Ningún ángulo de dirección en los casos de conducción en línea recta**

- Económico gracias al principio: "funcionamiento a demanda"
- AKC solo requiere energía cuando en realidad está trabajando

**Función del control cinemático Activo (AKC), mostrando los 3 puntos en detalle del funcionamiento-ZF.**

**Autorepuestosmyl**

*Nuestro Principal Objetivo,  
la Satisfacción de nuestros Clientes.*

*Distribuidor e Importador Mayorista de repuestos para encendido y electricidad del automotor.*

JUAN B. JUSTO 3841 - Córdoba - Tel. (351) 470 9100 Rot. - Fax 0800-777-0221  
 ventas@autorepuestosmyl.com.ar - www.autorepuestosmyl.com.ar

**NUEVO**

# PROTEJA SU MOTOR, DESDE EL PRIMER MOVIMIENTO CON MOLYKOTE® A Turbo

Dispersión coloidal que contiene Disulfuro de Molibdeno (MoS<sub>2</sub>-Sólidos de alto sinergismo) que brinda protección efectiva a las piezas del motor expuestas a fricción y desgaste. Otorga protección adicional a los componentes del turbo (eje y bujes) que soportan altas revoluciones.

Para motores diesel y nafta  
con y sin Turbo

Compatible con  
aceites sintéticos (base PAO)  
semi-sintéticos y minerales.



[www.molysil.com](http://www.molysil.com)  
[autoaftermarket@molysil.com](mailto:autoaftermarket@molysil.com)

Seguinos en  :molykoteargentina

Molykote® es una marca de Dow Corning Corporation U.S.A.



Sistema AKC. (Active Kinematics Control) aplicada en el modelo Q7 de Audi accionada por componentes electrónicos.

más, el sistema dirige las ruedas traseras en la misma dirección que las delanteras. Esto mejora sin duda, la estabilidad direccional, y la dinámica de conducción, al punto tal que la utilización de los sistemas de control como ABS. o ESP. se hacen poco necesarios. Cabe destacar que en los casos de

recorrer a maniobras de frenado, en ruta, con condiciones superficiales son diferentes sobre la derecha, que sobre la izquierda, el sistema reacciona y actúa con precisión y con la máxima estabilidad. Además el AKC. posee una elevada eficiencia energética, debido a que está diseñado y construido en el principio

denominado "encendido a pedido, a demanda", y solo necesita energía cuando funciona, es decir cuando está activo.

Después de su lanzamiento comercial en 2016, las terminales Audi y Porsche, deciden utilizar este sistema, en la producción en serie.

Para Porsche, el AKC. es utilizado en sus modelos 911 turbo, 911 GT3 y 911 GT3 RS. para aumentar su dinámica de conducción.

Audi por su parte, usa el AKC. sobre su modelo Q7, para mejorar su maniobrabilidad y agilidad. La firma ZF., con el objeto de poder equipar distintas variedades de vehículos (diferentes diseños), produce y ofrece dos variantes:

- Un accionar de pista central, en el medio del eje trasero.
- Un accionar con dos actuadores de pista separados (uno por cada conjunto de suspensión trasera) ■

una vez...para siempre

**mobiliario metálico**

**mobiliario industrial**

**taller móvil**

**elevación**

Nuestro trabajo cuenta con la certificación ISO 9001

Sarandí 3868, San Justo, Buenos Aires, Argentina  
info@bdkdesign.com.ar - www.bdkdesign.com.ar

4651 1732 - 4116 0313 / bdkdesign.com.ar

# MECANICA PUENTE

## SERVICIO INTEGRAL DEL AUTOMOVIL

Aire Acondicionado - Mantenimiento Preventivo  
Inyección Electrónica - Mecánica Integral y Distribución  
Tren Delantero, Trasero y Frenos - Transmisión y Cajas Automáticas

Repuestos y Accesorios Genuinos

**Pone al día el mantenimiento de tu vehículo antes de las vacaciones con nosotros y te regalamos la recarga de aire acondicionado!**

Estamos en Florida, Vte. López - ☎ 6379-6503 // 📞 15-3705-9862  
mecanicapuente@gmail.com

Conoce el nuevo sistema de turnos online en [www.mecanicapuente.com](http://www.mecanicapuente.com) y ahorra tiempo

ACEPTAMOS TODAS LAS TARJETAS DE CRÉDITO // Formas de Pago: Efectivo, Débito y Crédito

# La importancia de elegir un especialista.



[www.aequipe.com.ar](http://www.aequipe.com.ar)

[www.kreisen.com.ar](http://www.kreisen.com.ar)

**AEQUIPE**  
REPUESTOS PARA RENAULT

Repuestos confiables.

**KREISEN**  
REPUESTOS PARA VOLKSWAGEN

# PRODUCTOS DESTACADOS PARA LA FLOTA ARGENTINA

MODELO	TRANSMISION	CODIGO TRANSTEC	DESCRIPCION
<b>CHRYSLER</b>			
JOURNEY	621E	2610	Overhaul Kit w/ Pistons
RAM 2500 3500	68RFE	2543	Overhaul Kit w/ Pistons
<b>FIAT/JEEP</b>			
TORO/RENEGADE	ZF9HP48	2705	Overhaul Kit w/o Pistons
<b>FORD</b>			
MONDEO/FOCUS	6F35	2702	Overhaul Kit w/ Pistons - Gen II
RANGER	6R80	2718	Overhaul Kit
S-MAX	MPS6 (6DCT450)	2604	Overhaul Kit w/ Pistons
<b>GM</b>			
CRUZE	6T30	2614	Overhaul Kit w/ Pistons
CRUZE 2016	6T40/45	2568	Overhaul Kit w/ Pistons (Gen I)
<b>HONDA</b>			
CRV	M4TA	2331	Overhaul Kit
FIT	SMMA/SP5A	2491	Overhaul Kit
<b>PEUGEOT-CITROEN</b>			
307/308/408/C3/C4/PICASSO	AL4	2654	Overhaul Kit w/ Pistons
<b>RENAULT</b>			
FLUENCE/KOLEOS	JF016E	DP2648	Overhaul Kit
LATITUDE	JF017E	2663	Overhaul Kit w/ Pistons
<b>TOYOTA</b>			
COROLLA (CVT)	K313	DP2671	Overhaul Kit
ETIOS	U341E/40E	2400	Overhaul Kit
HILUX/SW4	A750E/F	2443	Overhaul Kit
<b>VOLKSWAGEN</b>			
AMAROK	ZF8HP45	2616	Overhaul Kit w/ Pistons
FOX/COL/SURAN I-MOTION	5Q200	2642	Overhaul Kit
VENTO	DQ250 (02E)	2534	Overhaul Kit
<b>TRANSMISIONES ALLISON (LINEA BUSES)</b>			
BUSES	Allison LCT, MD, HD SERIES - 6 VELOCIDADES	2446	Overhaul Kit (LCT Series) w/ Pistons (2000/05) #OE 29541007
		2503	Overhaul Kit (LCT Series) w/ Pistons (4th Generation) (2006/09) #OE 29545312
		2627	Overhaul Kit (LCT Series) w/ Pistons (4th Generation) (2010/...)
		2485	Overhaul Kit (LCT Series) w/o Pistons (2000/05) #OE 29541007
		2504	Overhaul Kit (LCT Series) w/o Pistons (4th Generation) (2006/...)
		2356	Overhaul Kit (MD Series) (1992/2005) #OE 29546219
		2413	Overhaul Kit (MD Series) Combo (1992/2005)
		2532	Overhaul Kit (MD Series) (4th Generation) (2006/...) #OE 29546240
		4921	Overhaul Kit (MD Series) Valve Body (Incl 4th Gen) #OE 29544792 (1992/...) #OE 29544784
		2418	Overhaul Kit (HD Series) (1994/2005)
		2527	Overhaul Kit (HD Series) (4th Generation) (2006/...)
		4990	Overhaul Kit (HD Series) Valve Body (Incl 4th Gen) (1994/...) #OE 29537070

Freudenberg-NOK Sealing Technologies - Argentina

✉ [fnstbuenosaires@gmail.com](mailto:fnstbuenosaires@gmail.com)

**TRANSTEC**<sup>®</sup>

[www.transtec.com](http://www.transtec.com)

**CORTECO**<sup>®</sup>

División de Reposición

[www.corteco.com](http://www.corteco.com)

# TRANStec®



**Lider mundial en kits de  
reparación de transmisión  
automática**

¡Somos equipo original!

a brand of  
**FREUDENBERG-NOK**

# IRIMO presentó sus nuevas líneas de productos



IRIMO, miembro de SNA Europe, es una marca con más de 80 años de experiencia en el campo de la fabricación de herramientas a nivel mundial.

Estibaliz Zabala, su Marketing Manager, visitó la Argentina con la finalidad de presentar la nueva línea de equipamiento y almacenamiento de herramientas en carros y bolsos. Este lanzamiento garantiza un mayor control y orden de las herramientas. Además, se presentó la ampliación de la gama de herramientas dinámométricas, medición,

mecánica y aislación 100 voltios, entre otras.

IRIMO inició sus actividades en 1930, y en 2014 se hizo un relanzamiento en todo el mundo con una nueva imagen de marca.

De las ventas globales, el 50% se comercializa en el sur de Europa. Argentina es muy importante para la marca, ya que concentra el 30% de la facturación mundial. En SNA Europe a nivel global, el 95% de la facturación es por venta de productos Bahco. Y en Argentina esa rela-

ción difiere ya que el 25% corresponde a ventas de productos Irimo y el 75% restante a Bahco. Fernando Montenegro, Director General de Bahco Argentina afirma "lo que permitió que IRIMO tuviera un despegue muy rápido en Argentina fue que ya habíamos trabajado la marca antes del lanzamiento global, posicionándola en el segmento medio con una oferta de alrededor de 300 referencias. Todos los productos cumplen con norma



Continúa en la pág. 84 →

**Estibaliz Zabala, Marketing Manager de Irimo**



**IRMILIN**  
RESORTES DEPORTIVOS

RESORTESRM.COM

- Controle sus resortes cada 50.000 km.
- Cambiarlos a los 80.000 km. máximo

**resortes estándar**  
estándar  
reforzados - equipo de gas

**resortes deportivos**  
progresivos  
rally  
competición  
win

# **LA NUEVA** **IMAGEN** *de L. M. Mantilla e Hijos S.A.*

**MAYORISTA DE AUTOPARTES PARA**  
**PEUGEOT CITROËN FIAT**



*Abrimos un mundo  
de posibilidades  
para concretar  
buenos negocios...*

*www.lmantilla.com.ar*





ISO, y al mismo tiempo se ofrecen a un precio muy competitivo”.

En 2018 continúa ampliando la oferta disponible y el catálogo supera las 1500 referencias. El desafío actual es de aquí a 2020 duplicar las ventas respecto de 2014.

Estibaliz agrega “somos una gran empresa que dispone recursos para innovar y dar servicio a nuevas necesidades de mercado y por ello

perfilamos un modelo propio para dar respuesta a las nuevas tendencias del segmento medio”.

IRIMO pertenece al grupo SNA Europe miembro de Snap-on Incorporated. SNAE Europe diseña y fabrica herramientas de mano pensando en los profesionales más exigentes, centrándose el diseño en gran medida en la innovación, rendimiento y ergonomía.

**HOLSET**<sup>®</sup>

**TURBOCHARGERS**

**Elija turbocompresores Holset**

**Holset Genuino = Valor Genuino**

**PROTEJA SU INVERSIÓN, ELIJA HOLSET**  
 Muchos turbos, no genuinos son contruidos para “parecer originales”, incluso el envase... No vea sólo su aspecto exterior. Existen diferencias en su construcción interna que influyen en el rendimiento.  
**SIEMPRE INSISTA EN TURBOS HOLSET GENUINOS**



**SIEMPRE INSISTA EN TURBOS HOLSET GENUINO.**

Tel: (011) 3220-8700 - Fax: 0800-362-8000 / [www.turbodina.com.ar](http://www.turbodina.com.ar)

**dipra**

**AUTOPARTES ELECTRICAS**

**SOME SRL.**



[www.dipra.com.ar](http://www.dipra.com.ar)

[some@dipra.com.ar](mailto:some@dipra.com.ar)



**FABRICA DE MOTORES DE ARRANQUE, ALTERNADORES Y TODOS SUS COMPONENTES**

# REPUESTOS **JU** S.R.L.

SOPORTE / WEB dinámica / KNOW HOW

DISTRIBUIDOR NACIONAL



**“Lider en inyección electrónica  
y encendido”**



Tel.: 0341 438-4508 Fax: 0341 439-4564 (24 hs.) Nextel: 688\*2643  
 laborda@repuestosjl.com.ar www.repuestosjl.com.ar

- Stock permanente
- Garantía
- Servicio
- Eficiencia



# ALINEACIÓN A MÁXIMA VELOCIDAD

Aumentá tus ganancias y productividad con la alineadora 3D más rápida, precisa e innovadora del mercado



# G781 superfast

ALINEADORA DE DIRECCIÓN CON TECNOLOGÍA 3D



CALIDAD PREMIUM



SERVICIO POST VENTA



ENVÍOS A TODO EL PAÍS



CERTIFICACIÓN NORMAS ISO 9001:2008

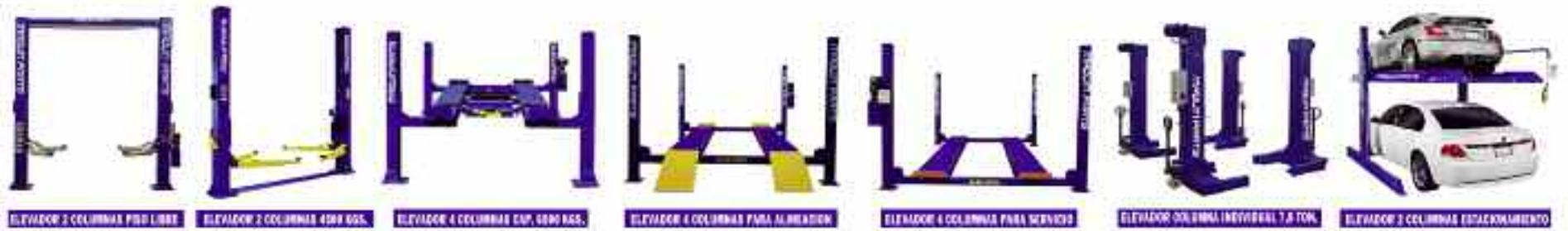

ELEVADOR 2 COLUMNAS PISO LIBRE

ELEVADOR 2 COLUMNAS 4000 KGs.

ELEVADOR 4 COLUMNAS DUP. 4000 KGs.

ELEVADOR 4 COLUMNAS PARA ALINEACION

ELEVADOR 4 COLUMNAS PARA SERVICIO

ELEVADOR 2 COLUMNAS INDUSTRIAL 7,5 TON.

ELEVADOR 2 COLUMNAS ESTACIONAMIENTO



BANCA DE ROTACION

ELEVADOR TIJERA PARA EMPUJAR

ELEVADOR TIJERA REDDA FUERA PLATAFORMA

BALANCEADORA

DESARMADORA DE RUEDAS WILES

ENDEREZADORA DE ELASTOS

DESARMADORA DE CUBIERTAS DE CAMION



BANCO ELEVADOR DE CATERPILLAR

BANCO ELEVADOR DE MOTOR

CRICKE TRANSVERSAL HIDRAULICO

CRICKE TRANSVERSAL HIDRONEUMATICO

CRICKE HIDRONEUMATICO 30 T

DESARMADORA DE CUBIERTAS SIN FLAJ

BANCOS PLUMA

MAQUINA RECARGAR AIR HIDRONEUMATICO



CABA DE HERRAMIENTAS INDUSTRIAL

CARRO DESMONTA RUEDAS

ELEVADOR DE MOTOS HIDRAULICO

DOBRA HIDRAULICA

BANCADA DE ENDEREZADO

CRICKE RUEDAS

ELEVADOR MANUAL HIDRAULICO

ASPIRADOR DE ACEITES



# MaquinParts

**CALIDAD PREMIUM**



**¡GANÁ UN ELEVADOR 2 COLUMNAS!**

Para participar, envíanos un **Whatsapp** con tu nombre completo, email y ciudad.

(11) 33201159

0800-777-0353

(03462) 424053 · 432744

ventas@maquinparts.com

Mitre 1721, Venado Tuerto, Santa Fe

(11) 33201159

www.MAQUINPARTS.com

/Maquinparts

/Maquin\_Parts

/Maquinparts

/MaquinParts

# HESCHER

## #SiempreArranca

## HESCHER presenta su nueva página web

Hescher se renueva día a día con el objetivo de darles lo mejor a sus clientes y facilitarle a la casa de repuestos la búsqueda de productos de manera rápida y efectiva.

Por ese motivo, hoy presenta sus nuevas herramientas:

### NUEVA PÁGINA WEB

Con un nuevo diseño, el portal permitirá conocer todo acerca de los productos, la Empresa y las promociones vigentes.

A la vez, se implementó un nuevo buscador, con el cual los clientes podrán acceder al producto Hescher que buscan de tres maneras diferentes:

- Ingresando un código Hescher, se podrá acceder a los datos técnicos del producto.
- Entrando con un código de artículo, el buscador mostrará cual es el producto Hescher equivalente.
- Seleccionando un vehículo, el buscador mostrará cuál es el producto Hescher que corresponde.

### NUEVOS CATÁLOGOS

Además, Hescher actualizó sus catálogos con un nuevo diseño y más aplicaciones y equivalencias:

- BUJÍAS DE PRE Y PRE-POST CALENTAMIENTO: más de 650 aplicaciones.
- BOBINAS: más de 850 aplicaciones y 2850 equivalencias.
- BOMBAS: más de 900 aplicaciones y 2600 equivalencias.
- MOTORES PASO A PASO: más de 200 aplicaciones y 750 equivalencias.
- BUJÍAS DE ENCENDIDO: más de 380 aplicaciones y 1850 equivalencias.

“Todo este trabajo y esfuerzo del equipo técnico de Hescher es simplemente para colaborar con la fuerza de ventas que llega día a día a la casa de repuestos y, fundamentalmente, para darle una respuesta rápida a nuestro amigo el mecánico cuando llega con dudas o alguna inquietud al mostrador”, explicaron desde la Empresa, que continúa invirtiendo y pensando en sus clientes para seguir siendo diferente.

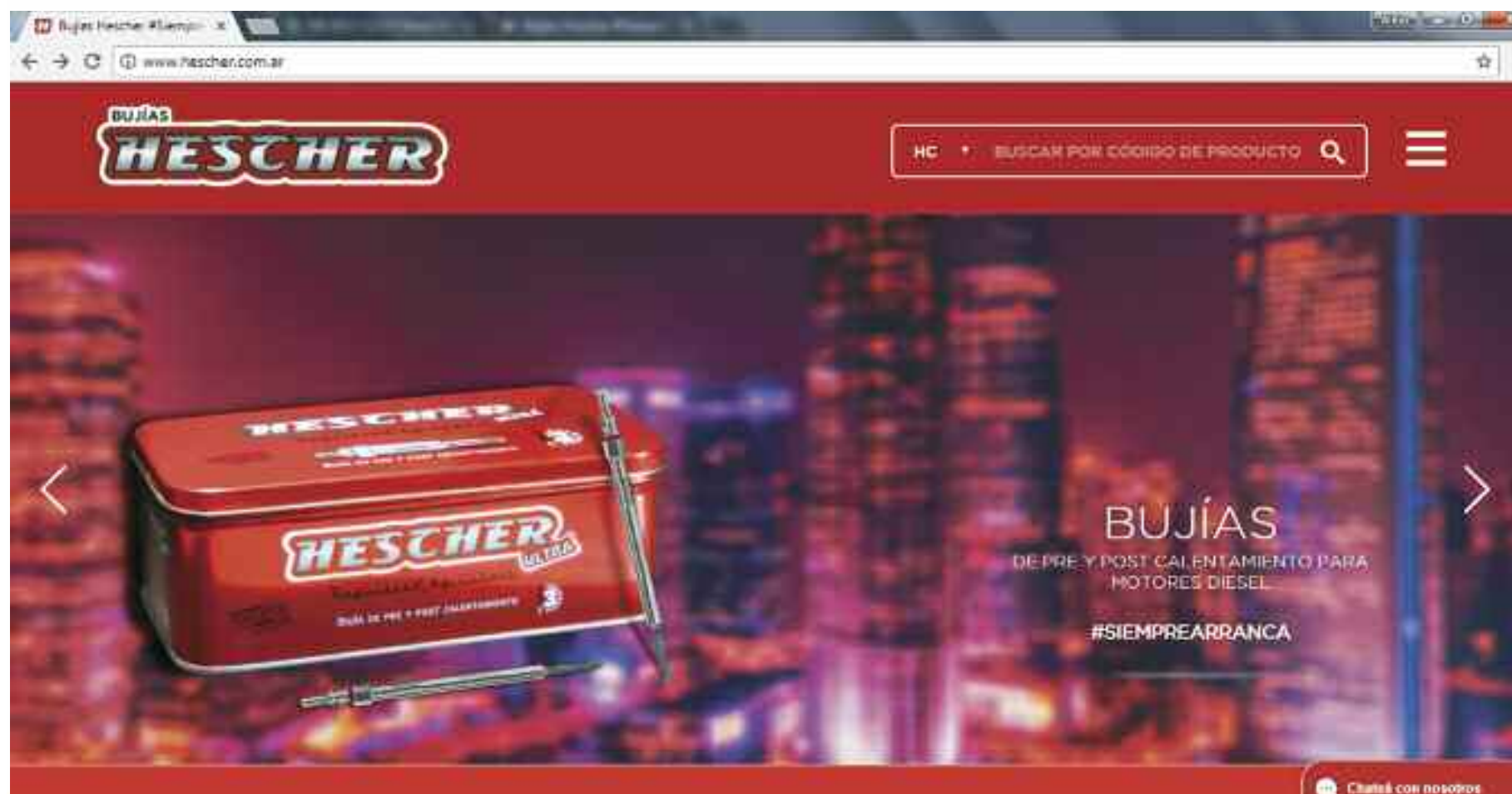

# HESCHER SIGUE SUMANDO!

# HESCHER

## LAMINAS COLECCIONABLES

04



**BUJÍA DE ENCENDIDO  
H1763RC**



### APLICACIONES

CHEVROLET AGILE  
CHEVROLET PRISMA II  
FORD ESCORT 1.8  
RENAULT LAGUNA 2.0

**BOBINA HB2041**



### APLICACIONES

FIAT FIORINO  
FIAT TEMpra  
FIAT TPO

**BOMBA HB3030**



### APLICACIONES

CITROEN XSARA PICASSO 1104  
PEUGEOT 206 HDI  
PEUGEOT 207 COMPACT HDI  
PEUGEOT PARTNER HDI

**MPP HB4063**



### APLICACIONES

VOLKSWAGEN POLO 1.6 MPI  
VOLKSWAGEN POLO 1.8 MPI

**BOBINA HB2129**



### APLICACIONES

VOLKSWAGEN FOX  
VOLKSWAGEN GOLF  
VOLKSWAGEN SURAN  
VOLKSWAGEN VENTO

**BOMBA HB3065**



### APLICACIONES

MERCEDES BENZ CLASE E 200  
MERCEDES BENZ CLASE E 220  
MERCEDES BENZ CLASE E 230  
MERCEDES BENZ CLASE E 300

**MPP HB4006**



### APLICACIONES

CHEVROLET CORSA 1.6 EFF  
CHEVROLET OMEGA 2.2 SPH

DESDE DICIEMBRE, TE REGALAMOS 12 LÁMINAS DE COLECCIÓN DE LA LÍNEA DE IGNICIÓN PARA PARTICIPAR POR IMPORTANTES PREMIOS TRIMESTRALES. ENVIANOS TU FOTO CON LAS PRIMERAS 3 EDICIONES A:

✉ [POSTVENTA@HESCHER.COM.AR](mailto:POSTVENTA@HESCHER.COM.AR) PARA EL PRIMER SORTEO.

Promoción válida desde diciembre del 2017

**HESCHER**

#SIEMPREARRANCA  
[WWW.HESCHER.COM.AR](http://WWW.HESCHER.COM.AR)

f /hescherargentina

t @bujinshescher

ig @bujinshescher

# La Ducati Hypermotard 796

Romeo Lautaro ©

## Más rápida y maniobrable

La nueva Ducati con motor de dos cilindros V 90°4T aire/aceite SOHC Desmo 4V, de 803c.c con un diámetro y carrera de 88mm x 66mm, le da la capacidad de desarrollar altas revoluciones y generar 81CV (59.6kW) de potencia máxima y 75 Nm (7,7 kgm) de par motor máximo, cumple con la norma Euro 3.

El nuevo motor tiene pistones rediseñados, con aumento de la relación de compresión la misma es de 11:1, otra innovación es la adopción de un volante de inercia más rápido.

El cigüeñal es más compacto con una disminución de peso de 1,2 Kg. El embrague, multidisco bañado en aceite APTC es otro cambio.

Através de un motor eléctrico se realiza el arranque de la moto. El motor viene acoplado a una caja de cambios de seis relaciones y la



Continúa en la pág. 92 →

La Ducati Hypermotard 796 con motor de 803 c.c., genera 81 CV de potencia máxima.



## LINEA PESADOS

Utilitarios y Pick-up  
Camiones y Omnibus  
Maquinarias Viales y Agrícolas  
Despieces

TODO LO QUE  
BUSCAS DE UN  
SISTEMA DE  
EMBRAGUE

Embragues  
**WOBRON**

## LINEA LIVIANOS

Automóviles  
Utilitarios y Pick-up

Visite [www.iarmetal.com](http://www.iarmetal.com) y [www.wobron.com.ar](http://www.wobron.com.ar)

**IAR METAL S.R.L.**



Embragues  
**WOBRON**



Calle 94 (Alsina) Nº 5512 - (B1650DXB) San Martín - Bs As - Arg. - Tel.(005411)4844-5900 L. Rotativas - e-mail:info@iarmetal.com

SOLICITE DISTRIBUIDOR O REPRESENTANTE ZONAL.



**CALIDAD ORIGINAL**

EN EL CAMPO, EN LA CIUDAD  
EL CORAZON DE TU VEHICULO ES ELIFEL.

## LA EXPERIENCIA DE AYER CON LA TECNOLOGIA DE HOY

Fabricamos la línea completa de bombas  
para combustible eléctricas y mecánicas.

[www.elifel.com](http://www.elifel.com)



INDUSTRIA  
ARGENTINA



CERTIFICADO  
DE CALIDAD

Buscarnos en redes:  
ElifeBombas



**MOURÉ**  
e hijos S.A

*Fábrica de bombas  
para combustible  
eléctricas y mecánicas.*

Calle 93 N° 5368 (ex San José de Flores)  
Villa Ballester, Buenos Aires.  
Tel. +54 11 4768-5505



El motor de la Ducati 796 ,2 cilindros en V90° aire/ aceite SOHC Desmo 4V.



En el chasis se han ahorrado peso al eliminar piezas y refuerzo de chapa estampada.

transmisión secundaria es del tipo por cadena reten.

La estructura de la moto elimina elementos forjados.

En si la moto pesa 12kg menos y su asiento es 20 mm más bajo que la Hypermotard 1100, con lo cual se logra facilidad para conducirla.

Posee un airbox y un ECU nuevo, que combina con un sistema de escape doble elevado y silencioso,

este tiene una cámara pre-silenciadora con catalizador.

La estructura del chasis multitubular Trellis de acero redondo, tiene como meta reducir peso .El peso de la moto en vacío es de 167 Kg.

Configura las siguientes especificaciones técnicas:

Estructura: marco enrejado de tubos de acero.

Distancia entre ejes: 1455mm.

La geometría de la dirección es de 24°.

Suspensión delantera: Horquilla invertida Marzocchi 43/165mm no ajustable.

La llanta de la rueda delantera es: 3.30 x17 de aleación liviana.

El neumático delantero: 120/70 ZR17.

Suspensión trasera: vinculación pro-

gresiva con un monoamortiguador regulable Sachs, de aluminio de un solo lateral del basculante.

Recorrido de rueda trasera: 141mm

La llanta de la rueda delantera de: 5.50x17 es de aleación liviana de 5 radios.

Neumático trasero: 180/55 ZR17.

Continúa en la pág. 94 →



**Cesca S.A.**

**Extremos y Barras de Dirección**

Para línea Agrícola (Tractores, Cosechadoras, Fumigadores, Plataformas, Impl. Agrícolas) y Línea Pesada (Camiones, Omnibus y Utilitarios)



Santiago Pampiglione 4322 (Parque Industrial) - Tel./Fax: 03564 - 422748 / 427722  
 E-mail: info@cesca-sa.com.ar - Web: www.cesca-sa.com.ar  
 2400 - San Francisco - Córdoba - República Argentina

**MAGNETI  
MARELLI****POTENCIA TU DIESEL  
DESDE EL ARRANQUE****LAS BUJIAS DE  
PRECALENTAMIENTO  
QUE GARANTIZAN EL  
ARRANQUE PERFECTO****PARTICIPÁ DEL SORTEO  
DE 1 FIAT MOBI 0KM****CADA CUATRO BUJIAS  
OBTENE UN CUPON**

Para participar registrate  
en [www.bit.do/bujias-mm](http://www.bit.do/bujias-mm)  
No olvides conservar tu cupón!



Promoción válida del 15 de Enero de 2018 al 15 de Mayo de 2018 o hasta agotar stock lo que suceda primero. Para toda la República Argentina. Promoción de Magneti Marelli Repuestos S.A. participan todos los códigos de la línea bujias de precalentamiento Magneti Marelli. Con la compra de 4 (cuatro) bujias se accede a un cupón. Para participar del sorteo, el interesado deberá registrarse en [www.bit.do/bujias-mm](http://www.bit.do/bujias-mm) y completar los datos requeridos. El sorteo se realizará el 01 de Junio de 2018 ante escribano público. El premio de la presente promoción consiste en un automóvil marca Fiat modelo Mobi versión Easy 1.0. Los gastos adicionales correrán a cargo del adjudicado. La versión y/o modelo podrá ser modificada por Magneti Marelli Repuestos S.A. sin previo aviso. Para hacer efectivo el premio, el participante deberá presentar el cupón ganador. Promoción válida para clientes de casas de repuestos Magneti Marelli. Las imágenes son meramente ilustrativas. Las marcas registradas, modelos e imágenes aquí mostradas son propiedad de sus respectivos dueños y son utilizadas únicamente con fines promocionales.

Seguinos en     [www.magnetimarelli.com.ar](http://www.magnetimarelli.com.ar)

 0 800 555 Marelli (6273554)

**¡MAS COMPRAS,  
MAS GANAS!****MAGNETI  
MARELLI****Cada 300 BUJIAS****1 Cafetera OSTER****Cada 500 BUJIAS****1 Cava VONDOM 12 Bts****Cada 800 BUJIAS****1 Smart TV PHILIPS HD 32"**

Promoción válida desde el 15/01/2018 al 15/05/2018 o hasta agotar stock. Para toda la República Argentina. Participar todos los productos de la línea Bujias de precalentamiento Magneti Marelli. Las imágenes son de carácter ilustrativo. Las marcas registradas, modelos e imágenes aquí mostradas son propiedad de sus respectivos dueños y son utilizadas únicamente con fines promocionales.

Seguinos en     [www.magnetimarelli.com.ar](http://www.magnetimarelli.com.ar)

 0 800 555 Marelli (6273554)

Freno delantero: 2 discos de 305 mm x semi-flotante, radial Brembo montados en pinzas de 4 pistones.  
 Freno trasero: un disco 245 mm, pinza de 2 pistones.  
 Largo total: 2,12m.  
 Distancia entre ejes: 1,45m.  
 Capacidad de combustible: 12.4litros.

Cuenta con instrumentos como: unidad digital con pantallas para velocímetro, cuentarrevoluciones, los tiempos de vuelta, tiempo, temperatura del aceite, voltaje de la batería, reserva de combustible, y mantenimiento programado.

Luces testigo de: sin cambios, señales direccionales, de alta para carretera, límite de revoluciones, presión de aceite, y sistema de protección.

El diseño refrigerado por aire, elimina la necesidad de radiadores de agua, mangueras, depósitos y bombas, mejorando el bajo peso de la motocicleta.

El faro delantero que utiliza una forma de iluminación muy compacta, la misma se mezcla con el carenado como una sola pieza y formas del guardabarros delantero, mientras que la luz trasera cuenta con una tira de LEDs diseñados especialmente realizada por una lente de alta difusión.

Los LEDs se intensifican en las frenadas.

Los indicadores de dirección delanteros también emplean lo último en tecnología LED para la iluminación, y están ingeniosamente integrados en el guardamano que soportan los espejos retrovisores plegables.



El radiador de caite de la moto que conservara la temperatura adecuada del aceite lubricante del motor.

El LED de alta intensidad y el conjunto de la luz trasera está moldeado en una pieza de cola única posición alta detrás del asiento. La estructura de soporte ha sido diseñada de modo que la bandeja inferior de la cola ya está perfectamente

formada para ofrecer un par de asa para el acompañante. Esta ingeniosa solución no sólo ayuda a combinar la luz trasera en el estilo Hypermotard sino que también proporciona un agarre seguro para el acompañante ■

# Honeywell Garrett

Elija turbocompresores Garrett® una tecnología 100% fiable



Exija productos genuinos. ¡No acepte imitaciones!  
 Elija turbos genuinos Garrett® por su rendimiento, calidad, fiabilidad y valor a largo plazo.



INSISTA EN GENUINO, YA QUE SÓLO LOS VERDADEROS LE PUEDEN DAR EL MEJOR VALOR.

Tel: (011) 3220-8700 - Fax: 0800-362-8000 / [www.turbodina.com.ar](http://www.turbodina.com.ar)



**EPROMlab**  
 0341 2361826  
[www.epromlab.com.ar](http://www.epromlab.com.ar)  
 ENVIOS A TODO EL PAIS.

**DIAGNOSTICO Y REPARACION DE ECUS**  
**CHIPTUNING - INMOVILIZADORES**



**EDUTECH**  
 capacitación

edutechsoporte   
 Proximos cursos:  
 Inmovilizadores   
 Chiptuning nivel inicial  
 Soldadura y programación



0810 3450227  
[www.turbotec.com.ar](http://www.turbotec.com.ar)

Eva Perón 5823 - Rosarioinfo@epromlab.com.ar



# FRONTECH

AUTOMOTIVE INJECTION · ORIGINAL EQUIPMENT QUALITY



*Bobina de Ignición*



*Paso a paso*



*Bujía*



*Cable de bujía*



*Bomba de combustible*



*Inyector*



*Cuerpo mariposa*

**DISTRIBUIDOR OFICIAL**

DE LAS PRINCIPALES MARCAS

**MAGNETI  
MARELLI**

**DELPHI**

**DENSO**

**ALTRI s.a.**

Inyección Electrónica

# CORVEN inaugura el sector productivo dedicado a energía renovable en su planta industrial de Venado Tuerto



Hace un año atrás, Leandro Iraola, Presidente de Corven y Miguel Clavijo, Presidente del Grupo NClave, firmaban un acuerdo comercial con el fin de producir Estructuras metálicas para Trackers de Generación de Energía Fotovoltaica, en la provincia de Santa Fe, Argentina.

Este acuerdo tiene una importancia estratégica para Corven, ya que posiciona a la empresa en una nueva unidad de negocios vincula-

da al desarrollo de energías sostenibles.

El Grupo español NClave, lleva más de 15 años de historia en el estudio, fabricación e instalación de parques fotovoltaicos generadores de energía solar, habiendo realizado instalaciones en distintas partes del mundo cuya capacidad de generación supera los 2,5 GW (entre parques ya instalados y en proceso).

Continúa en la pág. 98 →





**Distribuidor Mayorista de Autopartes Eléctricas**

"Una empresa familiar creciendo con nuestros clientes día a día"





















Av. La Plata 120 - Bahía Blanca - Bs. As - Argentina - Tel/ Fax: 0291-453 4740 / 453 6087  
 Web: www.g3distribuciones.com - /g3distribucionessa - /G3Distribucion



# NIRIF™



*Fabricante Líder  
en EUROPA*

## RADIADORES

Experiencia, ingeniería  
**y calidad**

Distribuidor  
exclusivo



[www.bbaautopartes.com](http://www.bbaautopartes.com)  
Hooke 3752 / 1667 / Tortuguitas  
Malvinas Argentinas / Argentina  
Tel.: +54 11 4554 0267



La firma del acuerdo entre ambas empresas permitió que estos productos (estructuras metálicas para seguidores solares) comiencen a producirse en Argentina brindando una solución local para el gran número de empresas que están invirtiendo en energía fotovoltaica en nuestro país.

Así el pasado Viernes 16 de Marzo, se llevó a cabo la Inauguración Oficial del Sector Energía Renovable, dentro de la planta de Corven, ubicada en el Parque Industrial La Victoria de la Ciudad de Venado Tuerto.

Autoridades de índole nacional, provincial y municipal, fueron parte de dicha ceremonia. Entre ellas queremos destacar y agradecer el compromiso con este proyecto que manifestaron: la Ministra de Producción del Gobierno de Santa Fe Alicia Ciciliani, el Subsecretario de Energías Renovables de Santa Fe Maximiliano Neri, y el Subsecretario de Gestión Productiva del Ministerio Nacional de Producción Sergio Drucahoff.



**EMBRAGUES**  
 seco seojin automotive  
 MADE IN KOREA  
 PRODUCTOS EQUIPO ORIGINAL  
 ASIA, KIA, HYUNDAI, DAEWOO, SSANG YONG

Importa y distribuye en forma exclusiva:  
**IRFREN'S** irf  
**FRENOS Y EMBRAGUES**

MIRALA 1865 Cap. Fed. C.P. 1440 - Tel./Fax: (011) 4683-1595/ 1789  
 4635-2600 - (011) 6889-4147  
 irfrens@gmail.com // www.irfrens.com

**bayerque hermanos s. r. l.**  
 Fabricación Integral de Arboles de Levas

MÁS DE 30 AÑOS PRODUCIENDO EN ARGENTINA

**bh** "Calidad es Seguridad y Marca la Diferencia"

Líder en el mercado de reposición automotriz

Bh bayerque hermanos srl, produciendo en Argentina desde hace más de 30 años, confirma su compromiso de Calidad Total, - elaborando sus productos bajo Normas de Sistema Integrado de Gestión - ; brindando Seguridad frente al medio ambiente, integrantes, proveedores y clientes; pero sobre todo, hacia las personas.

www.bhbayerquehnos.com.ar

# Lacum®

LA DIRECCIÓN CORRECTA

## CONJUNTOS DE DIRECCIÓN HIDRÁULICOS / E.P.S. / MECÁNICOS

LA LÍNEA MAS COMPLETA DEL MERCADO

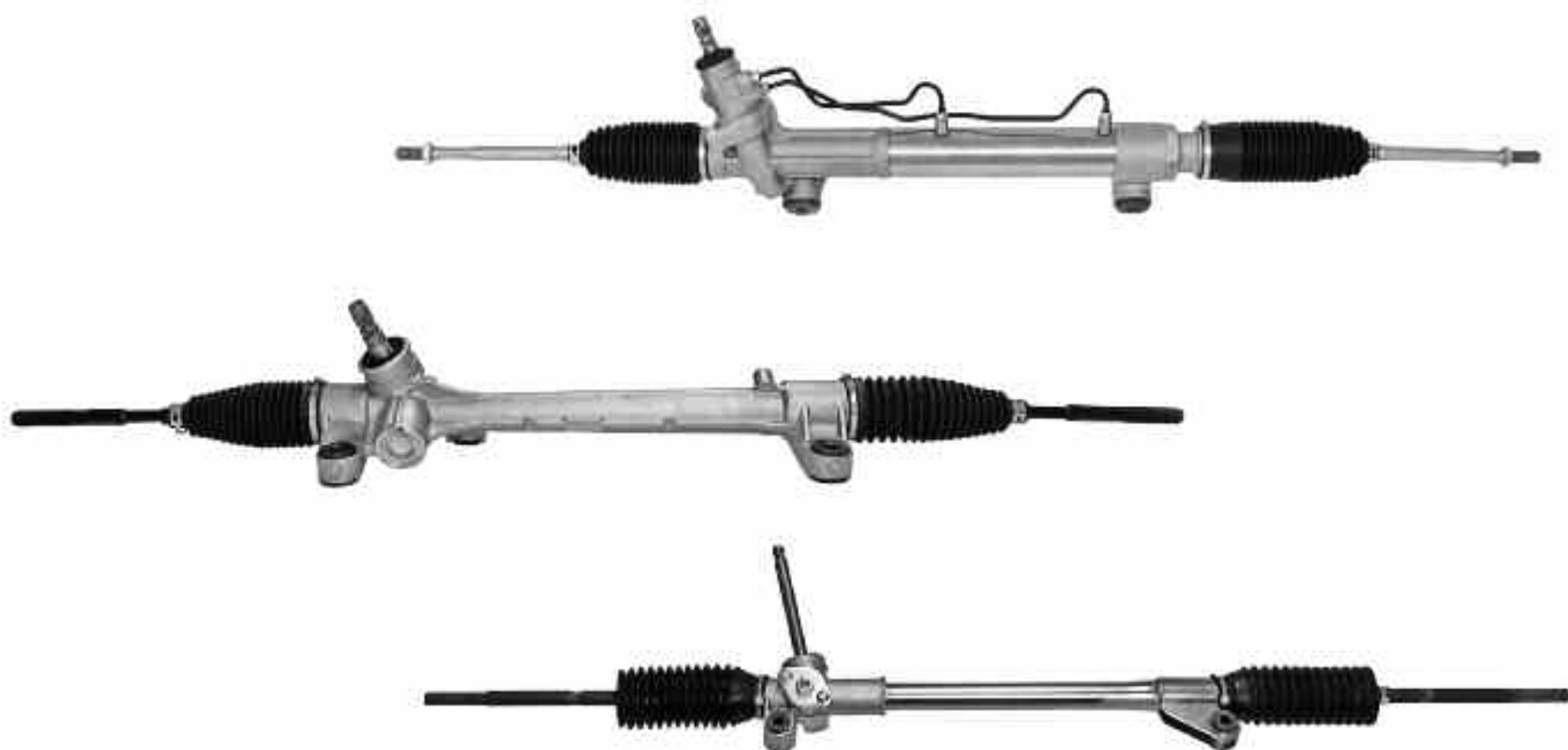

## COMPONENTES HIDRÁULICOS

BARRAS Y PIÑONES HIDRÁULICOS PARA REPOSICIÓN



*Solicite su distribuidor a  
[ventas@staco.com.ar](mailto:ventas@staco.com.ar)*

ADMINISTRACIÓN Y VENTAS  
Alvear 2404 - B1650AXE  
San Martín, Pcia. de Buenos Aires - Argentina  
54-11-4753 1971 / 4754 1101  
[ventas@staco.com.ar](mailto:ventas@staco.com.ar)  
[www.staco.com.ar](http://www.staco.com.ar)

# Mix Warnes incorpora la marca SEAT



En **Mix Warnes S.A.** nos preocupamos por siempre atender las necesidades del cliente, por lo tanto estamos muy felices de anunciar oficialmente la incorporación de la marca SEAT en todos nuestros puntos de ventas.

Seat es una marca con origen y base en España y fundada en 1950 perteneciente al grupo Volkswagen con una creciente presencia en nuestro país.



Continúa en la pág. 102 →



Horarios de atención: Lunes a viernes de 8:00 a 18:30 hs.

Av. Warnes 1235 - C1414AAM - CABA Tel: 4857-9030 (rotativos) - [www.mixwarnes.com.ar](http://www.mixwarnes.com.ar) - [info@mixwarnes.com.ar](mailto:info@mixwarnes.com.ar)

# tamatel<sup>®</sup>

QUALITY CONTROL APPROVED



**2**  
AÑOS  
GARANTÍA

**AUTOPIEZAS ELÉCTRICAS  
CON CALIDAD DE EQUIPO ORIGINAL**

**NUESTRA MARCA... NUESTRA GARANTÍA...**

[www.exintrader.com](http://www.exintrader.com)



A partir de ahora podrán encontrar en Mix Warnes repuestos de autos originales y alternativos de las marcas Ford, Volkswagen, Audi y SEAT, siempre brindando al cliente un servicio de excelencia con personal altamente capacitado y los mejores precios que nos caracterizan.

Con más de 10 años de experiencia en el mercado podemos asegurarle que entre nuestros valores se encuentra la satisfacción del cliente a la cual se orienta toda nuestra actividad comercial, el profesionalismo y alto desempeño de nuestro personal que trabaja en equipo para atender al cliente bajo los más altos estándares de calidad.

Puede solicitar cotización o realizar sus compras en nuestro local ubicado en Av. Warnes 1235 en Villa Crespo, Capital Federal; por teléfono al 4857-9030; vía mail a [info@mixwarnes.com.ar](mailto:info@mixwarnes.com.ar) o visitando nuestra página web en:

[www.mixwarnes.com.ar](http://www.mixwarnes.com.ar) y MercadoLibre.



**CHIPCARS** HERRAMIENTAS DESARROLLADAS PARA USO DEL MECÁNICO ACTUAL  
**LECCHI** DIAGNOSTICO Y REPARACIÓN DE SISTEMAS ELECTRÓNICOS DE USO AUTOMOTRIZ

**PROBADOR UNIVERSAL DE ECUS**

HERRAMIENTA DE DIAGNOSTICO FABRICADA Y DESARROLLADA EN ARGENTINA. PODEMOS VISUALIZAR EL FUNCIONAMIENTO DE LA ECU POSEE CONECTOR DE OBDII PARA CONECTAR CUALQUIER ESCANER.



Representantes de: **NAPRO ELECTRONICA INDUSTRIAL LTDA.**  
 Corrientes 2730 (2000) - Rosario  
[www.chipcars.com.ar](http://www.chipcars.com.ar) [ventas@chipcars.com.ar](mailto:ventas@chipcars.com.ar)  
 Tel./Fax 54-0341-4821643 nextel 54\*563\*4781

**AR AlfaRodamientos** | MÁS DE 35 AÑOS DE TRAYECTORIA, QUE AVALAN LA EXCELENCIA DE NUESTRO SERVICIO

RETES: O-RINGS CRAPONINAS CRUCETAS FILTROS BOMBAS DE AGUA  
 JUNTAS CORREAS PALIERES CAMPANAS Y DISCOS DE FRENO

**INGRESOS TIMKEN MAZAS PICK-UPS**

513124 (930097)	513061 (930064)	515003 (930343)
		
CHEVROLET S-10 CON ABS	CHEVROLET S-10 SIN ABS	FORD RANGER CON ABS

**SOMOS IMPORTADORES DIRECTOS DE:**

BRIT V-BELTS MKW SKF NACHI LINDBERG

**Y DISTRIBUIDORES OFICIALES DE:**

TIMKEN SKF SAV SKF TOLEDO T. Landa NSK  
 FAGOR Fagor SKF ROLL SKF  
 SKF SKF SKF SKF SKF SKF

📍 Dorrego 555, Bahía Blanca, Bs As [alfarodamientos.com.ar](http://alfarodamientos.com.ar)  
 ☎ (0291) 4555054 [info@alfarodamientos.com.ar](mailto:info@alfarodamientos.com.ar)  
 📞 291 5759424 [@alfarodamientos](https://www.facebook.com/alfarodamientos)

**Mignoni S.R.L. Servicios Industriales**

Amplio Stock de Rodamientos Retenes Tensores de Correa Correas Automotor Bombas de Agua

DISTRIBUIDOR AUTORIZADO

**INA**  
**CR**  
**TIMKEN**  
**SKF**

Mendoza 3246 - (2000) Rosario  
 Telfax: (0341) 430-9090  
 Fax Directo: (0341) 439-6468  
 E-mail: [ventas@mignanisrl.com.ar](mailto:ventas@mignanisrl.com.ar)



## ENCENDIDO

LÍNEA 900  
BOBINAS DE IGNICIÓN

LÍNEA 1500  
CAPTORES DE DISTRIBUIDOR

LÍNEA 500  
MÓDULOS DE IGNICIÓN



**MÁS DE 25 AÑOS  
DE EXPERIENCIA  
EN EL MERCADO**



**INYECCIÓN  
ELECTRÓNICA**



**ENCENDIDO**



**ELECTRICIDAD**



**DIESEL  
COMMON RAIL**

*Fabricación - Importación - Distribución de Autopartes*

**ALFECAR**  
autopartes

*Experiencia e Innovación*

TEL -54 11 4244 - 9196 / 4245 - 2673  
FAX -54 11 4243 - 3579

eshop@alfecar.com.ar

Santiago de Liniers 329 - CP B1834ANG  
Temperley, Buenos Aires, Argentina

[WWW.ALFECAR.COM.AR](http://WWW.ALFECAR.COM.AR)

# Automechanika Buenos Aires a través de los años



La historia de Automechanika Buenos Aires se puede transitar de diferentes maneras, y una de ellas es a través de imágenes publicitarias: desde aquella simple del lanzamiento, con la silueta del auto y la llave, hasta las más coloridas de 2006 y 2008 o las futuristas de las últimas ediciones.

Cada una representa determinados momentos clave. "Automechanika fue creciendo de la mano de la industria, acompañándola como un

reflejo de lo que iba sucediendo en el sector y, al mismo tiempo, como plataforma para potenciarla", cuenta Natalini.

En 2002, por ejemplo, se introduce el concepto Automechanika Academy, para reunir bajo una misma marca todas las actividades académicas. En 2004, tan sólo cuatro años después de su nacimiento, la muestra duplica su superficie. Desde allí continúa progresando a pasos agigantados, hasta el récord de 2008.

En 2006 se realiza por primera vez la Ronda Internacional de Compradores de Autopartes, con gran éxito, y en 2010 se trabaja,

junto con AFAC, en una fuerte campaña de concientización contra los

Continúa en la pág. 106 →

**VENTAS**

+54 11 3381 3615

ventas@box4000.com.ar

VENTA TELEFÓNICA  
**115435-6700**

**BOX4000**  
DISTRIBUIDORA DE AUTOPARTES

BIELETAS  
BOMBAS DE AGUA  
BUJES DE SUSPENSIÓN  
CAJAS DE DIRECCIÓN  
FUELLES DE DIRECCIÓN  
FUELLES DE TRANSMISIÓN  
SOPORTES DE SUSPENSIÓN  
TENSORES DE CORREA  
TOPES DE SUSPENSIÓN

visita nuestra web

[www.box4000.com.ar](http://www.box4000.com.ar)



# LIDER NACIONAL EN COMPONENTES DEL TREN DE VALVULAS



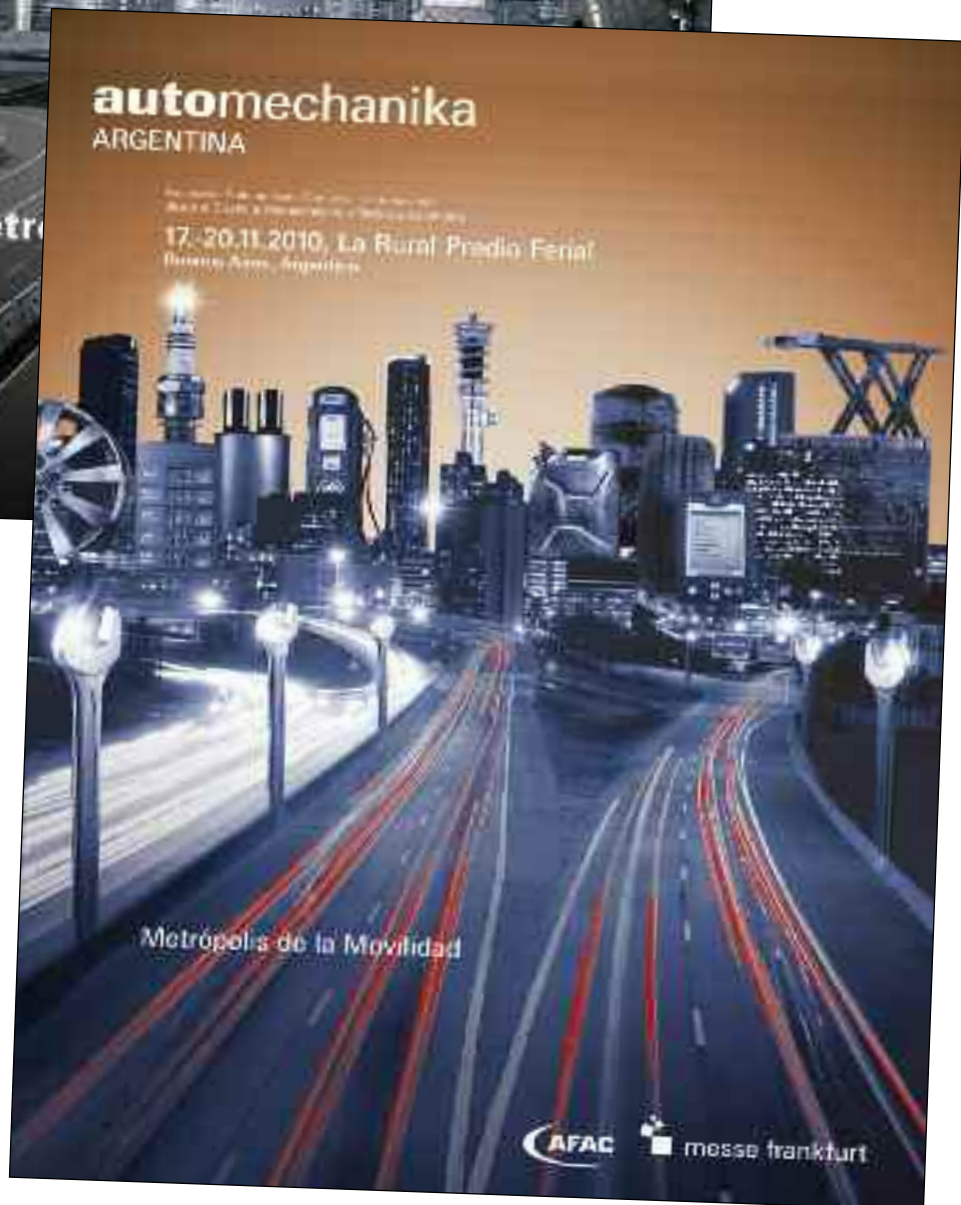
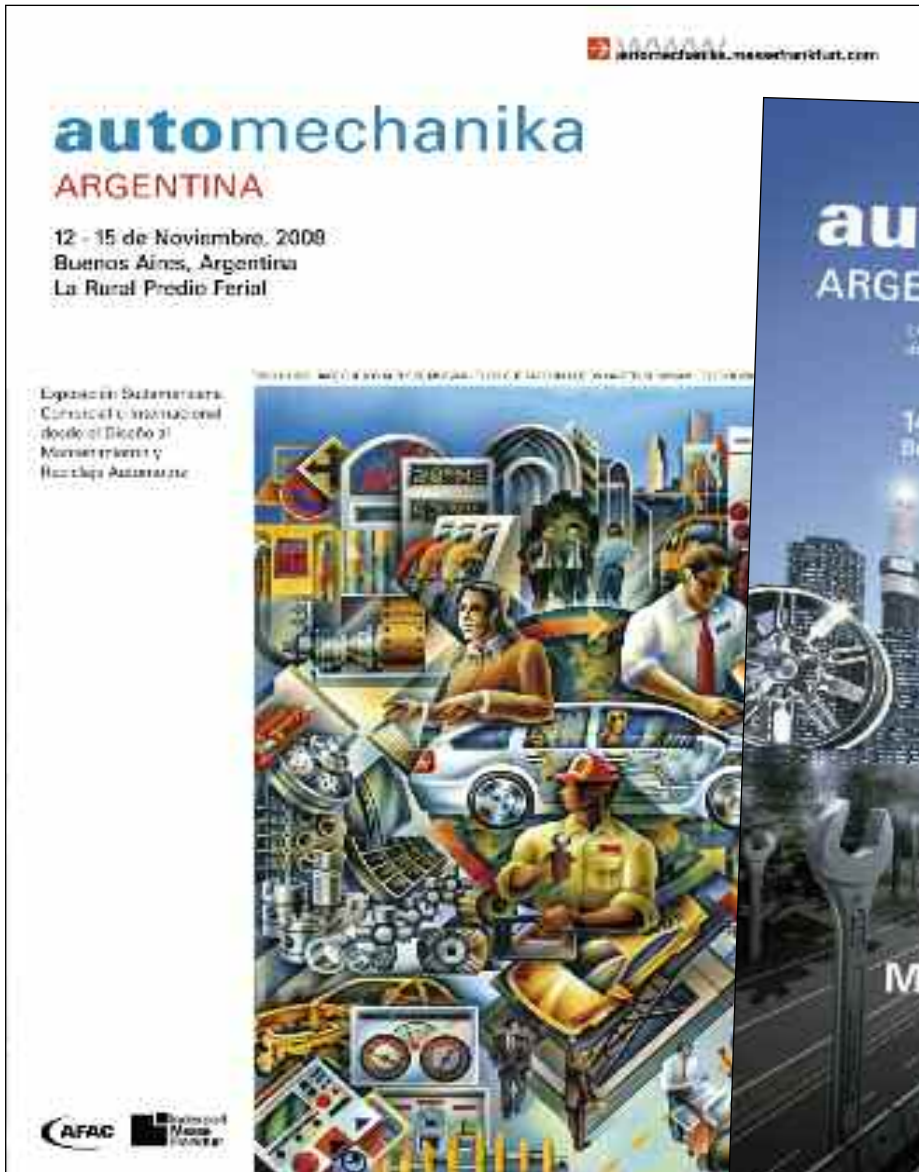

desarmaderos ilegales. 2014 también fue otro año clave: la marca pasa a llamarse Automechanika Buenos Aires en lugar de Argentina, en consonancia con el resto de las Automechanika's del mundo que llevan los nombres de las ciudades donde se realizan.

La exposición sintió los cimbronazos de la economía en los años posteriores a 2008, hasta la última edición que mostró claros signos de recuperación. "En 2016 volvimos a notar un crecimiento importante, así como optimismo y expectativa en los empresarios. Y este año lo vemos reflejado en las ventas, ya que estamos teniendo muy buenos resultados. Vamos a celebrar una muy buena 10° edición", afirma el ejecutivo.

La tecnología fue otra protagonista que ingresó en la publicidad de las últimas ediciones, de la mano de la incorporación de las energías alternativas y los últimos avances de la electrónica. La imagen es clara: el futuro de la movilidad está en Automechanika Buenos Aires.

"Hoy sería impensado que en momentos tan graves como ese alguien se arriesgara a invertir y apostar por un proyecto de este tipo y sin embargo lo logramos", comenta Fabián Natalini, Gerente de Automechanika Buenos Aires.

"Ese año nos asociamos con Messe Frankfurt, empresa alemana con una enorme trayectoria en la organización de exposiciones, para traer la marca Automechanika a la

Argentina. Éramos conscientes de la necesidad de un gran evento que reuniera a toda la cadena de valor del sector. Ellos tenían el conocimiento en la organización de ferias,

nosotros contábamos con el know how de la industria local y sabíamos de su potencialidad, por lo que fue una unión más que exitosa", recuerda Natalini.

## ESPECIALISTA EN INYECCION ELECTRONICA

Av. Honorio Pueyrredon 2180 Local 3 Bs As CP 1414 - Tel 4582-9660 - Nextel ID 583\*5334- ventas@osvaldotommasi.com.ar



TODA LA LÍNEA EN

**reydi**

DISTRIBUIDORA NACIONAL DE AUTOPARTES.

CASA CENTRAL MENDOZA  
Bandera de Los Andes 419 | Mendoza | Argentina  
reydi@reydi.com  
Tel: +54 0261 4637900 | Fax: 0800 222 8580

REYDI BUENOS AIRES  
Fragata Pte. Sarmiento 2199 | CABA Argentina  
reydiba@reydi.com  
Tel: +54 011 4584 7338

**TECNOLOGIA**

# Suspensión y dirección

Bugatti Carlos ©



Hemos mencionado en su oportunidad, que la suspensión es el conjunto de órganos mecánicos que en un vehículo, conectan a las ruedas con la estructura portante. También forman parte, los componentes que vinculan a las mazas de las ruedas al chasis, los resortes, los amortiguadores, las barras estabilizadoras y a las neumáticas.

Sabemos que existen múltiples esquemas de suspensión, como ser: Mac Pherson, multilink, De Dion, de brazos longitudinales, etc, que además se dividen en dos o tres sistemas fundamentales, que son; de ruedas independientes, o de ruedas interconectados.

Respecto a la Suspensión Trasera Independiente, de brazos arrastrados y resortes helicoidales, estos brazos también denominados

Suspensión trasera moderna trapezoidal "multilink", es decir de brazos múltiples con amortiguadores telescópicos y resortes helicoidales - Audi.

Continúa en la pág. 110 →

## DARWIN REPUESTOS

**RENAULT - CHEVROLET**



**RENAULT**



**CHEVROLET**



Vení a retirar tu producto por nuestro local!





**4857-5559 / 4855-5097**

**Horarios**  
Lunes a Viernes  
8.00 a 18.00 hs  
Sabados  
8.00 a 13.00hs

REPUESTOS ENCENDIDO / ACCESORIOS / SUSPENSION / PARTES DE MOTOR / CHAPA / OPTICAS Y FAROS

**Warnes 1102 (Esq. Batalla del Pari)**

**www.darwinrepuestos.com // grupodarwinrepuestos@gmail.com**

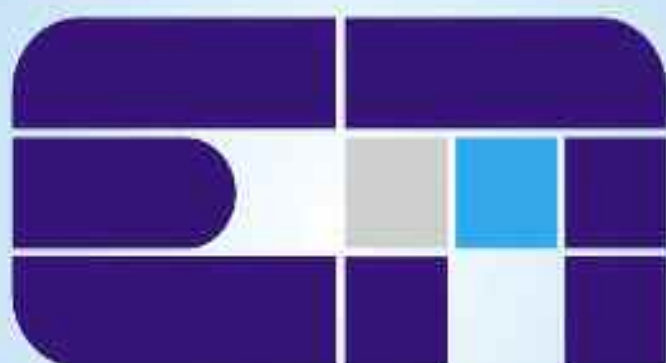

ELECTRODIESEL ARGENTINA

# MultiSpark™

professional grade



- ⚡ Terminales con especificaciones de equipo original
- ⚡ Cables siliconados desarrollados para soportar altas temperaturas y de máxima calidad (Made in USA)
- ⚡ Con elastómero EPDM como aislante principal, brinda alta flexibilidad y soporta hasta 140C, haciendolo también óptimo para uso con GNC



Perdriel 761 (C1280AEO) - C.A.B.A. - Tel (011) 4301-1600

0800-222-8344 - [ventas@electrodiesel.com.ar](mailto:ventas@electrodiesel.com.ar)

[www.electrodiesel.com.ar](http://www.electrodiesel.com.ar)

oscilantes están vinculados a la parte trasera. Los mismos describen durante los movimientos de la suspensión, arcos de círculo alrededor del eje transversal del vehículo. Los ángulos del vehículo, como ser paralelismo y comba de las ruedas traseras, si son nulas, no varían cualquiera sean las condiciones de peso del mismo.

La suspensión Trasera Semi-rígida, y se forma en cuadrilátero articulado con los semiblocks. La barra transversal, denominada semi-rígida, es flexible a la torsión y compensa las diferentes deformaciones entre las dos ruedas, mejorando de esta manera la tenida en ruta y el confort de los ocupantes. La Suspensión Trasera con eje rígi-

do, es un sistema de guía que conecta las dos ruedas, y contituye en esquema rígido sobre el cual se implanta el puente. Este sistema es muy utilizado, en especial en los vehículos TodoTerreno y en ciertos vehículos comerciales. El eje está guiado, con relación a la estructura portante, por dos brazos, dos bieletas de reacción y una barra

Panhard, que orienta los esfuerzos transversales.

Con el Tren Trasero Multibarras, la rueda y su maza son guiados por dos brazos superpuestos, un brazo transversal, y una bieleta de convergencia de las ruedas. Cada brazo tiene una función particular, el brazo inferior contiene los elemen-

Continúa en la pág. 112 →

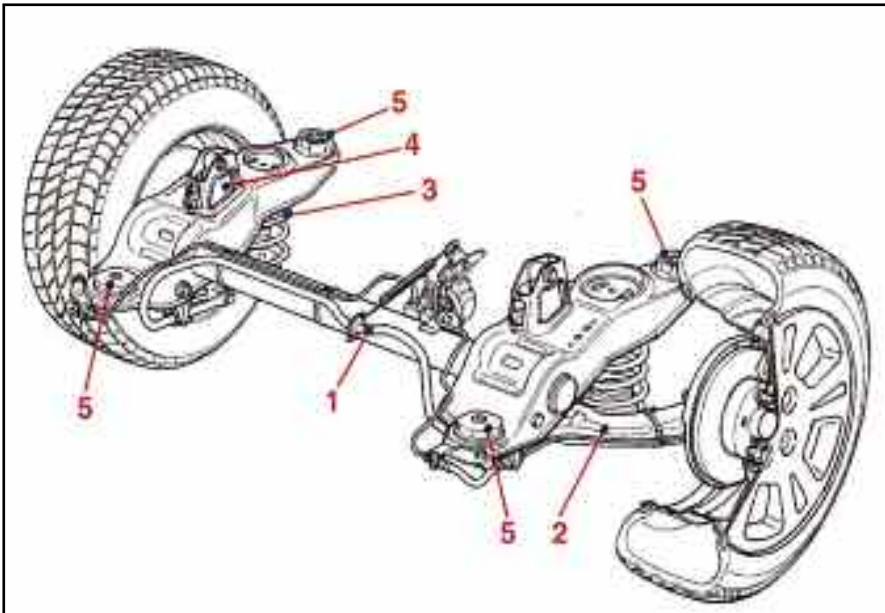

Suspensión trasera de brazos arrastrados, con resortes helicoidales: 1- Barra estabilizadora. 2- Brazo oscilante. 3- Resorte helicoidal. 4- Amortiguador. 5- Fijaciones a la carrocería.

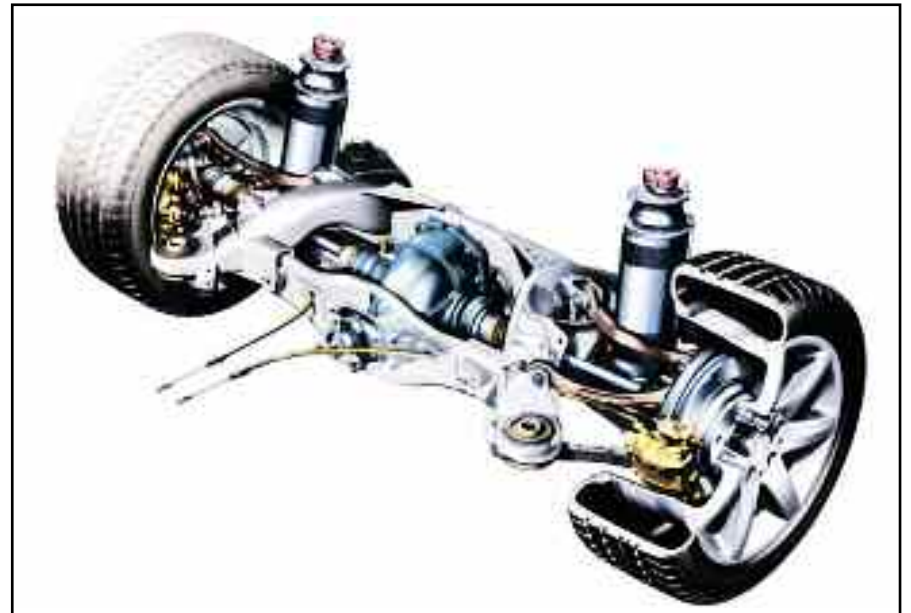

Este sistema de suspensión trasera "multilink", con puente incorporado, es fabricado enteramente en aluminio-M. Benz.



# RPA

REMERAS PUBLICITARIAS  
ARGENTINAS

## ROPA de TRABAJO



**FUNCIONAL**  
CALZADO DE SEGURIDAD  
DISTRIBUIDOR OFICIAL



**VORAN**  
CALZADO DE SEGURIDAD  
DISTRIBUIDOR OFICIAL



**GAUCHO**



**Pampero**

REMERAS | BUZOS | POLARES | CHOMBAS  
PANTALONES | CAMPERAS | CHALECOS | CAMISAS  
FAJAS | GUANTES | CASCOS | BOTAS | EPP

**CALZADO de SEGURIDAD**  
STOCK PERMANENTE - VENTAS POR MAYOR Y MENOR

**4760-4200 | 4859-2475**  
FLORIDA OESTE | PACHECO TIGRE  
[www.rpaweb.com.ar](http://www.rpaweb.com.ar)



Primer Servicio del País  
en Contar con Sala Limpia

## Inyección Diesel

### Linea Liviana y Pesada



Av. 101 (Ruta 8) N° 2731 - (1650) San Martín - Bs .As  
Tel/Fax: 011 4753-8662 - 011 4755-5952  
[www.dsmdieselcar.com.ar](http://www.dsmdieselcar.com.ar)

# Catalogo de Repuestos PLATAFORMA RSF



- **Instalación Libre**
- **33.000 Fotos y Planos**
- **150 Familias de Productos**
- **Consulta Disponibilidad**
- **Consulta Precios**

**RURAL SANTA FE**  
www.ruralsantafe.com.ar

*Te invitamos a:*

- *Visitar Nuestra Pagina Web*
- *Instalar Nuestro Catalogo*
- *Sumarte a Nuestra Fuerza de Ventas*



tos de suspensión, y está diseñado de tal manera que con el brazo superior, la rueda puede contar con su ángulo de inclinación que varía en función de los variantes de la suspensión (sobre toda en ayuda en una curva). El brazo longitudinal permite controlar los esfuerzos longitudinales. La bieleta de convergencia permite la variación del

ángulo de convergencia de la rueda en función del ángulo de roloido. Este ángulo es regulable, gracias a una excéntrico ubicada sobre la fijación de este brazo sobre el soporte.

Este sistema relativamente complejo, tiene la ventaja, de provocar variaciones del ángulo de comba y de inclinación que mejora sensible-

mente el comportamiento del vehículo en curva. En cuanto a la composición del sistema de dirección, y de la unión con las ruedas, consideramos un sistema de piñón y cremalleras. Este conjunto está compuesto por lo siguiente:

- El volante de dirección, un piñón, una cremallera, una barra de transmisión o columna de dirección

(entre el volante y la cremallera), los brazos de dirección sobre los pivots, las bieletas de dirección. (entre los brazos y la cremalleras). En relación a los elementos del sistema de dirección, el volante debe permitir al conductor de girar las ruedas. El esfuerzo necesario para su

Continúa en la pág. 116 →

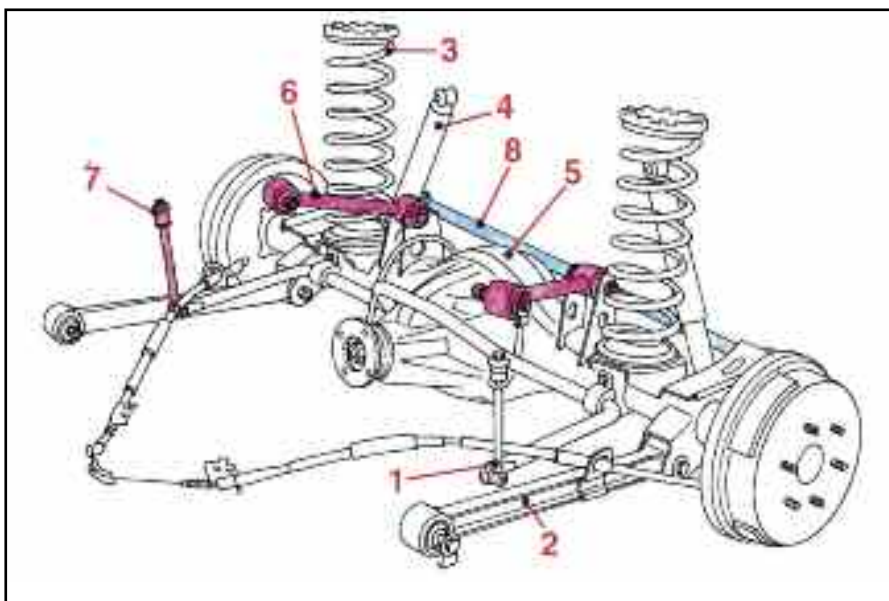

Detalle de una suspensión trasera, con eje rígido.: 1- Barra antirrolido. 2- Brazo oscilante. 3- Resorte helicoidal. 4- Amortiguador. 5- Eje rígido. 6- Bieleta antielevación. 7- Bieleta de unión a la carrocería. 8- Barra Panhard.

Tren delantero en corte con sistema de dirección - M. Benz.

# UnderCar<sup>SA</sup>

## Autopartes

Av. Colón 4834 - Mar del Plata - Argentina - Tel. 0223 475 5100/5068 - Fax 0800 222 5848

223 5 409 071 - ID Nextel 54\*171\*1442 - info@undercar.com.ar - www.undercar.com.ar



# VOVCHUK

## RADIADORES

DESDE ★ 1990

SISTEMAS TÉRMICOS DE **TODAS** LAS MARCAS  
**TODOS** LOS MODELOS



ESPECIALIZADOS EN:

RADIADORES . CALEFACTORES . ELECTROVENTILADORES  
EVAPORADORES . CONDENSADORES . BOMBAS DE AGUA  
INTERCOOLER . TERMOSTATOS

CONOCÉ NUESTRO **NUEVO**  
SISTEMA DE CATÁLOGO **ONLINE**  
INGRESANDO A

[radiadoresvovchuk.com.ar](http://radiadoresvovchuk.com.ar)



BUSCÁ  
FÁCIL  
COMPRÁ  
FÁCIL

**NO DEJES DE CONSULTAR**

# CILBRAKE 2.0

Lo digital es tendencia y ya no es un secreto que vino para quedarse trayendo consigo grandes cambios en nuestra vida diaria, muchos hablan de la "Revolución Digital" haciendo una comparación a todos los cambios que vivió la humanidad durante la Revolución Industrial. Vivimos en una era digital en donde la tecnología forma una parte indispensable de nuestras vidas. Cilbrake se sube al tren digital anunciando su ambicioso proyecto "Cilbrake 2.0", el cual es la respuesta a la inquietud de su equipo de marketing sobre cómo utilizar las herramientas digitales en favor de sus socios comerciales.

Raul Villanueva responsable del área de Marketing nos comenta: Desde el planteamiento inicial todo el equipo siempre estuvo de acuerdo en que teníamos que ser consecuente con nuestro compromiso de mutuo crecimiento entre la Cilbrake y nuestros socios comerciales. Desde esta perspectiva evaluamos todas las posibilidades para brindar una mejor experiencia a nuestros socios cuando entren en contacto con nosotros a través de los medios digitales.

Durante meses hicimos benchmarking, analizamos mejores prácticas y brainstorming y concluimos que la mejor vía es facilitar la interacción Cilbrake - Clientes es a través de nuestro sitio web, de ahí surge el nombre del proyecto "Cilbrake 2.0" ya que además de su connotación digital significa bidireccionalidad, donde el usu-

ario puede interactuar con la página que es justamente lo que estamos buscando.

Para la realización de este proyecto se fotografieron y se tomaron medidas de los más de 3000 productos que la empresa ofertó durante 2017 lo que permitió catalogar todos sus productos para que sus clientes puedan acceder a información confiable y acertada vía digital.

A través de la página todos los visitantes van a tener acceso a nuestra ficha de productos, catálogos, novedades y más información de intereses. Por otra parte, existe una sección exclusiva para clientes donde podrán acceder a toda la información comercial y contable como listas de precios, promociones, ofertas, nuevos ingresos, facturación, el estado de pedidos. Permitiéndoles a sus clientes llevar trazabilidad de todas sus transacciones 24/7, facilitando no solo el intercambio de bienes entre Cilbrake y sus socios sino también facilitar el control contable y logístico.

"De a poco con pasos seguros Cilbrake se va abriendo paso para lograr su objetivo de consolidarse como un referente de la industria autopartista en la Argentina, para ello principalmente escuchamos a nuestros socios comerciales, prestamos atención a sus comentarios, quejas e inquietudes nos ponemos en sus zapatos para luego como proveedores buscar la forma de ofrecer una solución. En 2017 trabajamos sobre la continuidad de nuestros productos aún estamos

realizando ajustes, pero la parte más complicada ya fue superada con éxito, lo mismo podemos decir de nuestro nuevo depósito y flota de transporte." Comentó Raul Villanueva.

Además de su sitio web puedes estar en contacto con Cilbrake a través de sus páginas en Facebook ([www.facebook.com/cilbrake](http://www.facebook.com/cilbrake)), YouTube ([youtube.com/channel/UCUajLTOQRvCOIGyHovb3Q](http://youtube.com/channel/UCUajLTOQRvCOIGyHovb3Q)), Google+ ([plus.google.com/u/0/107050607115945061600](http://plus.google.com/u/0/107050607115945061600)) y Twitter ([twitter.com/Cilbrake\\_](http://twitter.com/Cilbrake_)).





# CILBRAKE®

QUALITY & PRECISION AUTOMOTIVE PARTS

**CALIDAD Y PRECISIÓN EN AUTOPARTES**



**ROLLI**



**LCP**

**PRODUCTOS FABRICADOS BAJO LOS  
MÁS ESTRUCTOS CONTROLES DE CALIDAD**



**INTI**



Certificado de Homologación  
de Autopartes de Seguridad



TS16949

[www.cilbrake.com](http://www.cilbrake.com)

movimiento o rotación, es inversamente proporcional a su radio. (el radio del volante).

La barra de transmisión, establece la unión mecánica entre el volante y la cremallera, y en caso de choque frontal del vehículo, no debe transmitir el desplazamiento eventual de la cremallera hacia el volante. Existen numerosos dispositivos que aseguran esta función, con barra telescópica, o con tres barras unidas por dos juntas cardánicas u homocinéticas.

La cremallera fija sobre la estructura portante, permite transformar un movimiento de rotación (el del volante), en movimiento de traslación a la salida de la cremallera. Se trata concretamente de un sistema de engranajes, con un piñón accionado por el volante y otro donde su radio es infinito. La cremallera, está unida en ambos partes extremas, a las bieletas de dirección. La relación de desmultiplicación permite adaptar el esfuerzo del volante, al número de vueltas del volante entre topes (de un extremo a otro). Cuanto mayor es el número de vueltas, mayor la disminución del esfuerzo y viceversa. Cabe señalar que actualmente existen, una gran cantidad de vehículos con "dirección asistida", con el fin de que sea aceptable el esfuerzo en el volante, con relación al número total de vueltas.

Las bieletas de dirección -entre los extremos y la cremallera- transforman el movimiento de traslación de la cremallera, en un movimiento de rotación de los extremos de dirección. Los mismos permiten regular el ángulo de paralelismo, gracias a un sistema tuerca/tornillo. Las posiciones angulares, de los extremos, deben respetar la condi-

ción de no derrapar de las ruedas durante una curva. En realidad en una curva, las ruedas derecha e izquierda, deberán describir trayectorias no paralelas con la finalidad que las ruedas giren sin derrapar. Como conclusión, podemos decir que la dirección se utiliza, para cambiar la trayectoria de un vehículo. Compuesta por órganos, como

extremos bieletas, el cárter, el piñón y la cremallera, la circulación de esferas, el tornillo sinfin, etc.

Para reducir el esfuerzo sobre el volante, la servodirección es muy difundida, en especial la hidráulica (con bomba accionada por el motor a través de una correa, o por un motor eléctrico). Para evitar el

deslizamiento o el derrape, de los neumáticos sobre el suelo o la superficie, las ruedas delanteras direccionales deben girar con distintos ángulos, y debe ser mayor para la rueda que recorre la trayectoria interna. Existen también sistema de dirección en las cuatro ruedas (4WS), es decir 4 Ruedas Direccionales, pero su aplicación es muy limitada ■

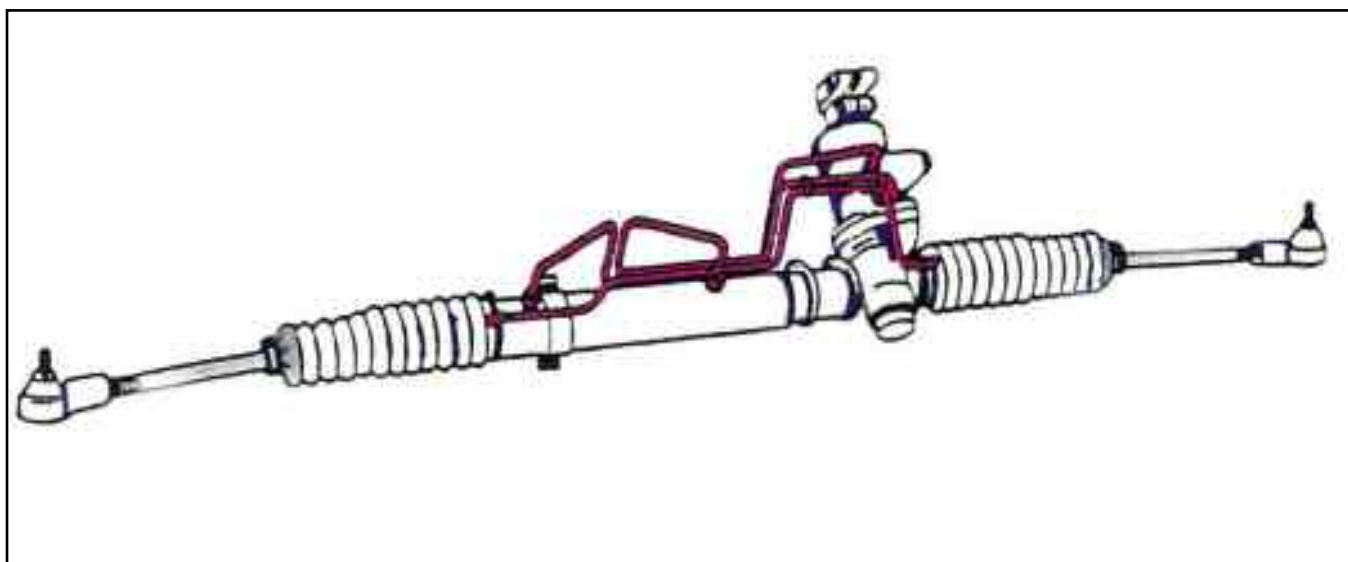

Caja de dirección servoasistida, similar a la del tipo convencional, con piñón y cremallera, y cilindro hidráulico de asistencia integrado - Ford.

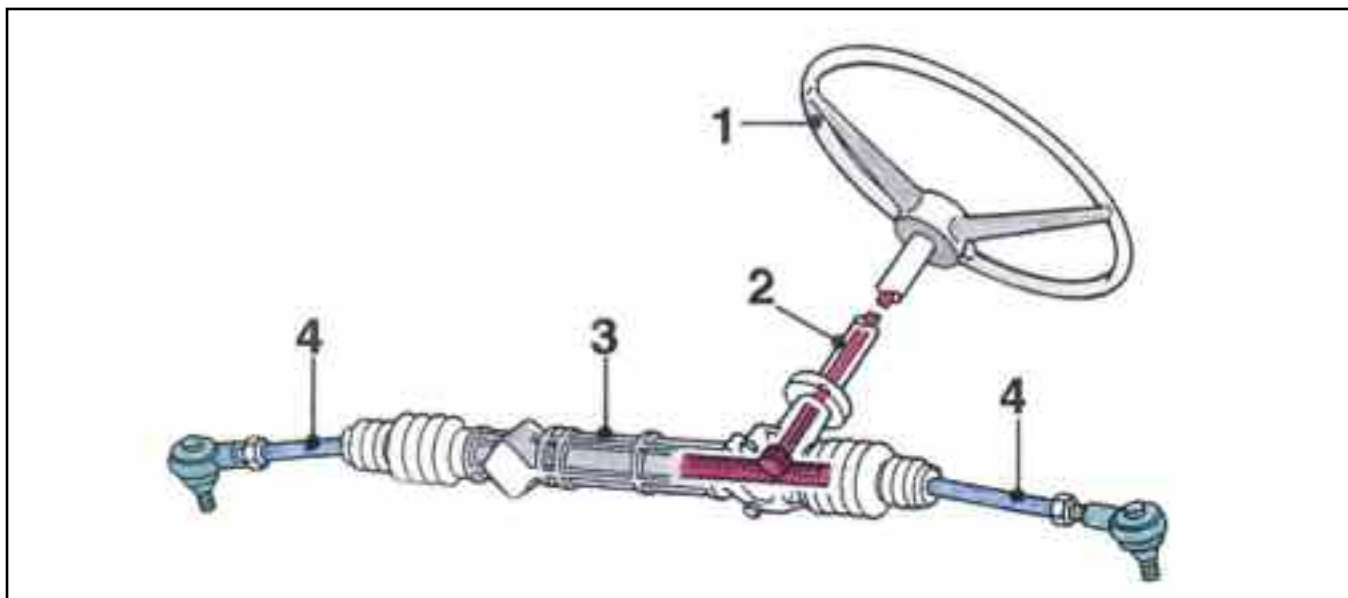

Composición del sistema de dirección clásico con piñón y cremallera: 1- Volante de dirección. 2- Barra de transmisión (columna). 3- Cremallera. 4- Bieletas de dirección.

# SEA S.A.

EXPERTOS EN BATERIAS

[www.seabaterias.com](http://www.seabaterias.com)



Primer comercio exclusivo de baterías en Argentina desde el año 1971

Baterías para todo tipo de vehículos, nacionales e importadas, equipos originales de las principales automotrices



MARCAS: HELIAR- VARTA -MOURA -AC DELCO -WILLARD- LUBECK

CASA CENTRAL: AV LA PLATA 2301 - CABA - TEL 4922-5182

SUCURSAL: AV BALBIN 3350 - CABA - TEL 4542-6151

HORARIOS: LUNES A VIERNES 9 a 13 y 14 a 18:30 - SABADOS 9 a 13

**NUEVO  
EN ARGENTINA**

**EQUIPO ORIGINAL**  
**Prestolite**



**Leece-Neville**  
HEAVY DUTY SYSTEMS

**MOTORES DE ARRANQUE LINEA PESADA Y COMERCIAL**

**APLICACIONES**

**PRECIO SUGERIDO AL PÚBLICO CON IVA INCLUIDO**

**Motor M81R - 12v/24v - 4.5 kw**



M81R 12V

M81R2501-VPP

Volkswagen - Cummins

**USD 293.40**

M81R 12V

M81R2502-VPP

Agrale - Ford - Foton - Cummins

**USD 308.00**

M81R 24V

M81R3001-VPP

Agrale - Foton - Volkswagen - Cummins

**USD 320.00**

**Motor M90R - 24v - 6 kw  
Enganche suave**



M90R 24V

M90R3545SE-VPP

Scania

**USD 531.00**

M90R 24V

M90R3538SE-VPP

Volvo

**USD 531.00**

**Motor M93R - 24v - 5 kw  
Enganche suave**



M93R 24V

M93R3092SE-VPP

Volkswagen - Volvo - Agrale

**USD 423.00**

M93R 24V

M93R3095SE-VPP

Volkswagen - Ford

**USD 423.00**

M93R 24V

M93R3066SE-VPP

Mercedes Benz

**USD 423.00**

**Motor M95R - 12v - 5 kw  
Enganche suave 24v - 6 kw**



M95R 24V

HM95R3011SE-VPP

Volkswagen - Ford

**USD 560.00**

M95R 12V

HM95R2002SE-VPP

Volkswagen - Ford

**USD 560.00**

**Motor M100R - 12V - 4 Kw  
Enganche suave**



M100R 12V

M100R2031SE-VPP

Volkswagen

**USD 474.00**

M100R 12V

M100R2030SE-VPP

Ford

**USD 474.00**

M100R 12V

M100R2032SE-VPP

Ford

**USD 474.00**

**Motor M105R - 12v - 5 kw  
Enganche suave 24v - 7.5 kw**



M105R 12V

M105R2502SE-VPP

Case - Ford - Volkswagen

**USD 598.00**

M105R 24V

M105R3505SE-VPP

Caterpillar - Ford - Komatsu - Volkswagen - Volvo - Yutong

**USD 543.00**

M105R 24V

M105R3507SE-VPP

Volvo - Ford

**USD 543.00**

M105R 24V

M105R3031SE-VPP

Mercedes Benz

**USD 543.00**

**DISTRIBUIDORES**



ventas@wayotek.com.ar



ventas@campomara.com.ar



Electrodiesel  
Argentina SRL

ventas@electrodiesel.com.ar



electromecanicasur@speedy.com.ar



presmarpp@ciudad.com.ar



ventas@repuestosdedios.com.ar



contacto@puntatoledo.com.ar



villamaria@vetaro.com.ar



reydi@reydi.com

# Messe Frankfurt se establece en el Reino Unido



Messe Frankfurt amplía aún más su red internacional: con la adquisición de Forest Exhibitions Ltd., el Grupo tiene ahora su propia filial en el Reino Unido. La operación implica la adquisición al 100% de Automechanika Birmingham, que la compañía ha establecido como licenciatario en la región.

Automechanika Birmingham tuvo su primera edición en 2016, con

más de 500 expositores, la cifra más alta para un evento inaugural desde la muestra de apertura de Frankfurt. El evento del año siguiente registró un marcado aumento en las cifras de expositores y el espacio de exposición, ya que 800 empresas mostraron sus productos y servicios a más de 12.000 visitantes.

En 2017, Automechanika Birmingham recibió cuatro premios

de la industria, incluida la Mejor Exposición Comercial en la prestigiosa entrega de los AEO Awards.

Detlef Braun, miembro del Consejo Ejecutivo de Messe Frankfurt y responsable del área de negocios que incluye las ferias Automechanika con 17 muestras en 15 países, comentó: "Con nuestra filial en el Reino Unido, nuestro objetivo es continuar ayu-

dando a que Automechanika Birmingham se fortalezca".

El ex director de eventos de Forest Exhibitions Ltd, Simon Albert, quien ha sido nombrado director general de la nueva filial de Messe Frankfurt, comentó: "Estoy entusiasmado y orgulloso de ser parte de una de la compañía de ferias comerciales más grandes del mundo y de contribuir a su éxito en el Reino Unido".

DISTRIBUIDOR EN ARGENTINA

Hengst

CASTELLMAR



V8 - Audi A8



V8 TDI - Audi A8



V8 - VW Phaeton

[ventas@castellmar.com.ar](mailto:ventas@castellmar.com.ar)

Av. Juan B. Justo 4476 (1416) Capital Federal  
Telefax: 011 4585 1222



# ***taranto***



*Descargá la aplicación móvil  
TARANTO autopartes y descubrí  
nuestra amplia gama de productos.*

# La industria autopartista india reflejada en Expo Auto 2018 en Nueva Delhi

**Entrevistamos al Sr. Vinnie Mehta, Director General de ACMA, Automotive Components Manufacturers Association of India (Asociación de Fabricantes de Componentes Automotrices de India).**



**TA: Cuéntenos por favor acerca de ACMA**

**VM:** La Asociación de fabricantes de componentes para automóviles de la India (ACMA) es el organismo principal que representa el interés de la industria india de componentes automotrices. Cuenta con más de 800 fabricantes asociados que aportan más del 90% de la facturación de la industria de componentes de automóviles en el sector.

La industria india de autopartes registró una facturación de USD 43,55 mil millones creciendo un 14,3% y las exportaciones crecieron un 3,1% a USD 10,90 mil millones en 2016-17. ACMA ha desempeñado un papel fundamental en el apoyo a sus miembros en el desarrollo de las exportaciones y en el descubrimiento de nuevas oportunidades de mercado; actualmente la industria exporta a más de 160 países. El objetivo de ACMA es desarrollar una Industria de Componente Automotriz india globalmente competitiva y fortalecer su papel en el desarrollo económico nacional, así como promover negocios a través de alianzas internacionales.

**TA: Y también son organizadores de Expo Auto.**

**VM:** Sí, así es. Auto Expo es una feria que se realiza cada dos años aquí en Nueva Delhi, India. En 2018 se realizó del 8 al 11 de febrero. Esta exposición es una muestra de la competencia del sector de autopartes indio. En este lugar están los últimos y mejores productos y servicios tecnológicos que la industria tiene para ofrecer. Hoy la industria india está a la altura de cumplir con las normas de emisión, normas de seguridad y las normas ambientales vigentes en el mundo, y todo eso pueden encontrarlo aquí en la feria, que cuenta con más de 1200 expositores, de los cuales unos 400 son empresas extranjeras. Cuenta con más de 60.000 metros cuadrados de exposición y el número de visitantes superó los 115.000, que llegaron de 67 diferentes países.

**TA: Es muy importante el papel de las empresas extranjeras participantes**

**VM:** Sí. Participan de la muestra pabellones internacionales de países tales como Alemania, Corea del Sur, Japón, Taiwan, Canadá, Francia,

entre otros. Es una gran feria donde puedes encontrar líderes de la industria de fabricación de vehículos y sus clientes de India y de todo el mundo.

**TA: ¿Qué nos puede comentar acerca de la industria automotriz india?**

**VM:** La industria automotriz en India en términos de la cantidad de vehículos está en crecimiento. Actualmente es de 25 millones de vehículos entre autos, vehículos comerciales y vehículos de dos ruer-

das. Es una industria muy importante. Al mismo tiempo, la industria de fabricantes de componentes para esos vehículos es muy grande. Actualmente, el sector de autopartes en India es de 8,5 billones de dólares y las exportaciones alcanzan los 11 billones de dólares. El número de personas involucradas en la industria es realmente muy grande. Sólo en el sector de autopartes hay 3,2 millones de personas empleadas y el sector de fabricación de vehículos emplea directamente a 500.000 personas.





ARBOL DE LEVAS  
CAJA DE DIRECCION  
BOMBA DE NAFTA  
BOMBA DE ACEITE  
BOTADORES



La **CALIDAD** que necesita  
para manejar **SEGURO**



Importa y Distribuye Rodamet S.A.C.I.  
Tel. (011) 4016-0000 | 4584-6646/6127/7925 | 4583-8748  
E-mail: [info@rodamet.com](mailto:info@rodamet.com) | Sigámonos en  Rodamet | Visite [www.rodamet.com](http://www.rodamet.com)

Visite [www.imetautopartes.com.ar](http://www.imetautopartes.com.ar)  
Hágase fan  IMET Autopartes

# **CRISTEM**<sup>®</sup>

## SU MARCA EN PARABRISAS

*Cristem, empresa argentina líder en la fabricación de cristales de seguridad para automotores y viviendas. Cuenta con una planta industrial equipada y personal altamente capacitado para competir con los mercados más exigentes del mundo.*

**automotores**  
**línea blanca**  
**arquitectura**  
**náutica/FFCC**  
**blindados/antibalas**  
**desarrollos especiales**

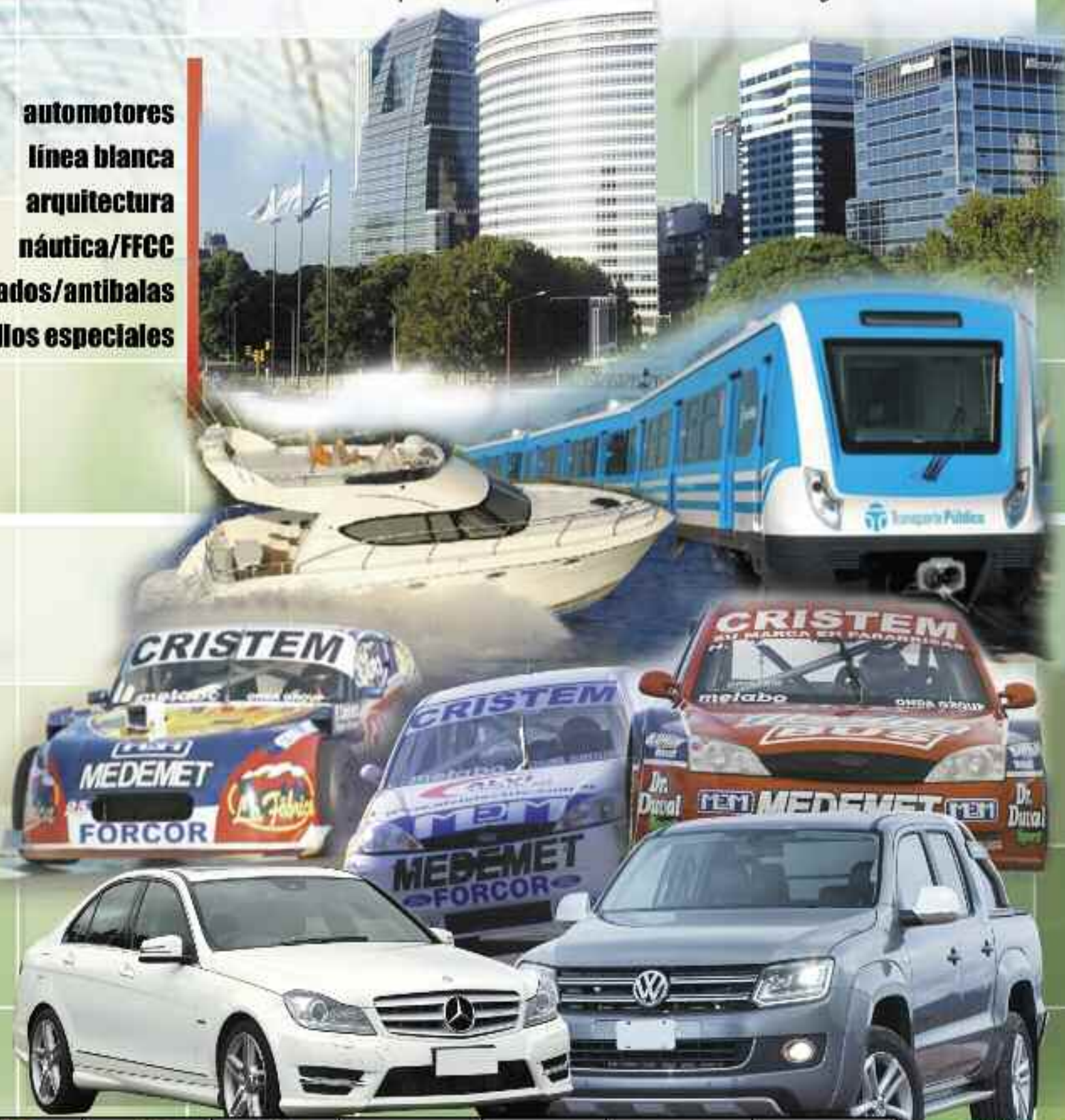

			ANSI Z26.1	ECE R43	RENAR MA02	BCRA
ISO 9001	IRAM-AITA	DOT 630	Americana	Europea	Antibala	Cert. Bancaria



Rodolfo López 2539 - Quilmes Oeste - Tel: 4250-2945 - Fax: 4200-1412  
[info@cristem.com.ar](mailto:info@cristem.com.ar) [www.cristem.com.ar](http://www.cristem.com.ar)

**ATENCION EXCLUSIVA AL RUBRO**



PRESENTAMOS  
NUESTRA  
NUEVA LINEA  
DE PRODUCTOS



**ALINEADORA  
3D**



"Única por su diseño compacto y adaptable. Apta para fosa o elevador"



**DESARMADORA  
DE CAMION**



"Única en el país, de accionamiento completamente hidráulico a prueba de fallas"

**NUEVOS PRODUCTOS  
Y  
MÁS TECNOLOGÍA**



"Única en el país con sistema especial para neumáticos RUN-FLAT y de talón BAJO"

[WWW.EWING.COM.AR](http://WWW.EWING.COM.AR)

"Brindamos asesoramiento y soluciones integrales para todo tipo de talleres y gomerías, Consultados por nuestros nuevos productos para pesados y livianos"



Tel.: (0348) 447 4077  
(0348) 447 6895  
Cel. +54 11 2004 6889

Chilavert 650  
Benavidez, BS.AS.

f / EwingArgentina



# automechanika



## Combined expertise worldwide

Atlanta | Birmingham | Buenos Aires | Chicago | Dubai | Frankfurt  
Ho Chi Minh City | Istanbul | Jeddah | Johannesburg  
Kuala Lumpur | Madrid | Mexico City | Moscow  
New Delhi | Riyadh | Shanghai

Los automóviles conectados aumentan la movilidad y desafían a la industria automotriz, junto a la sustentabilidad, la urbanización y la digitalización.

Todo este conjunto convierte a Automechanika en un imán para unos 20.000 expositores y 600.000 visitantes en 17 eventos alrededor de todo el mundo. Conéctese con nosotros y con el futuro automotriz.

[info@argentina.messefrankfurt.com](mailto:info@argentina.messefrankfurt.com)  
Tel. +54 11 45141400

[www.automechanika.com](http://www.automechanika.com)

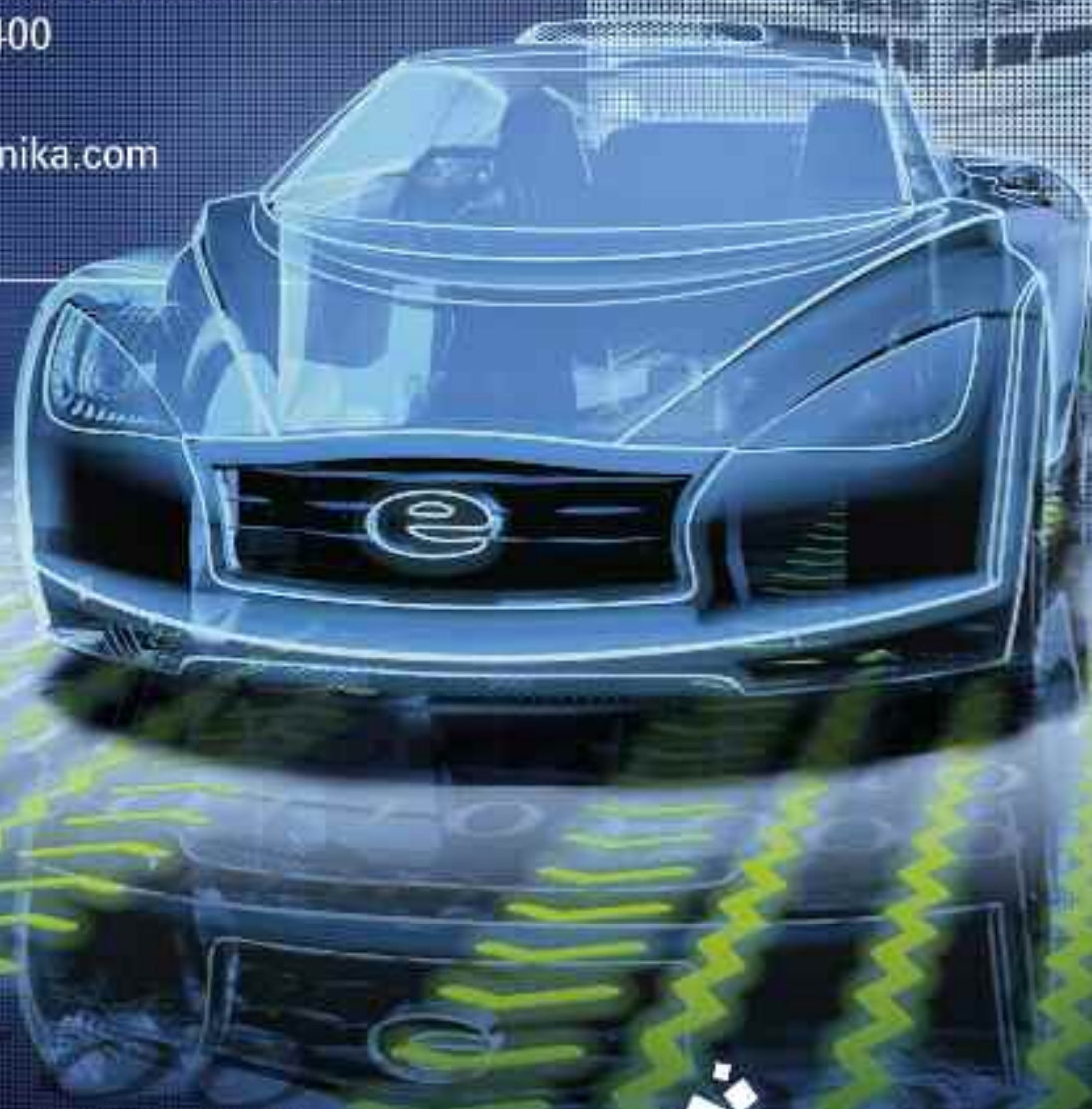

messe frankfurt

nuevo cierta resbalamiento. Con este aceite, de acuerdo a sus características, se logra un comportamiento eficiente y progresivo, y actualmente existen aceites muy evolucionados, además se ha perfeccionado la fabricación de discos, que en conjunto brindan considerables ventajas y versatilidad a los diferenciales viscosos, que se adaptan como autobloqueantes, entre dos ruedas del mismo eje.

**El embrague Viscoso**

Con la tracción delantera, el eje anterior es accionado en forma directa. La tracción de las ruedas

traseras, se activa siempre que aparece el patinamiento en las ruedas anteriores. El embrague viscoso tiene este objeto. Por ejemplo en el arranque -inclusive en un suelo seco- se produce patinamiento en las ruedas delanteras.

El embrague viscoso, asume la función del diferencial intermedio, la inmediata reacción del aceite siliconado, aumenta momentáneamente la intervención del eje trasero en la tracción. Existen sistemas de tracción total, que funcionan con el 75 por ciento del par motor en las ruer-

Continúa en la pág. 128 →

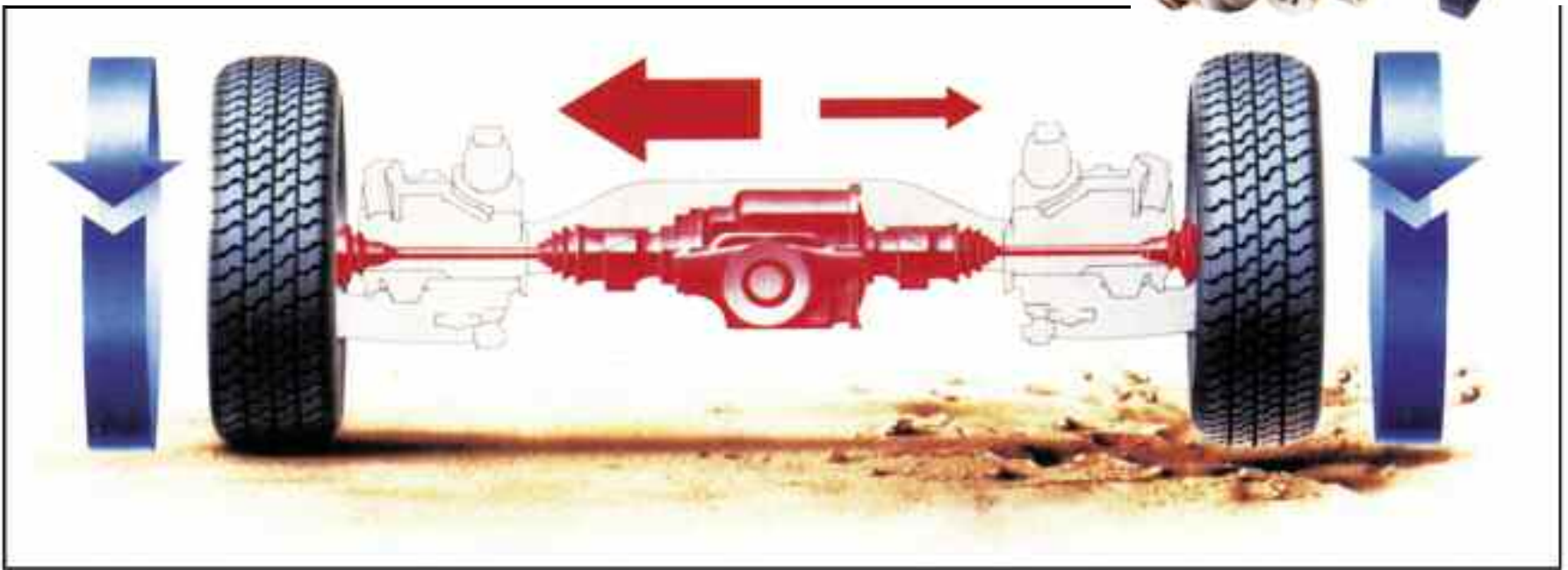
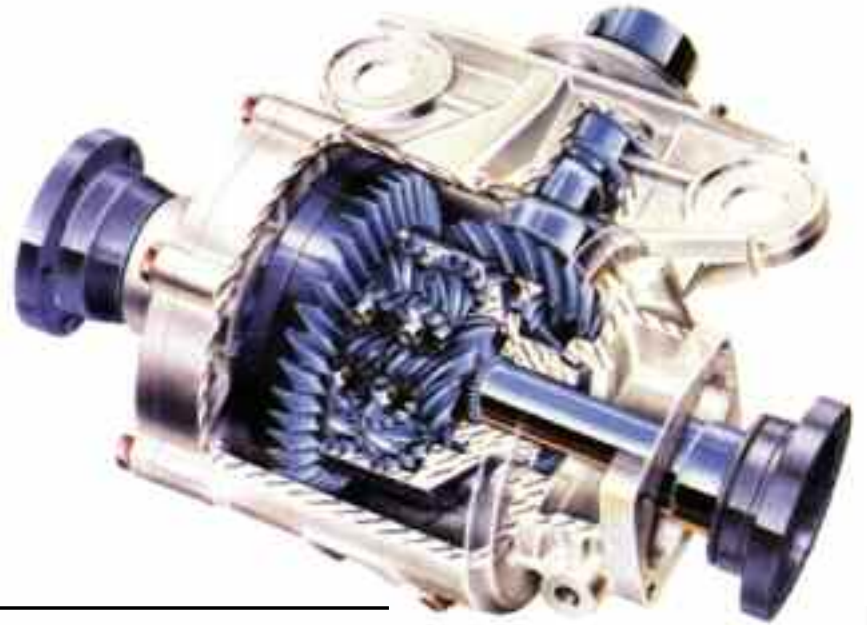

PARAMIAUTO.COM

TODOS LOS SERVICIOS PARA TU AUTO EN EL MÓVIL



REPUESTOS OMAR

Distribuidor, mayorista de repuestos alternativos para el automotor

DISTRIBUIDOR OFICIAL

FOSTER'S



TENSOR DE CORREAS FABRICADOS CON RODAMIENTOS



www.repuestosomar.com.ar

Tel.: 4686 4897 / 4686 6567

repuestosomar2000@yahoo.com.ar

**WIX**<sup>®</sup>  
FILTERS



**LA MÁS ALTA CALIDAD EN FILTRACIÓN  
DESDE 1939, AHORA EN ARGENTINA**



[www.wixfilters.com.ar](http://www.wixfilters.com.ar)

**MANN +  
HUMMEL**

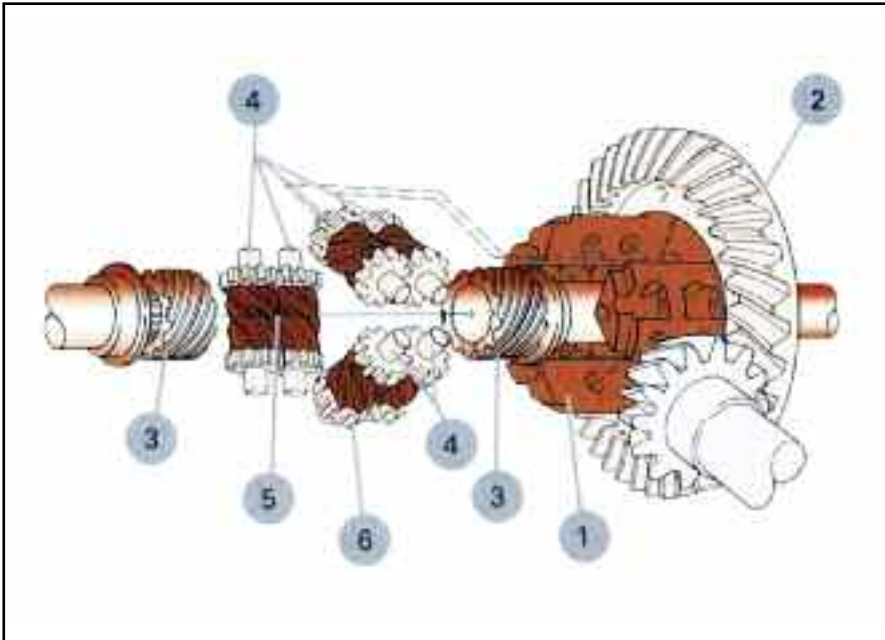

Despiece del diferencial Torsen: 1- Carcasa. 2- Corona. 3- Planetarios. 4- Satélites. 5- Engranajes cilíndricos (dentado helicoidal). 6- Engranajes cilíndricos (dentado recto).

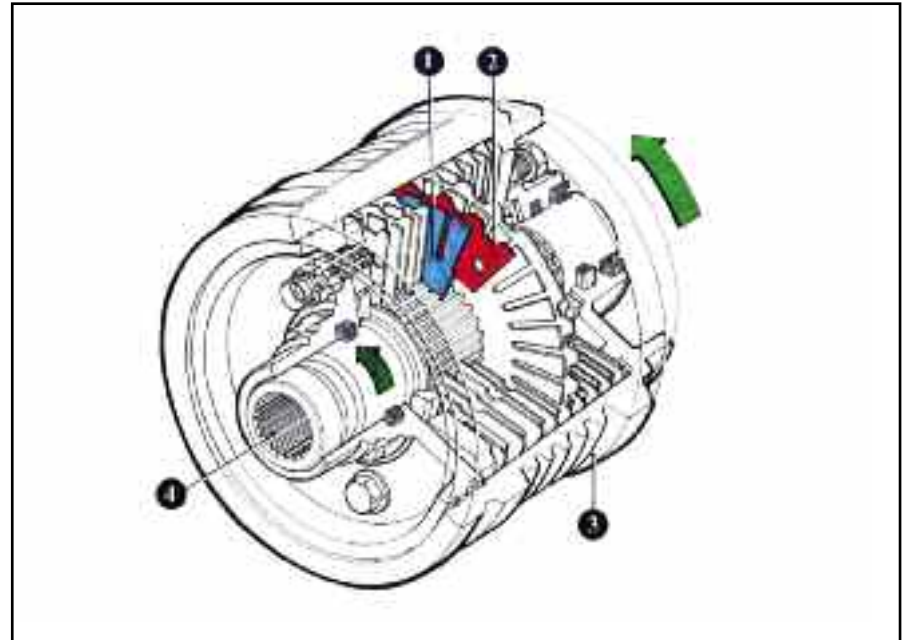

Diferencial o embrague viscoso (con láminas y aceite siliconado). 1- Láminas de entrada. 2- Láminas de salida. 3- Carcasa o cárter. 4- Eje acanalado.

das delanteras. Como consecuencia del funcionamiento en marcha, sigue siendo el típico de la tracción delantera o anterior, es decir que la tracción "tira" del vehículo.

El sistema denominado Syncro, conserva siempre el comportamien-

to de marcha definido, inclusive en las curvas. En el frenado, debido al desplazamiento del peso hacia adelante, las ruedas delanteras reciben la mayor parte de la acción de frenado. El "deslizamiento de frenado" de las ruedas delanteras, en combinación con el embrague viscoso,

activa entonces las ruedas traseras, las cuales podrían bloquearse a causa de la descarga experimentada durante el proceso de frenado.

Por esta razón, el piñón libre desacopla inmediatamente del ramal mecánico de tracción, el eje trase-

ro, y lo deja en funcionamiento por inercia, impidiendo así el bloqueo de las ruedas traseras.

Al funcionar marcha atrás, el piñón libre queda bloqueado en forma automática, con la finalidad de conservar la tracción total, incluso durante la marcha atrás ■



Diferencial autobloqueante viscoso tipo Ferguson - Alfa Romeo.

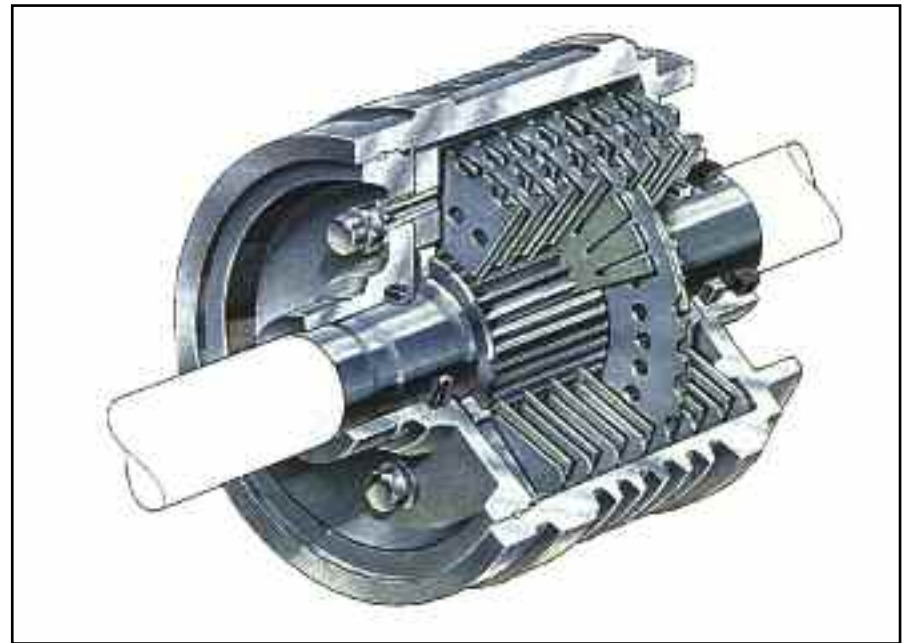

Diferencial o embrague de junta viscosa usado en muchos sistemas integrados de tracción, también es utilizado como repartidor de par motor.-Volvo.

E A C B  
C S T A F E  
G H U L R S T S I  
G H A U D I T S I

**CASTELLMAR**

Vea bien donde comprar repuestos Alemanes

ventas@castellmar.com.ar  
Av. Juan B. Justo 4476 (1416) Capital Federal  
Telefax: 011 4585 1222

# SADAR

## AMORTIGUADORES

MANEJÁ CÓMODO Y SEGURO **USÁ AMORTIGUADORES SADAR**



ENCONTRÁ TODOS NUESTROS PRODUCTOS EN



SADAR TIENDA OFICIAL



mercado  
libre

[amortiguadoressadar](https://www.amortiguadoressadar.com.ar) [www.sadar.com.ar](http://www.sadar.com.ar)

# Motores la gestión electrónica

Nuvolari Enzo ©

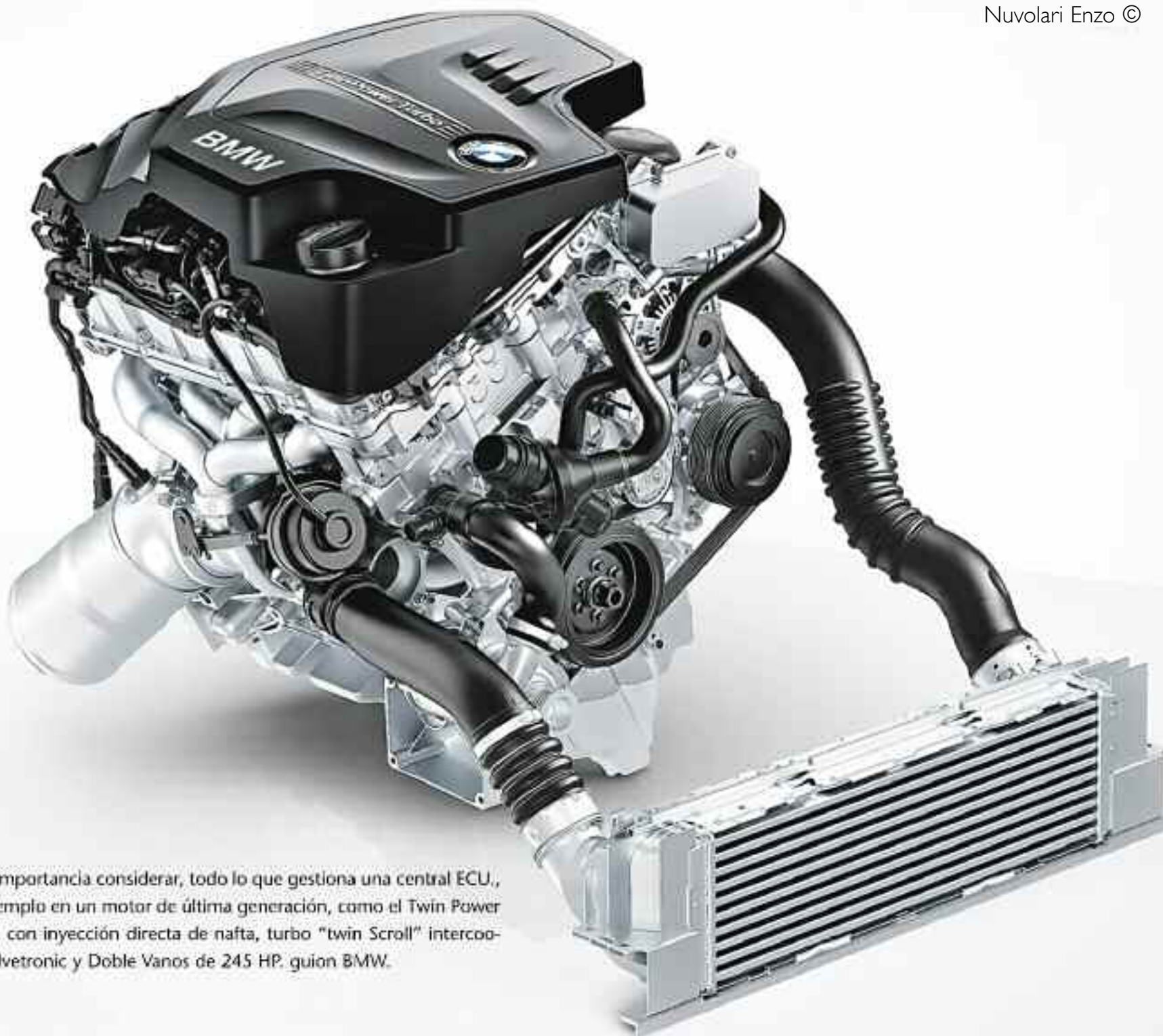

Es de importancia considerar, todo lo que gestiona una central ECU., por ejemplo en un motor de última generación, como el Twin Power Turbo, con inyección directa de nafta, turbo "twin Scroll" intercooler, Valvetronic y Doble Vanos de 245 HP. guion BMW.

Es bien sabido que la gestión electrónica del motor, es una operación bastante compleja, ya que la central o unidad de control electrónica es en realidad complicada.

Se dice que no es tan compleja a nivel del hardware, sino a nivel de software. Si por ejemplo, el software utilizado en la central que comanda un automóvil M. Benz de alta gama, de última generación, hubiera que imprimirlo en un documento en la computadora, se llenarían más o menos 6.000 páginas de papel.

Cuando se apreta el acelerador, la central cumple con una cantidad de acciones, que son entre otras;

- Mover la mariposa de aceleración eléctrica para regular la cantidad de aire que entra en la admisión.
- Modificar el tiempo de apertura

de los inyectores, para enviar mayor cantidad de nafta/gasolina.

- Modificar el avance al encendido.
- Intervenir sobre el variador de fase, sistema de distribución.
- Intervenir sobre la válvula de EGR (Recirculación de los gases de escape).

No solamente se encuentra frente al problema de gestionar al motor, que así sea del mismo tipo, con idénticas características, no son iguales a la perfección debido a diferentes tolerancias de construcción de sus componentes. también se dan problemas relacionados con el desgaste, debido al tiempo transcurrido de funcionamiento y al kilometraje.

La ECU (Electronic Control Unit),

tiene la función de buscar conciliar de la mejor manera posible, todas las exigencias existentes en total contradicción. Es decir consumir lo menos posible, y contaminar todavía menos, sin disminuir el confort, y el placer de conducir, es decir a un funcionamiento regular y óptimo del motor.

A esta altura, parece evidente determinar la definición "optimización", relacionada con las modificaciones del reglaje original de la central o ECU.

En realidad, no se trata de un trabajo de "optimización", ya que la misma ha sido efectuada por el constructor, sino de privilegiar el mejoramiento de las prestaciones, detrimento de la vida útil, del consumo de combustible, y de las emisiones poco contaminantes.

Es sabido que a veces, se manifiestan problemas, que ponen en evidencia cuan difícil es para la central, prever con la precisión necesaria todo lo que sucede dentro de la cámara de combustión. Un ejemplo típico, es la advertencia de los usuarios de ciertos marcos, en relación al software que, en algunos autos Diesel, gestionan mal la regeneración periódica del filtro anti-particulado (FAP), para impedir que el hollín depositado termine por saturarlo.

La central, en realidad, no debe proceder a quemar las partículas, ni cuando son pocas, ni cuando son excesivas. En general el software actual puede tener en cuenta más

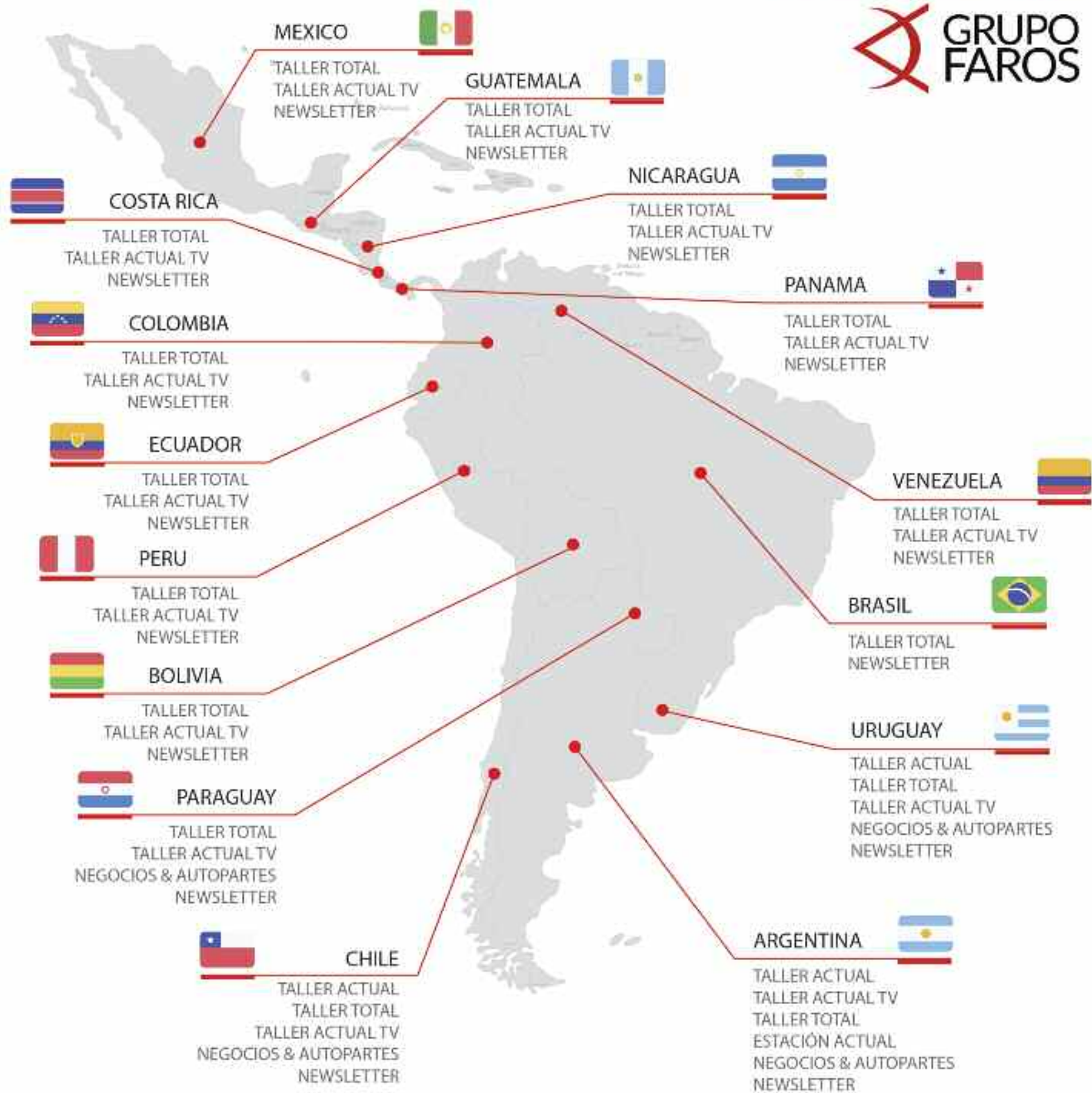

NUESTROS PRODUCTOS



TALLER ACTUAL

MÁS DE 36000 EJEMPLARES SOLO EN ARGENTINA

Talleres mecánicos, casas de repuestos y distribuidores.



NEGOCIOS & AUTOPARTES

REVISTA DIGITAL QUINCENAL

Fabricantes, distribuidores, puntos de venta y mecánicos.



TALLER TOTAL

MEDIO DIGITAL INTERNACIONAL

Fabricantes, distribuidores y casas de repuestos.



NEWSLETTER

SUSCRIPTORES DE 15 PAISES

Talleres mecánicos, casas de repuestos y distribuidores.



TALLER ACTUAL TV

EMITIDO POR: EL GARAGE TV & AMERICA SPORTS

Talleres mecánicos, casas de repuestos, distribuidores y usuario final.



PARAMIAUTO.COM

PLATAFORMA ANDROID

Geolocalización de servicios para el auto. Usuario final.

de 5.000 características del motor, para cubrir todas las posibles condiciones de uso, en las diferentes áreas climáticas, evaluando por ejemplo; la temperatura exterior, la altitud, la humedad relativa del aire, y la calidad de la nafta/gasolina.

Para mejorar el funcionamiento del motor, en la actualidad, se siguen y se buscan nuevos caminos, como el de los modelos matemáticos, capaces de interpretar en tiempo real, lo que ocurre en la cámara de combustión partiendo de lo que sucede en los sistemas de admisión y de escape.

Esto significa que, en lugar de acceder a la enorme cantidad de datos relativos al funcionamiento del motor, precedentemente memorizados por los proyectistas, la central o ECU. hará uso de los "modelos de cálculo", para comprender que está ocurriendo en los cilindros, y adaptar en forma inmediata -con algoritmos matemáticos archivados- los reglajes necesarios.

**Motores Nafteros "Downsizing"**

Entre los motores desarrollados por Fiat con esta tecnología, hace un

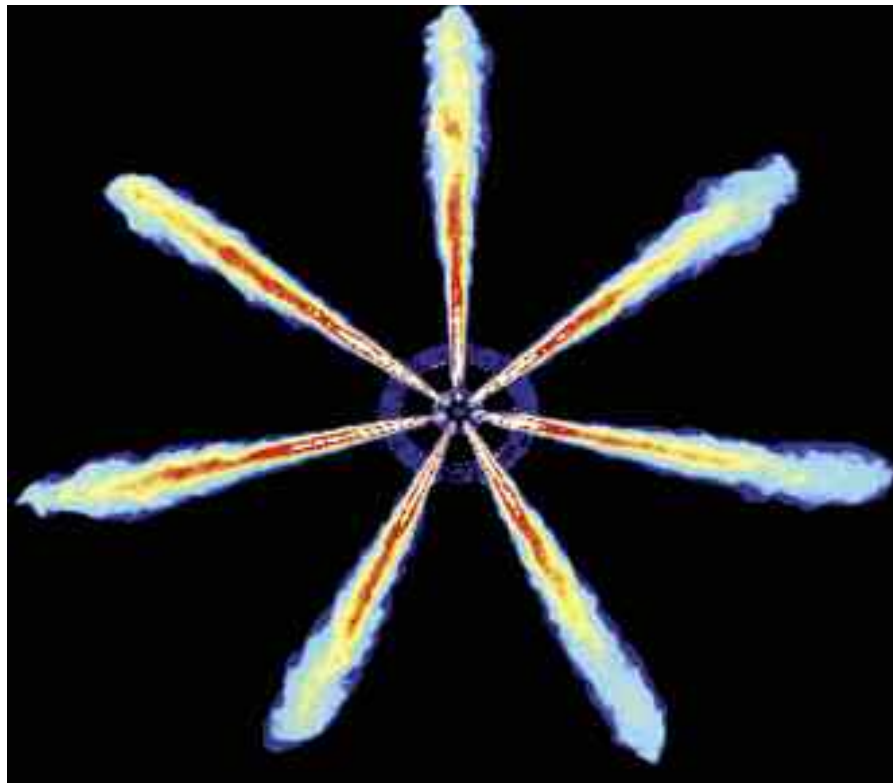

**Respecto a la combustión, la simulación con la computadora permite desarrollar los mejores inyectores, y los procesos más completos y más limpios.- M. Benz.**

par de años la firma italiana construyó un pequeño motor turbosobrealimentado, que reemplaza a un motor aspirado de mayor cilindrada, más grande y más pesado, y con igual potencia máxima.

La ventaja realmente, no se mide en valores de potencia máxima (vecinos a la zona roja del tacómetro), potencia que rara vez se usa, pero sí en bajas y medias velocidades. En

otras palabras, la ganancia es en valores de "par motor".

El menor peso, la silenciosidad, la mayor gama de aprovechamiento del motor, la economía de construcción (especialmente en la inyección y en el sistema anticontaminación de los gases de escape), son las armas del motor de nafta/gasolina. En el aspecto deportivo, aumenta el par motor, ya que interviene la pre-

sión del turbo, incluso es más rápida la respuesta al acelerador.

Es decir, un motor naftero turbo que consume poco. Esto es debido a las menores fricciones o roces, y peso del motor, y de las relaciones de transmisión más largas (permitido por el par motor o la cupla motriz más alta), es posible. Aprovechando las marchas o velocidades altas (transmisión), y el par motor a régimen intermedio, se consume menos con respecto a un motor naftero aspirado de igual potencia. No se puede por lógica esperar -por ejemplo- aprovechar a fondo los 150 cv. de un motor turbo 1.400 con un determinado consumo, comparado con un 1.400 de 80 cv.

Si en la fabricación del motor, se hubiera aplicado la inyección directa de nafta/gasolina, se reduciría aún más el consumo, ya sea debido a la posibilidad de una mayor relación de compresión posible (la evaporación de la nafta en la cámara de combustión reduce la temperatura, y aleja los riesgos de detonación, o por un mejor llenado.

En lo referente al mantenimiento y a la vida útil, todos los motores

Continúa en la pág. 134 →

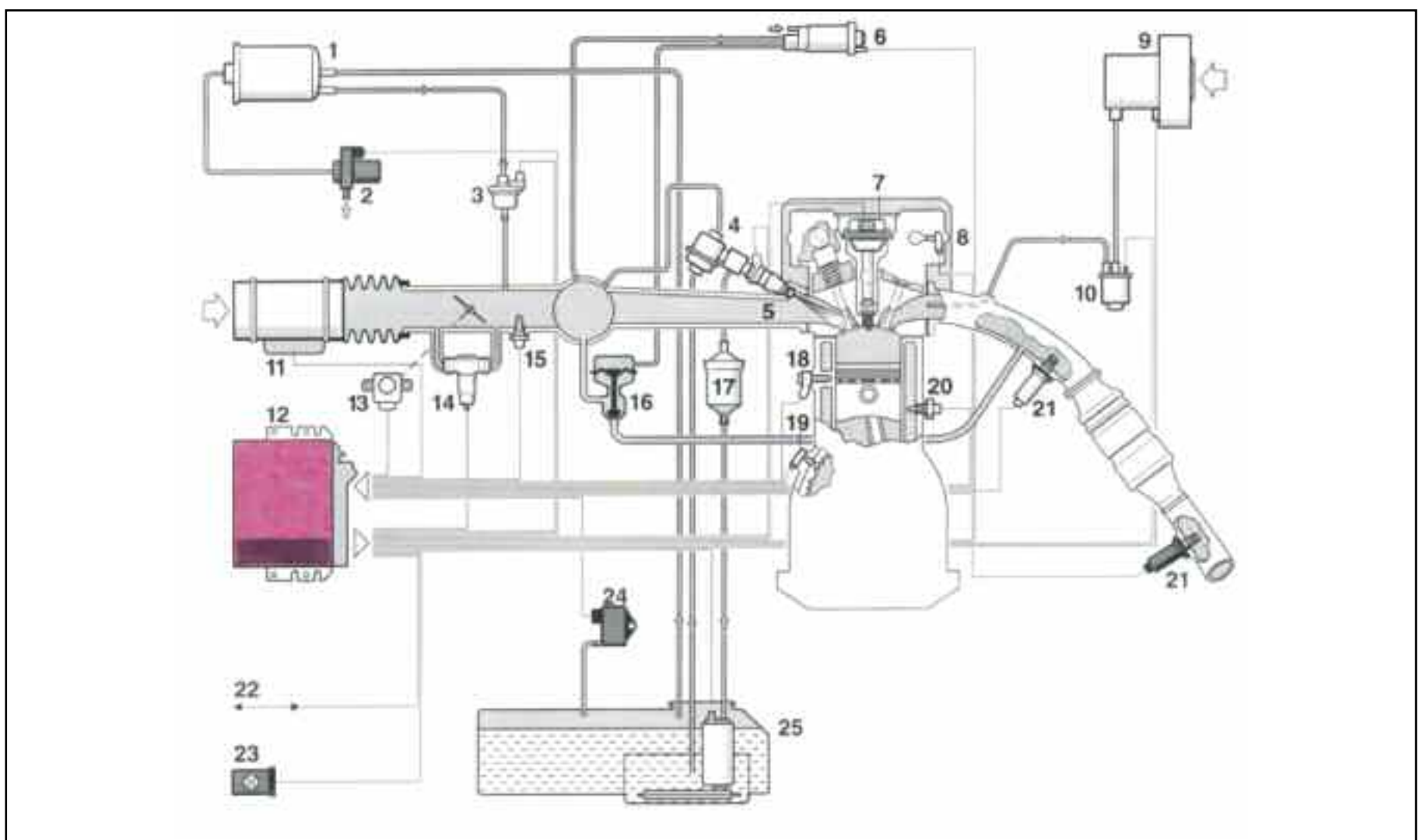

**Esquema del sistema de inyección de nafta Motronic de Bosch con diagnóstico integrado: 1- Depósito de carbón activado. 2- Válvula de cierre 3- Válvula regeneradora 4- Regulador de la presión de nafta 5- Inyector 6- Actuador de presión 7- Bobina de encendido 8- Sensor de fase 9- Bomba de aire secundario 10- Válvula de aire secundario 11- Medidor de masa de aire 12- Unidad de control ECU 13- Sensor de la mariposa 14- Actuador de ralentí 15- Sensor de temperatura del aire 16- Válvula de recirculación de gases de escape (EGR). 17- Filtro de nafta 18- Sensor de detonación 19- Sensor del régimen (rpm) 20- Sensor de la temperatura del motor. 21- Sonda Lambda 22- Interfase de diagnóstico 23- Lámpara de diagnóstico 24- Sensor de presión diferencial 25- Electrobomba de nafta.**

# Fapersa

I.C.S.A.

Distribuidor mayorista de partes para motor

**SUSIN**  
FRANCESCUTTI  
VIRABREGUINI & CORDOBA



Cigüeñales  
Arboles de levas



Tapas de cilindros  
Cigüeñales  
Arboles de levas



Cojinetes  
Biela  
Bancada  
Axiales



Conjuntos  
Subconjuntos  
Cojinetes

**Fapersa**  
I.C.S.A.



Conjuntos  
Subconjuntos  
Pernos



Juntas para motor  
Tornillos para culata

Tel: 0342 4839393  
Fax: 0342 4839394

pedidos@fapersa.com.ar  
www.fapersa.com.ar



**Lip**  
Amortiguadores



WWW.LIPMESA.EU

*Calidad  
Europea en  
Argentina*



SINCE 1943

DISTRIBUIDORES OFICIALES:

AUTOPARTES SOL: Av. Los Cafetales, Esq. Blanca Sauco, Campo Grande, Misiones. / Tel.: (03755) 499194

PALERMO AUTOPARTES: Fitz Roy 24, Bs. As. / Tel.: (011) 4856-4930

TDI AUTOPARTES: Av. Pte. Perón 2211, San Fernando, Bs. As. / Tel.: (011) 4725-2890





Vista exterior del motor Fiat turbo "downsizing"

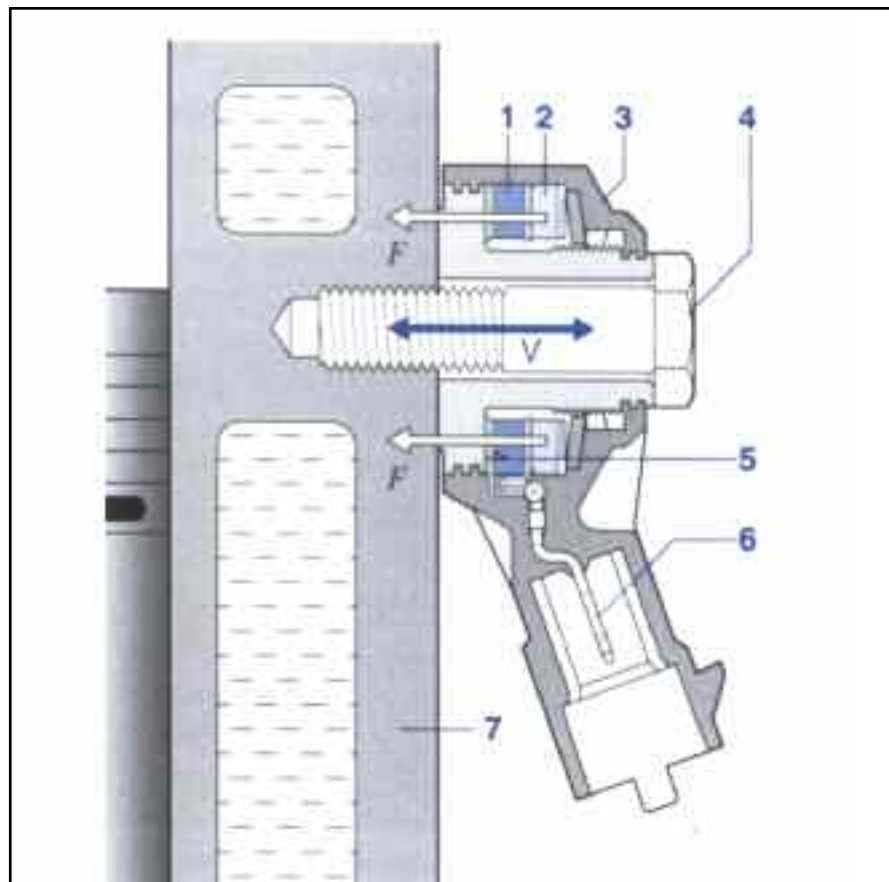

Existen también los sensores piezoeléctricos que detectan la detonación, son en principio detectores de vibraciones, y convierten las mismas en señales eléctricas que son transmitidas a la central o ECU: 1- Cerámica piezoeléctrica 2- Masa vibratoria o sísmica 3- Carcasa 4- Tornillo 5- Contactos 6- Conexión eléctrica 7- Block cilindro. V: Vibraciones F: Fuerzas de presión. - Bosch.

modernos de ciclo Otto o Diesel, son proyectados para durar por lo menos 250.000 km.

Los motores turbo, han recibido distintas modificaciones, con respecto a los motores atmosféricos, llevando a los cambios de aceite cada 30.000 km.

### Combustión y medición de la presión

Es de conocimiento que todavía está en vigencia en Europa la norma Euro 5 de anticontaminación, pero que ya muchas empresas están desarrollando motores con los avances necesarios para cumplir con las normas Euro 6 a partir del año 2015. Cabe destacar que además de los dispositivos de los sistemas de escape (filtros antipartículas y catalizadores de NOx, con o sin inyección de Urea en condición de aditivo que favorece la transformación de los Nox), que se usan para limitar la producción de contaminantes, actualmente se recurre a reducir los contaminantes en el interior del motor, interviniendo con nuevos recursos y componentes sobre la combustión.

Una novedad interesante, fue presentada hace un tiempo, por la GM Powertrain, que utiliza la experiencia sobre los motores Diesel desarrollada por los especialistas italianos. Después de la separación Fiat/GM (unión en la cual Fiat tenía la responsabilidad del desarrollo del Diesel, y GM, la del naftero).

El V6 de 3 litros "Common rail" (250 cv y 550 Nm de máximo par, a partir de los 2.000 rpm), se utiliza sobre las modelos Cadillac. Equipado con el sistema de inyección Bosch, con inyectores piezoeléctricos que permiten una presión de inyección de 2.000 bares, en ocho etapas o fases durante un solo ciclo.

Este propulsor V6, utiliza bujías

incandescentes (pre y posencendido), que además cumplen la función de "sensores" de presión en la cámara de combustión, enviando así una información útil, para la central o ECU. del motor. Esta última está en condiciones de modificar,

ciclo par ciclo y cilindro por cilindro, el avance y la modalidad del punto de inyección. De esta manera, será posible reducir la generación de carbono particulado y sobre todo la de NOx (óxidos de nitrógeno), sin penalizar el consumo ■



Motor Diesel V6 de 3 litros de GM. que equipa a los modelos Cadillac, con bujías incandescentes de preposcombustión, que miden directamente la presión de combustión. Con esta información, la ECU puede modificar el momento de inyección del gasoil.

LA LINEA DE LUBRICANTES MAS COMPLETA  
LÍDER EN EUROPA,  
AHORA EN LA ARGENTINA

PEDILE  
**CEPSA**  
A TU  
DISTRIBUIDOR



**LAAPSA**  
INDEPENDENT OF ALTA PERFORMANCE

+info: [cepsa@laapsa.com.ar](mailto:cepsa@laapsa.com.ar)

**CEPSA**

**VMG**  
DEM  
**BOMBAS DE AGUA**  
[bombasdeaguavmg.com](http://bombasdeaguavmg.com)

Los profesionales que  
deciden sobre la vida de  
los motores eligen VMG.  
"Elegílas vos también"

BOMBAS DE AGUA PARA MOTORES - ENGINE WATER PUMPS - 水泵 - WASSERPUMPEN - POMPES À EAU - POMPE ACQUA - BOMBAS D'ÀGUA

**ENERGIA ALTERNATIVA**

# Eléctricos La Mercedes Benz SLS E-Cell

Bugatti Carlos ©

**Mercedes-Benz SLS AMG E-CELL**

Potencia Electrónica

Batería de alto voltaje

Potencia Electrónica

Transmisión/  
Motor eléctrico

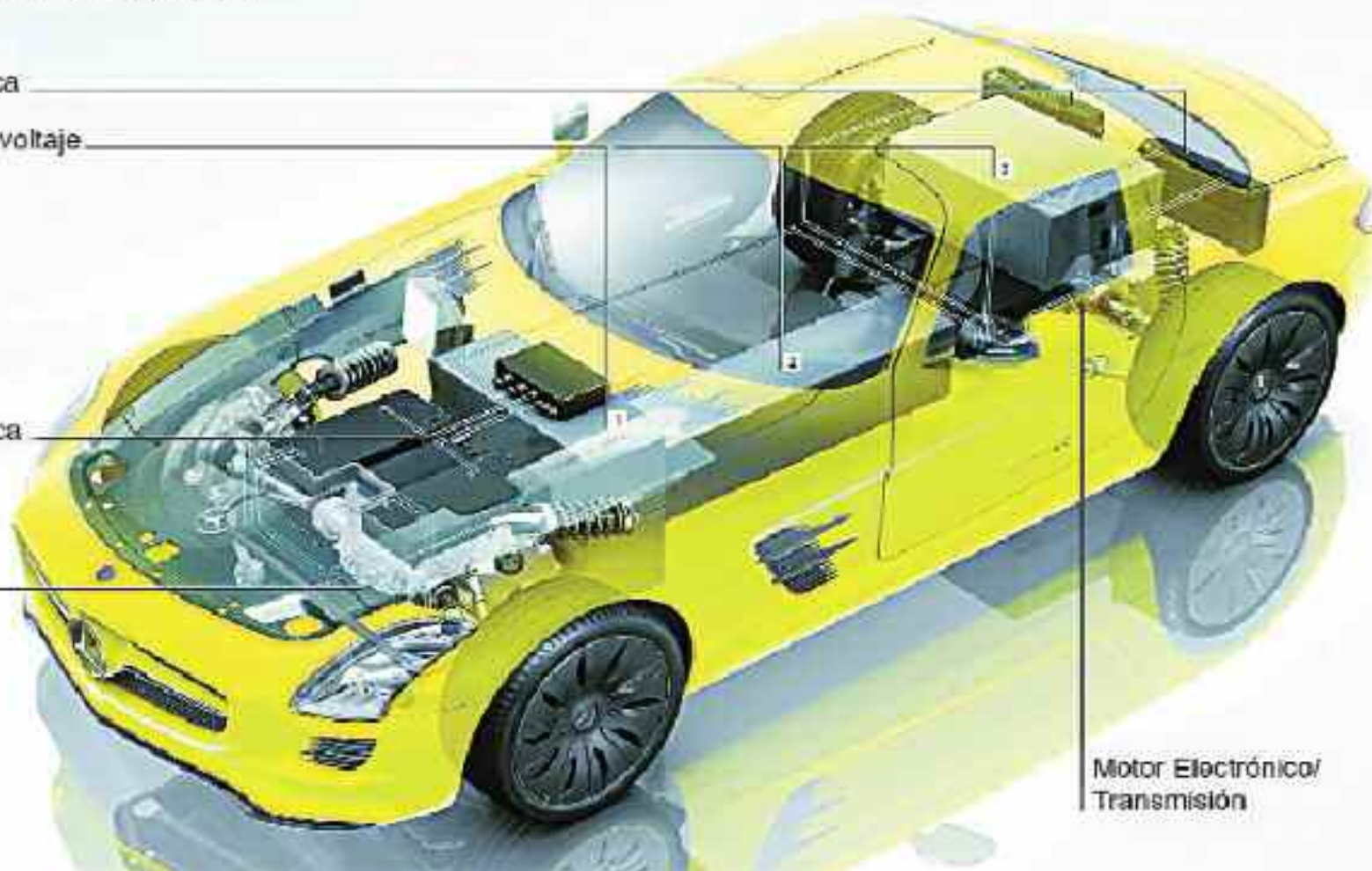

Esquema con las partes componentes de SLS Eléctrico; como las baterías de alta tensión, el conjunto motor eléctrico. Reductor, y la electrónica de potencia.

Se trata de una Súper Deportiva Eléctrica, construida por Mercedes Benz, y que tiene aceleraciones excelentes. Este prototipo único, desarrolla una velocidad de 250 Km/h.

De acuerdo a informaciones internacionales, se habla de un ovni color amarillo fluo que emite un sonido especial. Por la noche, la SLS E-Cell Eléctrico es fosforescente.

Posee un motor eléctrico de 133 CV y 220 Nm, de potencia y par motor para cada una de las ruedas (de las cuatro), y esto empuja verdaderamente fuerte. En la posición Confort, con 580 Nm de par motor y 258 CV de potencia, tiene una velocidad de 120 Km/h máxima, y la autonomía se optimiza acercándose a los 200 Km.

Cabe señalar que en la posición 5 o deportiva, es excelente, con 815

Nm, 455 CV y 160 Km/h de velocidad, tiene una respuesta instantánea casi violenta.

Lo mismo que en el V8 de 6.2 litros de la SLS normal de 571 CV, no impresiona a menos de 110 Km/h. Gracias a las cuatro ruedas motrices, las 815 Nm, no se siente más que un leve movimiento, señal que está próximo el límite de la adherencia. En la posición S+, es decir

880 Nm, 533 CV y 250 Km/h de máxima velocidad, se trata de una prueba física difícil para el cuello, si se juega de inmediato con la tremenda aceleración. La autonomía a este ritmo, es solo de 50 a 80 Km y la aceleración de 0 a 100 Km/h es anunciada por los diseñadores de 4 segundos, contra los 3,8 segundos de la SLS V8.

Continúa en la pág. 138



## Sanjorge Suspensión

**15 años en el mercado abalan nuestra experiencia en atención al público.**



**- Venta de todo tipo de repuestos:**

- Suspensión,
- Tren delantero
- Frenos y embragues para el automotor

**- Gran variedad de productos y precios, trabajamos con marcas líderes, como también con marcas económicas.**

**Suspensión / Tren Delantera**

Amortiguadores nuevos y reparados - Resortes - Rotulas - Extremos - Bujes - Cazoletas - Cremalleras mecánicas e hidráulicas - Suspensión deportiva - Semiejes - Parrillas - Rulemanes de rueda.

**Frenos / Embragues**

Pastillas de freno - Discos y campanas de freno - Rectificación de campanas - Embragues nuevos y reparados - Rulemanes de empuje - Cilindros y bombas de freno - Bulones





# FÁBRICA DE AUTOPARTES

## PRODUCTOS DE ORIGEN NACIONAL



### LIDER EN LA FABRICACION DE SOPORTES DE MOTOR HIDRAULICOS

GRAL. DEHEZA 1546 (1768) // TEL./FAX: (54 11) 4453-2456 // C. MADERO, BS. AS., ARGENTINA  
 VENTAS@PHALES.COM.AR // ADMINISTRACION@PHALES.COM.AR // WWW.PHALES.COM.AR



**SOLUCIONES INTEGRALES**  
 PARA TALLERES DEL  
 SERVICIO AUTOMOTOR

REPRESENTANTES



- SERVICIO POST VENTA GARANTIZADO
- FINANCIACIÓN EXCLUSIVA:  
 ANTICIPO SALDO HASTA 12 MESES

LANZAMIENTO

### ESCANERS SUN

Diseñados especialmente para ofrecer todas las herramientas necesarias para lograr un diagnóstico óptimo y preciso.



#### DIAGNÓSTICO PROFUNDO DE SISTEMAS:

- MOTOR: GASOLINA, DIESEL, FLEX Y GAS NATURAL
- TRANSMISIÓN - ABS/ AIRBAG / CARROCERÍA
- A/C / PANEL DE INSTRUMENTOS - SISTEMAS HÍBRIDOS
- SENSORES TPMS - CODIFICACIÓN DE INYECTORES
- SISTEMAS DE SEGURIDAD E INMOVILIZADORES
- Y MUCHO MÁS...

- MENÚ GRÁFICO - INTERFACE INTUITIVA Y AMIGABLE - PANTALLA TÁCTIL COLOR 8"
- OSCILOSCOPIO INTEGRADO DE 2 CANALES DE ALTA VELOCIDAD (6 MS/5)
- CABLE ÚNICO OBD
- COBERTURA GLOBAL: VEHÍCULOS AMERICANOS, ASIÁTICOS, CHINOS, EUROPEOS Y LOCALES
- FUNCIÓN DE AUTO ID - ACTUALIZACIONES POR MEDIO DE TARJETA MICRO SD
- INICIO RÁPIDO: LISTO PARA DIAGNOSTICAR EN 3 SEGUNDOS
- MISMAS FUNCIONES DEL ESCÁNER DE FÁBRICA - 2 AÑOS DE GARANTÍA - BATERÍA INTERNA - SOPORTE TÉCNICO

[www.john-car.com](http://www.john-car.com)

[/JohnCarEquip](https://www.facebook.com/JohnCarEquip)

Tel.: 4912-4555

[info@john-car.com](mailto:info@john-car.com)



**Tablero de instrumentos y volante de dirección. Las palancas o paletas del volante comandan el freno motor eléctrico, en cuatro niveles.**

Más allá de los 110 Km/h, como ocurre con los autos eléctricos, se pierde un poco una parte del impulso o del brío inevitablemente, aunque el modelo mantenga sus performances. Faltaría que un SLS normal, le diera más potencia, y que empuje un poco más a través de su V8, manteniendo su mejor gama de funcionamiento gracias a su caja de velocidades, que en el eléctrico no existe.

Concientes de esta debilidad de los motores eléctricos pasando los regímenes intermedios, los ingenieros de AMG evalúan que una transmisión de dos velocidades, sería ideal. Pero esta caja, se cree que sería demasiado complicada a concretar, pesada y costosa. Se recurriría entonces a una relación de desmultiplicación fija más corta, que permita desarrollar una velocidad máxima (de 220 Km/h contra 250 de la actualidad),

con la finalidad de permitir a los motores eléctricos acelerar considerablemente por más tiempo.

Otra característica curiosa, es la "música" del motor, y el ronquido deportivo de los AMG, acá es reemplazado por un silbido tipo turbina de avión, y por ruidos de rodamientos. Mercedes Benz ha trabajado muy bien la gestión del sistema de frenos, los cuales se tornan eficientes cuando se suman el frenado mecánico y el eléctrico.

La comercialización del SLS E-CELL, en una pequeña serie, está prevista para el año 2013, si una cantidad o un número de clientes están dispuestos a pagar bastante

más, que por un SLS con motor térmico.

Esperando estos años que faltan, se pondrá a punto definitivamente el chasis, en especial la distribución de masas, más centradas sobre la parte trasera (54 por ciento en lugar del 52) y el sobrepeso de 300 Kg que tiene respecto al V8 (hay 450 Kg de baterías). Todo esto, modifica sensiblemente el equilibrio natural de la SLS E-CELL. Respecto al sistema ESP (Programa Electrónico de Estabilidad), desarrollado para actuar tarde, sobre todo para contrarrestar la tendencia a subvirar, cuando se dá un volantazo brusco.

Continúa en la pág. 140 

## Importador y Distribuidor de Electricidad y Encendido

**Buscamos Viajante/Vendedor con experiencia**

**Excluyente: movilidad propia y cartera de clientes activa**

**Comunicarse al 011-4301-1600**

### **BERTAP** Tapas de Cilindro

Venta de Tapas Nuevas y Usadas Recambio

**RECTIFICACIÓN INTEGRAL**

Ayacucho 5897 (2000) Rosario - Telfax: (0341) 461-0374

Rectificaciones

## gontero

S.R.L.

Libertador (N) 56 Tel.: 03564-426460 420512 / 421287  
 info@gontero.com.ar // www.gontero.com.ar  
 San Francisco Córdoba

"Desde 1948,  
un sello  
de garantía  
para su motor"





Rosario de Santa FE 1835 San Francisco - Córdoba

# PARABRISAS

Suc. San Justo



Suc. Moreno



Casa Central San Justo



Línea completa para vehículos pesados  
Todas las marcas

- ▶ POLARIZADOS
- ▶ GRABADO DE CRISTALES

▶ NUEVA SUCURSAL  
**Acc. Oeste KM 40**

**ATENDEMOS COMPAÑIAS DE SEGUROS**

Camino de Cintura 1094 / Mon. Bufano 1356 - San Justo  
Tel: 4461-4400/0401 / 0810-333-0410  
ID: 214\*203

Acc. Oeste Km. 40 - Moreno  
Tel: (011) 15-69729148 / 15-6972-9153  
ID: 214\*717

[www.parabrisasmxfra.com.ar](http://www.parabrisasmxfra.com.ar) // [info@parabrisasmxfra.com.ar](mailto:info@parabrisasmxfra.com.ar) // BUSCANOS EN  @PARABRISASMAXFRA

**SIVOR**  
SEGURIDAD INTELIGENTE



**CAMARAS DE SEGURIDAD  
ALARMAS**



**CONTROL DE ACCESOS Y ALARMAS DE INCENDIO**

25 años de experiencia en instalaciones avalan nuestro trabajo.

**ALEJANDRO E. MARTINEZ**

 15 3628 2108

E-mail: [sivorseguridadinteligente@gmail.com](mailto:sivorseguridadinteligente@gmail.com) | Dir.: Azcuenaga 712 - CABA



M.Benz trabaja sobre un denominado "vector de torque" que, controlando inteligentemente las velocidades de cada rueda (para frenar las ruedas interiores en curva), permitirá recuperar su agilidad.

Como conclusión puede decirse, que para optimizar la distribución de pesos, la batería de 450 Kg se divide en tres partes;

- Una parte delante del torpeda (plancha de bordo).
- Otra parte en el túnel de transmisión.
- Y la tercera parte, encima de los motores traseros.

La potencia almacenada llega a los 48 KW/h para una potencia máxima instantánea de 480 KW. Los cuatro motores eléctricos (50 Kg cada una de peso), generan por unidad 133

CV, de 5 a 12.000 rpm, de 0 a 5.000 rpm.

Cada eje posee un reductor doble, con una relación fija de 5,5, que le permite a los motores funcionar a diferentes regímenes, para que se produzca el efecto "vector de torque". Con el fin de aceptar las transmisiones sobre las ruedas delanteras, el tren delantero ha sido rediseñado con suspensiones bascu-

lantes y combinadas con resortes-amortiguadores horizontales.

La electrónica que activa la potencia, tiene lugar debajo del capot delantero. Cada par de motores posee un circuito de enfriamiento propio.

La batería se recarga en 6 a 8 horas, en una toma clásica, y 45 minutos en un borne de alta potencia ■



La Mercedes Benz SLS E-CELL, una Súper Deportiva Eléctrica con excelentes aceleraciones, y una velocidad de 250 Km/h.

# DISTRIGOM

Artículos de Caucho

Abrazaderas - Mangueras - Correas - Tensores

"Su solución segura en conducción de fluidos y mecánica ligera"



PERFECTO



Felipe Boero 786 - Lomas de Zamora - Tel.: 4283-3366 / 3388

e-mail: [distrigomventas@hotmail.com](mailto:distrigomventas@hotmail.com) / Web: [www.distrigom.com.ar](http://www.distrigom.com.ar)

# La Cámara de Fabricantes de Motovehículos informa que en febrero se patentaron 57.637 unidades



La Cámara de Fabricantes de Motovehículos (CAFAM) informó que en febrero se patentaron 57.637 unidades, con una suba del 16,5% interanual. El informe brindado por la Cámara también reveló que el 90% de las motos patentadas en febrero (52.052) fueron fabricadas en el país.

En el segundo mes del año, las motos más vendidas fueron de baja cilindrada. Con 22.439 unidades patentadas los motovehículos de 110 cc ocupan

el primer puesto, seguido por las motos de 150 cc con 13.978.

Durante febrero, los fabricantes de motos miembros de CAFAM continuaron con reuniones con motopartistas nacionales para avanzar en el camino de una integración inteligente de partes y piezas. El objetivo es ir consolidando una industria nacional de la moto y ampliar la capacidad productiva del sector para acompañar el crecimiento del mercado tanto local como regional.

“Estamos iniciando un camino muy prometedor. Sabemos que es un proceso que, gracias al trabajo en conjunto que venimos haciendo con las mesas de motos y las entidades involucradas, será el inicio de la integración inteligente para el sector. Tenemos como modelo a la industria automotriz, que producto del trabajo sostenido desde 2001, progresivamente ha consolidado un sector industrial nacional importante. En el caso de las motos, hoy estamos iniciando este proceso con un régimen claro para motovehículos que nos posibilita proyectar inversiones a futuro” afirmó Lino Stefanuto, Presidente de la Cámara. Y agregó: “En 2018 nuestro principal desafío será trabajar para promover un proceso sustentable de integración local de partes y piezas en el marco de un plan acordado entre el sector público y el privado para lograr llegar a las 800.000 mil unidades y sostener este crecimiento en el largo plazo”.

En cuanto a los lugares del país donde más patentamientos se registraron durante febrero, lideran el ranking las provincias de Buenos Aires con 16.630, Santa Fe con 5.811 y Córdoba con 5.088. Las siguen la provincia de Chaco con 3.993 y Tucumán con 3.409 unidades.



[www.aleejes.com.ar](http://www.aleejes.com.ar)

## Reparaciones Premium Peugeot y Citroen

**tubos de acero, rulemanes, retenes y alemites, nuevos.**  
**Grasa incluida, garantía de 1 año.**

- ✓ Ejes rígidos
- ✓ Ejes articulados
- ✓ Bastidores de motor

**Comuníquese con nosotros**  
**reciba el mejor asesoramiento Post-Venta**  
Miles de usuarios avalan nuestra trayectoria.  
No se deje engañar.

- ✓ Trabajamos nacionales e importados.
- ✓ Entregamos en tu domicilio.
- ✓ Puede abonar con tarjeta desde nuestra Web.



**Oficina Comercial:**  
Padre Torello 2450 (Hurlingham)

**Whatsapp:** (011) 6860-8306  
**Nextel:** 211\*446, 211\*713

**Telefono:** (011) 4665-3084  
**Cel:** (011) 15-5451-8306



# INDICE GENERAL

Anunciantes	Pág.	Anunciantes	Pág.	Anunciantes	Pág.	Anunciantes	Pág.
ACDELCO	25	DM AUTOPARTES	64-65	JORGE LECCHI	102	REPUESTOS JL	85
AFFINIA	7	DSM	110	KESSEL	10-11	REPUESTOS OMAR	126
ALEEJES	141	DZE	36	LAUTARO DIESEL	48	REY GOMA	35
ALFA RODAMIENTOS	102	ECART	20	LITTON	9	REYDI	49
ALFECAR	103	ENCENDIDO MOSCONI	124	LIQUI MOLY	61	ROBERT BOSCH	5
ALTRI	95	ELECE KONIG	123	MACRO	4	RODAMET	121
AUTO NAUTICA SUR	69	ELECTRO DIESEL	109	MAGNETI MARELLI	93	RON BAY	70
BALSAMO	79	EPROM	94	MANTILLA E HIJOS	18-19/83	ROTOFRANCE	14
BAYERQUE	98	EXINTRADER	55-101	MAQUIN PARTS	86-87	RPA	110
BDK	78	EXPOYER	30-31/33	MASSI	105	RURAL SANTA FE	111
BERTAP	138	ETMAN	16-34-66	MAXIMILIANO DIESEL	63	SADAR	129
BISTRO	62	FAPERSA	133	MECANICA PUENTE	78	SAN JORGE SUSPENSION	136
BOX 4000	104	FEDERAL MOGUL	42	MAXFRA	139	SEA BATERIAS	116
CASA MEDINA	52	FISPA	53	MIX WARNES	100	SIDERAR	60
CEPSA	135	FREMAX	17	MIGNANI	102	SIVOR	139
CESCA	92	FYV	59	MOLYKOTE	77	SCHAEFFLER	29
CASTELLMAR	118-128	GACRI	54	MOURE	91	SKF	57
CILBRAKE	115	GEAT	38/39-40/41	MY L	76	SPC	43
CONTITECH	51	GOMA REX	74	NGK	37	SPRINTPOLO	42
CORTECO	81	GONTERO	138	NGK-REYDI	107	STACO	99
CORVEN	21-133	GRUPO FACORSA	47	NGK-GOICOECHEA	144	TARANTO	119
CRISTEM	122	GRUPO 3	96	OMER	75	TOMMASI	106
CROMOSOL	97	HELIODINO	48	PHALES	137	TURBODINA	58-84-94
DARWIN	108	HESCHER	72-73/89	PETRONAS	26-27	UNDER CAR	112
DAYCO	3	IAR METAL	90	PORPORA	58	VALEO	15
DELPHI	13	INFOCAR	44	PRESTOLITE	117	VMG	135
DIESEL RUSCONI	12	ITALGOM	142	RADIADORES RV	113	WEGA	71
DIPRA	84	IRFREN'S	98	RAPA	45	WIX	127
DISTRIGOM	140	JHON CAR	137	RESORTES RM	82		

**TALLER ACTUAL** SOLICITE PROMOTOR AL **4760-7419**

Info@sadervw.com.ar  
Repuestos VOLKSWAGEN  
Linea completa

Repuestos Peugeot Asensio  
Correa 580385 (2000) Rosario - Santa Fe  
Tel: (0341) 456-4286/0193 ó 568-1028  
Cel: 155-85-8960/156-08-2008  
Email: asensio@total.com.ar

**Italgom** ITALGOM ELASTOMEROS S.A.  
**GARANTIA DE CALIDAD**  
MAS DE 40 AÑOS DE TRAYECTORIA  
Italia 4573 A - Rosario (2000) Santa Fe  
Tel.: 0341-568-0341/Fax: 0341-568-0340  
www.italgom.com.ar / info@italgom.com.ar





GESTION DE LA CALIDAD  
RS: 9000 - 3898

**COOLXPERT** Germany  
Especialistas en Radiadores, Aire Acondicionado y Calefacción  
Líderes en Alemania  
Distribuido en Argentina por Castellmar  
Av. Juan B. Justo 4476 (1416) Capital Federal  
Telefax: (011) 4585-1222 Líneas rotativas  
E-mail: ventas@castellmar.com.ar

  
**TODOS LOS SERVICIOS PARA TU AUTO EN EL MÓVIL**  
PARAMIAUTO.COM

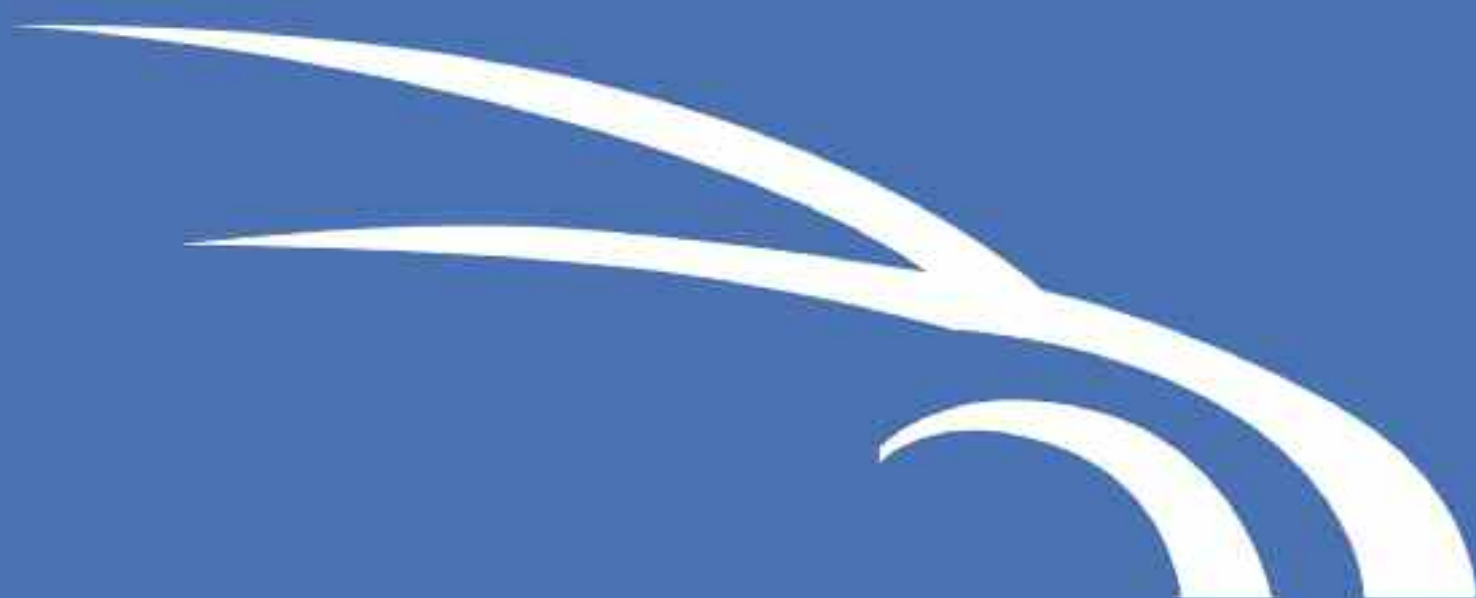

# PARAMIAUTO<sup>APP</sup>

TALLERES · CASAS DE REPUESTOS · GARAGES  
CONCESIONARIAS · GNC · ESTACIONES DE  
SERVICIO · LUBRICENTROS · LAVADEROS

DESCARGALA GRATIS



[CONTACTO@PARAMIAUTO.COM](mailto:CONTACTO@PARAMIAUTO.COM)



NGK  
**G-POWER**  
PLATINUM ALLOY SPARK PLUGS

**Bujías con Electrodo de Platino**

**Gran resistencia al desgaste**

**Mayor economía de combustible**

**Mayor estabilidad en marcha lenta**

**Reducción en la emisión de gases  
contaminantes**

**Encendidos más fáciles**

**Menor posibilidad de fallas de encendido**

**Es una bujía de tipo resistiva, lo que evita  
interferencias en los sistemas electrónicos.**



Conseguilas en **GOICOECHEA Hnos**

**Distribuidor Oficial NGK**

GOICOECHEA Hnos. S.A. Rojas 2117 - Ciudad Autónoma de Buenos Aires, Argentina  
Tel: (011) 4583-5888 | Fax: (011) 4583-5111 | Nextel: 534\*4206 - Línea de fax gratuita 0800321 GOICO  
mail/msn: goicoechea@goicoechea.com.ar | WhatsApp: +5411 21763840

(46426)

[www.goicoechea.com.ar](http://www.goicoechea.com.ar)