

# TALLER ACTUAL

Información técnica a tu alcance

Reparación y Servicios del Automotor • Año 18 • N° 247 • EDICION NACIONAL - Precio \$ 180.-

Publicación Oficial para la Federación Argentina de Asociaciones de Talleres de Reparación de Automotores y Afines (F.A.A.T.R.A.)



F.A.C.C.E.R.A. (Federación Argentina de Cámaras de Comerciantes en Repuestos del Automotor) se comunica a través de Taller Actual



**INCLUYE SUPLEMENTO VEHICULOS PESADOS**



Automechanika Buenos Aires 2022, la fiesta de reencuentro del sector Pág. 72

Un sitio, todos los repuestos.  
Autopartesweb.com  
www.autopartesweb.com

**AP PLUS**  
Steering & Suspension



# BOSCH

Innovación para tu vida

LA NUEVA **IMAGEN** 50 AÑOS  
MAYORISTA DE AUTOPARTES PARA PEUGEOT CITROËN FIAT  
mantilla.com.ar

**NOSSO**  
Líderes en autopartes eléctricas - nosso.com

**LITTON**  
BRAKES

**CORVEN** Autopartes 50 AÑOS



**KESSEL**  
ENCENDIDO ORIGINAL

Calidad que marca la diferencia  
**ACCESORIOS ARGENTINOS S.A.**  
Fabricación de parrillas y accesorios plásticos adaptables a vehículos nacionales  
**1000 artículos a su disposición**

**Lucas**

ENVÍOS A TODO EL PAIS

# CASTELLMAR

“El camino más corto a un distribuidor Alemán”  
AUDI - MERCEDES BENZ - BMW - VOLVO

ventas@castellmar.com.ar  
Av. Juan B. Justo 4476 (1416) Capital Federal  
Telefax: 011 4585 1222

# Información técnica KTB333

Esta nota es presentada por



## Asunto: KTB321

DACIA - NISSAN - RENAULT - CLIO - GRAND MODUS - KANGOO - KUBISTAR - LOGAN - MODUS - SANDERO - SYMBOL/THALIA - TWINGO - WIND

### El kit de distribución KTB321 incluye:

- Una correa de distribución 94910 con 95 dientes y 23.4mm de ancho (OES 1680600QA0 - 8200106085)
- Un tensor ATB2219 (OES 1307700QAL - 130705295R)

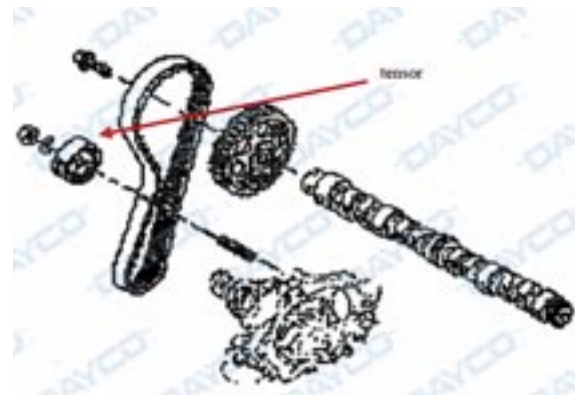

### MONTAJE Y PUESTA EN TENSIÓN

- Compruebe que el perno de regulación N. Mot 1054 esté introducido correctamente ( Fig. 1 )
- Instale correctamente el nuevo tensor, poniendo atención en que la pieza de anclaje quede bien introducida en su correspondiente lugar, y apriete la tuerca.
- Coloque la nueva correa de distribución, comprobando que las marcas de la correa estén alineadas con las marcas A y B de los piñones.
- Monte provisionalmente el perno y la arandela de la polea del cigüeñal, aplicando un par de 15 Nm.
- Quite el pasador de bloqueo del tensor, de modo que éste ejerza su acción en la correa.
- Quite el perno de regulación ( Fig. 1 ) y afloje la tuerca del tensor.
- Con una llave Allen de 6 mm, gire el tensor en sentido contrario a las agujas del reloj hasta que el indicador móvil quede en la posición indicada en la Fig. 2.
- Bloquee la tuerca del tensor utilizando un par de 24 Nm
- Gire seis vueltas el cigüeñal en el sentido de las agujas del reloj y vuelva a introducir el perno de regulación en el volante (como se ilustra en la Fig. 1); compruebe que las marcas estén alineadas en A y en B.
- Manteniendo bloqueada la llave Allen, afloje la tuerca del tensor y gire el tensor en el sentido de las agujas del reloj hasta que el indicador móvil quede colocado centralmente, como se indica en la Fig.3.

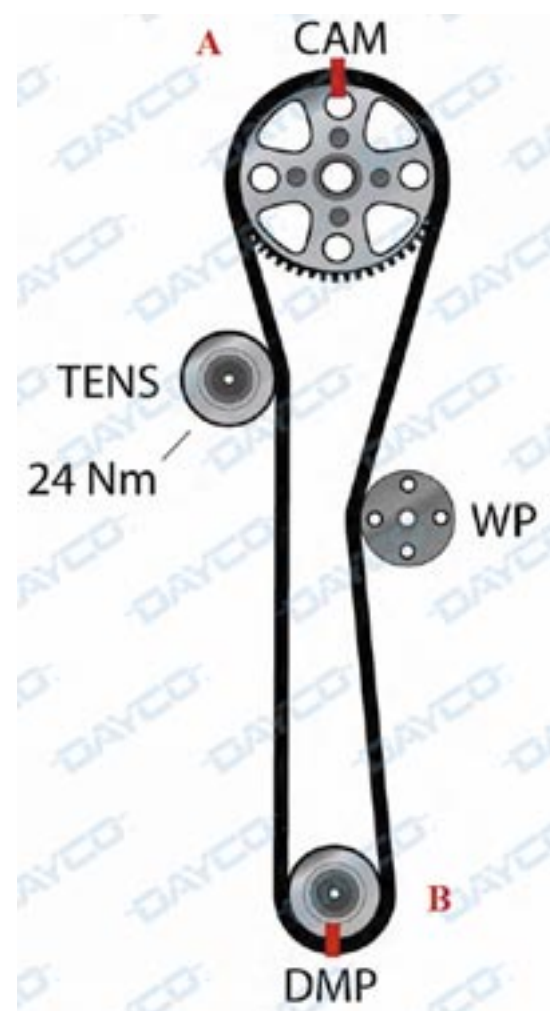
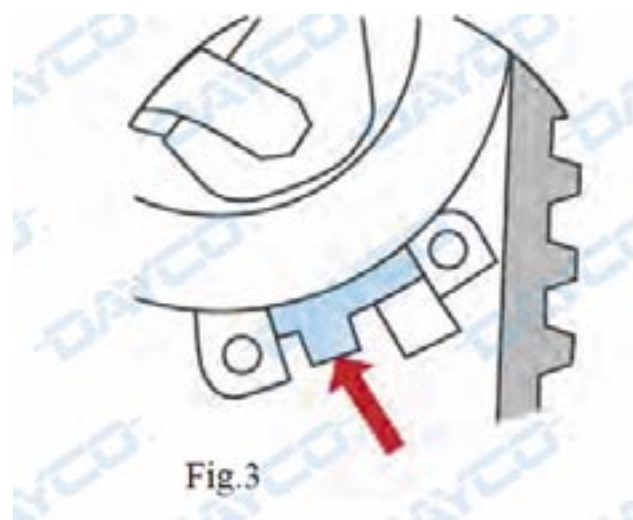

- Seguidamente, apriete la tuerca correspondiente utilizando un par de 24 Nm.
- Quite el perno de la polea del cigüeñal.
- Vuelva a montar las demás piezas en orden contrario al del desmontaje.
- Bloquee el perno de la polea del cigüeñal utilizando un par de apriete de 40 Nm + 70° +/- 5°



Descripción	OES n°	Dayco n°	Dayco Kit
Correa de distribución	1680600QA0 – 8200106085	94910	KTB321
Tensor	1307700QAL – 130705295R	ATB2219	
Kit	1680600QAW – 7701473001 – 7701476745	KTB321	

Más información sobre aplicaciones en [www.dayco.com](http://www.dayco.com)

Un movimiento perfecto es el primer elemento del motor.



El reemplazo completo de los componentes del sistema de distribución, incluida la bomba de agua, proporciona una larga vida útil, alta calidad y rendimiento de todo el sistema de distribución del motor. La bomba de agua también incluye rodamientos que, como los tensores, están sujetos a desgaste.



Renata Costa Silva, Responsable de Marketing y Comunicación de Schaeffler en Sudamérica y México.

# Schaeffler, acompañando a sus clientes en Automechanika



Renata Costa Silva, Responsable de Marketing y Comunicación de Schaeffler.

**TA:** ¿Qué significa para Schaeffler poder estar de visita en Automechanika Buenos Aires?

**RCS:** Es un gusto estar en Automechanika Buenos Aires después de dos años y medio de pandemia, es muy bueno encontrar aquí a nuestros clientes.

**TA:** ¿Cuál es el principal objetivo de su presencia en la feria?

**RCS:** Estamos aquí para acompañar a nuestros clientes que están exponiendo en la feria y también

para visitar y aprovechar la oportunidad de estar más cerca de ellos. Sin dudas ese es uno de los objetivos principales de Schaeffler: estar siempre cerca de los clientes, no importa dónde estén. Y esto nos interesa principalmente aquí en Argentina, que es un mercado muy importante para Schaeffler. Es un gusto estar aquí visitando, viendo al mercado nuevamente funcionando y a la gente haciendo negocios, es muy bueno estar de vuelta. ■

Más de cuatro décadas de trabajo, nos avalan en confiabilidad y calidad, brindando siempre productos de primera marca.

**MACRO**  
ARGENTINA S.A.



**Macro Argentina S.A.:** [www.macroargentina.com.ar](http://www.macroargentina.com.ar) | [consultas@macroargentina.com.ar](mailto:consultas@macroargentina.com.ar)  
 Buenos Aires: Warnes 1198 CABA | T(11)4855-3159/4856-6607 | [ventas@macroargentina.com.ar](mailto:ventas@macroargentina.com.ar)/  
 Humboldt 224, CABA | T(11)4855-4589/4854-9441 | [info@macroargentina.com.ar](mailto:info@macroargentina.com.ar)  
 Salta: Av. San Martín 1099, Salta | T(0387)4212358 | [mymartin@macroargentina.com.ar](mailto:mymartin@macroargentina.com.ar)/  
 Urquiza 1632, Salta | T(0387)4329120/4310178 | [salta@macroargentina.com.ar](mailto:salta@macroargentina.com.ar)

**Confiabilidad  
y calidad europea**

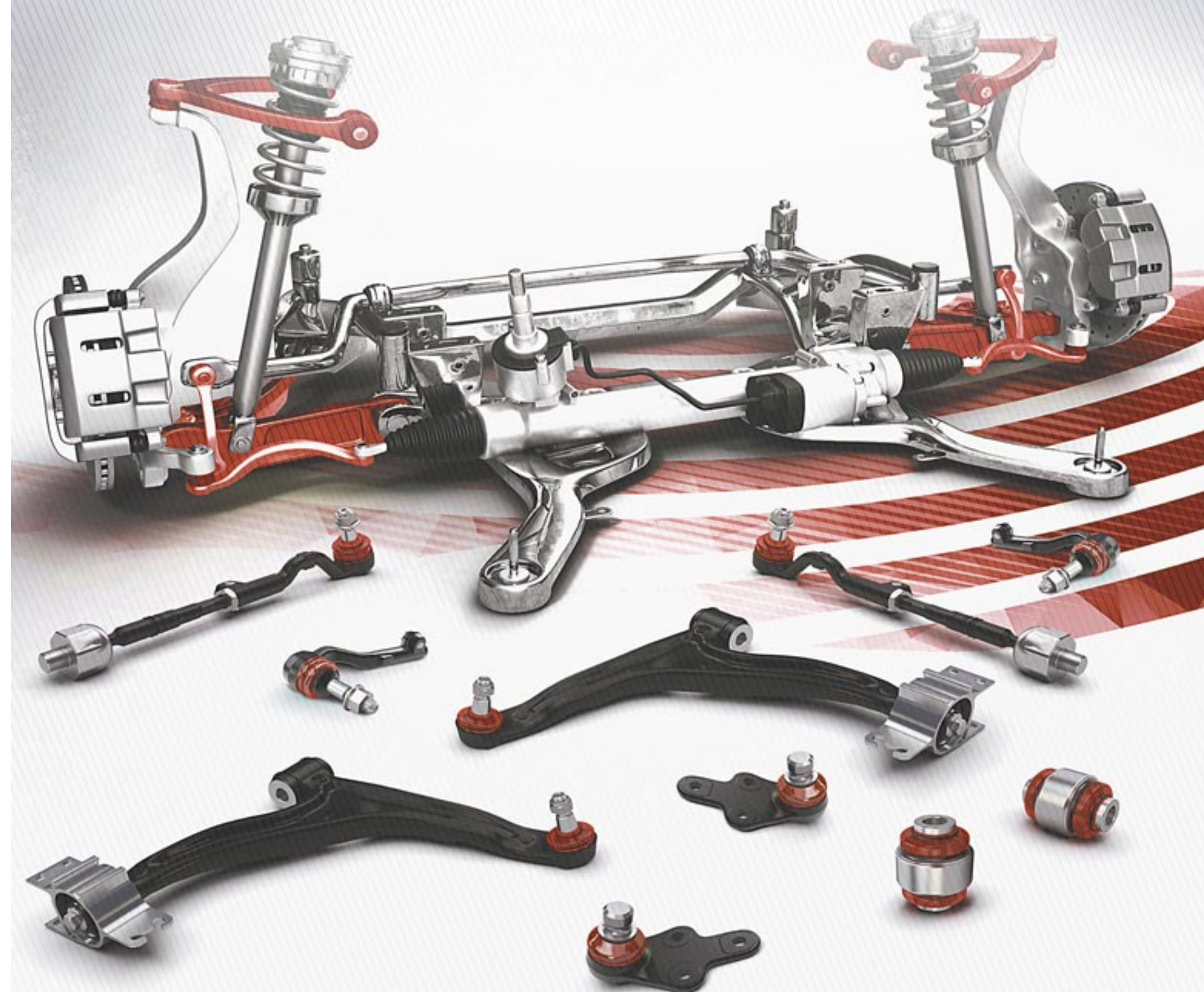

TEC Noticias



Líneas bombas de freno.  
Anunciamos las siguientes incorporaciones:

Código	Descripción y Aplicación	Producto
C-2129	FORD RANGER-EXPLORER (98/01) Ø 26,98mm	
C-2136	FORD RANGER (01/12) Ø 26,98mm	
C-2187	FIAT PUNTO 1.4 - 1.6 - 1.8 Ø 22,22mm	
C-2206	FIAT PALIO - SIENA - STRADA C/ABS Ø 22,22mm	
C-2207	CHEVROLET AGILE 1.4 C/ABS Ø 20,63mm	
C-2209	RENAULT DUSTER CON ABS - SIN ESP Ø 22,22mm	



Línea kits de freno

FREMAX

Código	Descripción	Producto
KIT 56 FF	Aplicación: Toyota Hilux 2015/... SW4 2013/... Disco de freno: BD 4113 (X2) Pastilla de freno: PD/528	
KIT 57 FF	Aplicación: Volkswagen Polo - Virtus 1.6 MSI 2018/... Disco de freno: BD 5650 (X2) Pastilla de freno: PD/58	
KIT 58 FF	Aplicación: Peugeot 208 1.5 13/19y 1.2 12V - 1.6 VTI 16V MT 20/... Disco de freno: BD 4750 (X2) Pastilla de freno: PD/85	
KIT 59 FF	Aplicación: Toyota Etios 2013/... Yaris 2019/... Disco de freno: BD 2120 (X2) Pastilla de freno: PD/1438	

www.fremax.com



Pastillas para Freno

Seguridad en todo momento

- Formulación de excelente performance.
- Lámina anti-ruido.
- Rápido asentamiento.
- Muy buena estabilidad del coeficiente de fricción con la temperatura.
- Confort de frenada.



Las pastillas para freno Plasbestos cumplen con las especificaciones y requerimientos de equipo original. Equipadas con una exclusiva LAMINA ANTI-RUIDO desarrollada especialmente para absorber las vibraciones mejorando el confort de manejo del vehículo.



Proveedor oficial de la

FÓRMULA RENAULT 2.0

www.armetal.com.ar

# INFORME F.A.A.T.R.A.

(Federación Argentina de Asociaciones de Talleres de Reparación de Automotores y Afines)



F.A.A.T.R.A.  
y sus 18 Cámaras de Talleres Asociadas

## FAATRA presente en AUTOMECHANIKA Buenos Aires 2022

Inauguración oficial de Automechanika Buenos Aires 2022, junto a Messe Frankfurt Alemania, Messe Frankfurt Argentina, AFAC Autopartes, y FAATRA.

Comenzamos con la reunión entre FAATRA, SMATA y el MTSS de la Nación, donde se presentó la evolución tecnológica del parque automotor nacional y la capacitación del sector, dentro del marco de la mejora continua, junto a las instituciones anteriormente mencionadas.

Además, en el marco de la feria, se realizó la reunión con AFAC Autopartes y FACCERA, en ambas reuniones se planteó la problemática del Sector, con el propósito de reanudar la cadena de valor automotriz.

Asimismo, se llevó a cabo, la reunión del Sector de Carrocería y Pintura, con la presencia del Licenciado Darío A. Rubinsztein,

para tratar la problemática sectorial y la capacitación para el recambio generacional.

En el marco de las actividades académicas en AUTOMECHANIKA 2022, se realizaron las presentaciones de los instructores del programa de formación de FAATRA. Disertaron Sebastián Baio, en Sistemas Electrónicos de Seguridad activa y pasiva, y Alejandro Berbetoros en Reconocimiento de fallas y soluciones en Aire Acondicionado y Climatización Automotor.

También, contamos con la disertación de Daniel Fajardo y el Ing. Emiliano Ventura en Sistemas de Inyección nafta en motores modernos, y Luis Gentile, en Sistemas de

redes CAN y Multiplexadas.

Entre las actividades académicas, continuamos con la disertación de Carlos Grosso en Transmisiones Automáticas, tipos y aplicaciones, y con Gustavo Far en Introducción a las tecnologías híbridas y eléctricas en automóviles, simultáneamente transmitiendo en vivo desde Instagram.

En la última jornada de FAATRA en AUTOMECHANIKA, contamos con CESVI Argentina, disertando sobre Nuevas Tecnologías Híbridas en automóviles, en el marco de las actividades académicas.

Finalizando, con la disertación del Ing. Alberto Muller en Lubricantes en Motores y Transmisiones modernas

y del Ing. Miguel Lardone, quien disertó en Últimas tecnologías en el área de Turbos. Ambas presentaciones se transmitieron en vivo desde Instagram.

Asimismo, se realizó en nuestro stand, la competencia de conocimiento y diagnóstico automotriz, para todos los visitantes, donde se hizo la entrega de premios a los ganadores de la competencia de aptitud.

¡Gracias a todos los que colaboraron para que esto fuera un éxito, compartiendo cuatro días maravillosos junto al sector y agradecemos a los visitantes que concurren a este evento internacional de la industria automotriz!



### LAS CÁMARAS INTEGRANTES DE F.A.A.T.R.A.:

**A.M.A.** (San Carlos, Santa Fe), **A.T.R.A.R.** (Rosario, Santa Fe), **A.P.R.O.T.A.M.E.** (Rafaela, Santa Fe), **A.P.T.M.A.** (Santa Fe), **A.P.T.A.** (Zona Norte, Munro, Bs. As.), **A.T.A.M.** (Mar del Plata, Bs.As.), **A.T.A.S.A.N.** (San Nicolás, Bs.As.), **A.T.G.S.** (San Miguel, Bs.As.), **A.P.T.R.A.** (San Miguel de Tucumán), Cám. de Rectif. Autom. (Capital Federal, Bs. As.), **U.P.T.M.A.** (Capital Federal, Bs. As.), **A.M.U.P.T.R.A.** (Villa Cabrera, Córdoba), **U.T.M.A.** (Mendoza), **A.T.A.** (Paraná, Entre Ríos), **C.T.A.C.** (Concordia, Entre Ríos), **C.R.A.B.B.** (Bahía Blanca, Bs.As.), **A.T.R.A.A.N.E.S.** (Reconquista, Santa Fe), **C.M.S.L.** (Cámara de talleres de reparaciones de automotores y afines de San Luis - Villa Mercedes, provincia de San Luis).

# LITTON

## BRAKES



# Ultra pad<sup>®</sup>

**MATERIAL DE FRICCIÓN**  
de última generación y alta performance, baja emisión de polvo en la rueda.

**MAYOR VIDA ÚTIL**  
reduce la frecuencia de recambio.

**ACCESORIOS**  
normalizados según planos originales.

**CALIDAD CONTROLADA**  
de materias primas y procesos, garantizan la seguridad y performance de los productos LITTON.

**BAJO NIVEL DE RUIDOS**  
y vibraciones (NVH), chafanes y ranuras especialmente diseñadas para cada vehículo (mejoran la disipación de calor y optimizan la performance de frenado).

**PINTURA EPOXI**  
excelente protección contra corrosión y salinidad.

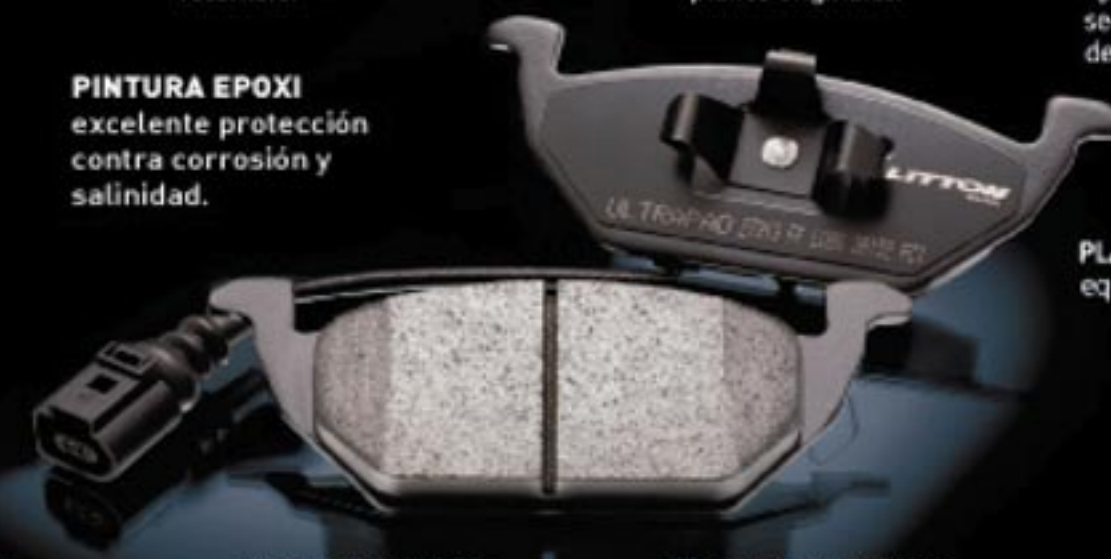

**PLACA ANTIVIBRATORA**  
equipo original, minimiza ruidos y vibraciones (aplicable según catálogo).

**COEFICIENTE DE FRICCIÓN**  
comportamiento estable en diferentes condiciones de presión y temperatura, sistema aftercure.

**CAPA UNDERLAYER**  
para neutralización térmica, reforzando adherencia y control de ruidos.

**TRAZABILIDAD TOTAL**  
de nuestros procesos productivos.

**PINTURA EPOXI**  
excelente protección contra corrosión y salinidad.

[www.littonbrakes.com](http://www.littonbrakes.com)

Virginia Monayer, Directora, y Carlos Monayer, Titular de Expoyer.

# Expoyer y Accesorios Argentinos, enfocados en la calidad



Virginia Monayer, Directora.



Carlos Monayer, Titular de Expoyer.

**TA:** ¿Qué novedad está presentando Expoyer en cuanto a sus ventas?

**VM:** Siguiendo siempre la política de mi papá y ahora mía, de que nuestro único canal de venta son los clientes, desarrollamos en nuestra plataforma en la web el acceso directo para que el cliente pueda publicar nuestros artículos, que los va a vender a través de Mercado Libre, pero con la ayuda de que con nuestra plataforma puedes subirlos automáticamente, donde ya tiene la foto, la descripción, y que aquel cliente que no está tan relacionado con las redes pueda hacerlo fácil para que él

pueda ir incorporándose en este cambio del avance de las redes sociales y de la venta por Internet.

**TA:** Para realizar ese tipo de ventas, ¿es necesario que su cliente la tenga en stock?

**VM:** No hace falta que el cliente tenga un stock, sino que puede publicar la pieza con su usuario de Mercado Libre y, cuando él venda, puede pedirnos la pieza. A la vez, si tiene ya stock y quiere reponer la pieza, el cliente cuenta con la libertad de la reposición en el distribuidor que él desea. Para aquellos clientes que estén interesados en usar este servicio, pueden mandar un mail a

soporte@expoyer.com.ar.

**TA:** ¿Qué características tiene su marca Accesorios Argentinos?

**CM:** Accesorios Argentinos que es la parte de fabricación que distribuye Expoyer, con la que venimos desarrollando matrices alternativas que vamos terminando. Tenemos

un proyecto de 100 matrices para el 2023 que ya se están fabricando. El eslogan de Accesorios Argentinos es "La calidad que marca la diferencia" porque, desde que encargamos la matriz hasta que ponemos en marcha el producto, trabajamos para producir piezas de alta calidad.



Desde 1938

# REY-GOMA RG

## SOPORTES DE MOTOR

[www.reygoma.com.ar](http://www.reygoma.com.ar)



Proveedor de repuesto **original** de las principales terminales automotrices

- BUJÍAS PARA MOTORES DIESEL
- BUJÍAS DE ENCENDIDO
- BOBINAS DE IGNICIÓN
- BOMBAS DE COMBUSTIBLE
- SONDAS LAMBDA



Conozca toda nuestra línea de productos en [www.kessel.com.ar](http://www.kessel.com.ar)



L.V. Spada y Cia. S.A. registrada en ISO 9001: 2015 e IATF 16949:2016

Sergio Masufri, Director & Gerente General.

# Las empresas del Grupo FRAS-LE, juntas en Automechanika



Sergio Masufri, Director & Gerente General.

ansiedad contenida, y las ferias son una posibilidad enorme de poder tener un contacto personal.

**TA: ¿Cuál fue la novedad principal que exhibieron?**

**SM:** Lo novedoso de esta participación nuestra en esta Automechanika 2022 es que por primera vez las empresas del Grupo Fras-Le están juntas en un mismo espacio. La edición anterior todavía teníamos Fras-Le Argentina por un lado, Armetal Autopartes por el otro, y durante todo este tiempo hemos trabajado mucho

para una integración de nuestros canales y hoy estamos compartiendo un espacio, una Imagen compartida y las marcas todas juntas.

**TA: ¿Algún mensaje que quiera hacer llegar a sus clientes?**

**SM:** Agradecer a Automechanika por esta oportunidad, porque hemos recibido a clientes de las ciudades del interior más lejanas y de las provincias más lejanas, diría que estuvieron todos. Así que muy contento por eso y agradecer a todos por esta oportunidad. ■

**TA: ¿Cómo vivieron esta nueva edición de Automechanika?**

edición de Automechanika en Buenos Aires. La verdad que sorprendido, creo que había mucha

**SM:** Un placer ser parte de esta 11ª

**dipra**  
AUTOPARTES ELECTRICAS  
SOME SRL.  
www.dipra.com.ar  
some@dipra.com.ar  
FABRICA DE MOTORES DE ARRANQUE, ALTERNADORES Y TODOS SUS COMPONENTES

**RUSCONI**  
REPARACION DE BOMBAS de INYECCION DIESEL.  
Reparacion de sistemas de inyección del tipo VP 29/30/44 Y sistemas common rail con tecnología Bosch  
Recibimos envíos desde el interior de todo el país  
Diesel Rusconi Av. Directorio 6932/44 Capital federal  
TEL/FAX : 4686 - 1105 / 4687 - 4804 / www.dieselrysconi.com.ar

**FRAS-LE**  
ASBESTOS-FREE QUINANO SIN AMIANTO SEM AMIANTO  
**CALIDAD, SEGURIDAD Y TECNOLOGÍA PARA UN MUNDO EN MOVIMIENTO**  
Los productos Fras-le son reconocidos mundialmente por su calidad, tecnología, seguridad y durabilidad. Todos los productos son testeados en nuestro Centro de Pruebas CTR, el mayor centro tecnológico de Latinoamérica.  
ventas@fras-le.com.ar  
0800 222 FRAS (3727)  
WWW.FRAS-LE.COM  
/frasleoficial  
**30 Años FRAS-LE ARGENTINA**

Alberto Fernández Pozzi, Titular de Solutronic.

## Solutronic, novedades electrónicas en la feria



TA: ¿Qué productos presentaron en Automechanika?

AFP: Estamos una vez más en la expo divulgando nuestras novedades electrónicas para el transporte. Se pudieron ver en nuestra exposición algunos de los productos más vendidos, ya sean las lámparas electrónicas o algún otro desarrollo que no tiene antecedente en el mercado como el faro inalámbrico y otros productos de la línea. Ahora también estamos dedicados a los vehículos de autoelevación.

Alberto Fernández Pozzi, Titular de Solutronic.

Francesco Notar, Director de Rolomar Diesel.

## Rolomar Diesel, cobertura en todo el país



TA: ¿Cuál es la especialidad de la empresa?

FN: Desde 1994 que estamos con esta empresa, vendiendo todos repuestos de inyección diesel de todas las marcas, tanto livianos como pesados. También innovamos en toda la parte de common rail, que es la parte de sistema electrónico. En 1994 nos hicimos cargo de Distribuidora Antártida y otra sucursal que tenemos en la ciudad de Chivilcoy. Todos juntos abarcamos todo el país y seguimos innovando tratando de estar siempre al día con todos los productos nuevos.

Francesco Notar, Director de Rolomar Diesel.

**ROTOFRANCE**  
TECNOLOGÍA - CALIDAD  
www.rotofrance.com.ar

**LA NUEVA IMAGEN**  
MAYORISTA DE AUTOPARTES PARA  
**PEUGEOT CITROËN FIAT**

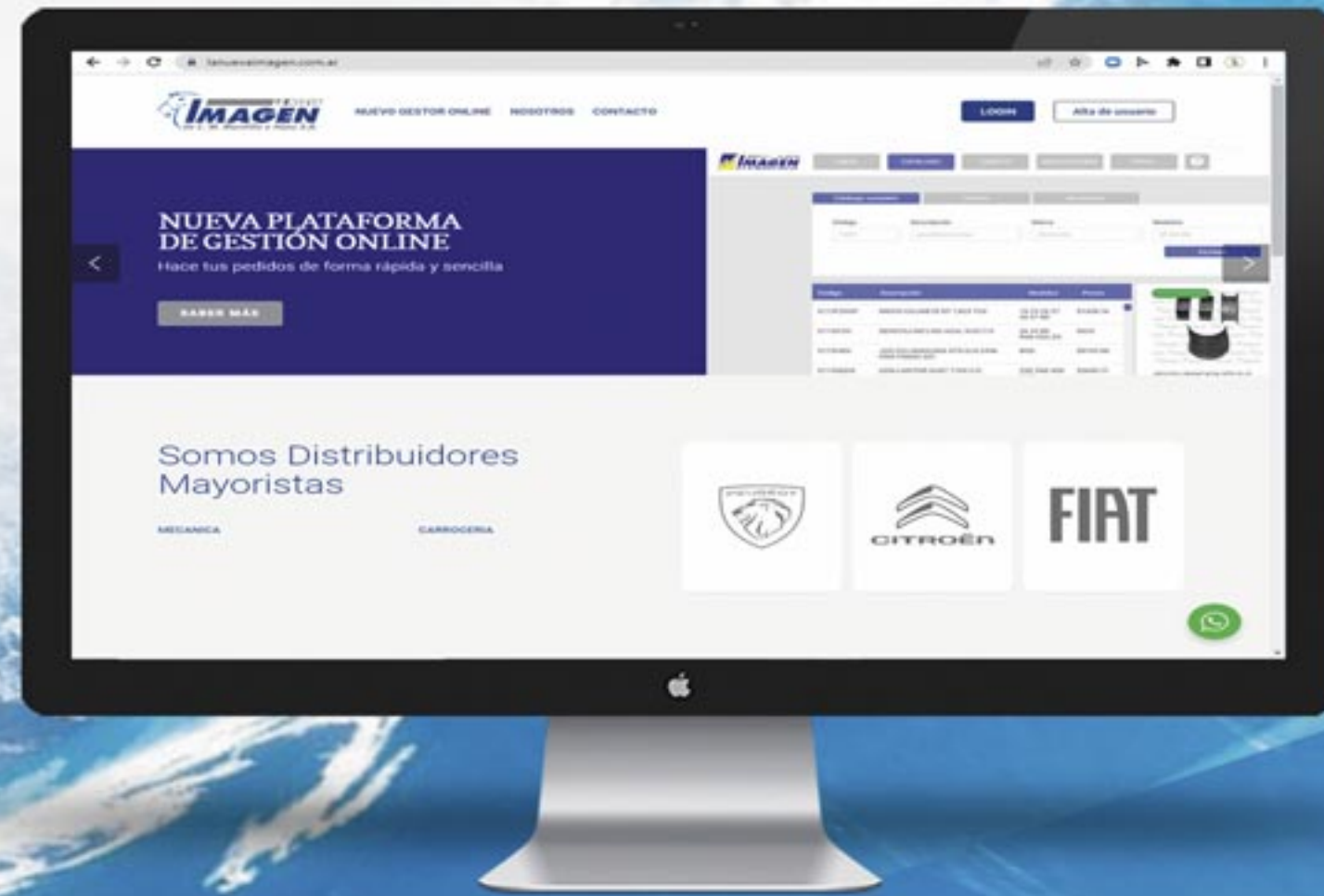

Comercialice nuestros productos desde la plataforma de los buenos negocios...

**mantilla.com.ar**

**lanueva.imagen**



Rubén Hosenen, Gerente Comercial de VMG S.A.

# VMG presentó su Súper Kit



Rubén Hosenen, Gerente Comercial de VMG S.A.

mente de volver a lo presencial y recibiendo a muchos clientes, muchos amigos e inclusive también proveedores.

**TA: ¿Cuál es la novedad más destacada de su stand?**

**RH:** La novedad importante para resaltar es el lanzamiento de nuestros Súper Kit, que son los kits de distribución con bomba de agua y que aprovechamos esta oportunidad

como para presentarlos a todos nuestros clientes y de esa manera incorporar un producto más a nuestra línea, a nuestra marca, aprovechando nuestra imagen de marca y dándole también una opción más a nuestros clientes. Para más información pueden consultar nuestra página web [www.bombasdeaguavmg.com](http://www.bombasdeaguavmg.com), donde están todas nuestras novedades y nuestro catálogo de productos para que puedan consultar. ■



**TA: ¿Qué significa para VMG estar una vez más en Automechanika Buenos Aires?** **RH:** Estamos nuevamente con la alegría de la feria Automechanika Buenos Aires, contentos nueva-

RAFAELA ARGENTINA

**BOMBAS DE AGUA**

**Nuevo Lanzamiento!**

**BA920**

Bomba Eléctrica

Aplicaciones:

TOYOTA PRIUS HYBRID 1.8 (2ZRFXE) 10/17

TOYOTA PRIUS HYBRID 1.5 (1NZFXE) 12/>

LEXUS CT-200h HYBRID 1.8 (2ZRFXE) 13/>

[bombasdeaguavmg.com](http://bombasdeaguavmg.com)

Visite nuestro sitio web o redes para conocer las últimas novedades sobre nuestros productos.

Escanear el código QR para acceder al catálogo online.

La gama más completa de productos y aplicaciones para su vehículo

**NAKATA®** la más Alta Performance

- Más estabilidad y excelente control del vehículo en cualquier terreno
- Mayor tecnología
- Confort
- Seguridad
- Durabilidad, mayor vida útil

<p><b>Rótulas</b></p> <p>Extremos</p> <p>Axiales</p> <p>Kit transmisión para motos</p> <p>Parrillas con rótulas</p> <p>Juntas Homocinéticas</p>	<p><b>Amortiguadores</b></p> <p>Bieletas</p> <p>Brazos</p> <p>Semiejes</p> <p>Tricetas</p> <p>Mazas</p>
---	---

[www.armetal.com.ar](http://www.armetal.com.ar)

info@armetal.com.ar

Asistencia Técnica y Garantía

0 800 444 3262

**TODO AZUL, TODO NAKATA**

# Mercedes-AMG F1 y PETRONAS comunicaron la renovación plurianual de su alianza de apoyo técnico y patrocinio a partir de 2026



- Mercedes-AMG Fórmula 1 y PETRONAS anunciaron en Kuala Lumpur, Malasia, una renovación plurianual de su alianza de apoyo técnico y patrocinio a partir de 2026.

- La renovación extiende la alianza más exitosa del automovilismo, que alcanzó 115 victorias de Gran Prix y logró ocho títulos de constructores entre 2010 y la actualidad.

- El equipo Mercedes-AMG PETRONAS F1 y PETRONAS abordarán el apasionante desafío de desarrollar un combustible sustentable normativo 100% de avanzada para el reglamento de motores 2026.

- La asociación se ampliará para dar lugar a un mayor enfoque en nuevas soluciones tecnológicas sostenibles más allá del circuito de competencias.

Esta renovación no solo impulsará a la asociación hacia dos décadas de éxito en la categoría máxima del automovilismo, sino que también revela un compromiso con un futuro más sustentable y la firme decisión de responder con excelencia a los desafíos técnicos que presenta el reglamento de motores 2026.

«Hoy estamos haciendo algo poco usual: anunciar una alianza que comenzará dentro de 4 años. Esto transmite un mensaje importante, y es que nuestro equipo y PETRONAS ya no son simplemente socios, sino una familia, y seremos equipo por muchos años más», declaró Toto Wolff, CEO y director del equipo.

«A partir de 2026, el combustible sustentable de avanzada ocupará un lugar primordial en el rendimiento en F1, lo cual nos ofrece una fantástica oportunidad para demostrar nuestra experticia tanto en el área de los motores como en la de las soluciones tecnológicas de fluidos de PETRONAS (PETRONAS Fluid Technology Solutions™). Nos entusiasma correr hacia el futuro junto con PETRONAS, con la aspiración de marcar el estándar una vez más en nuestro rendimiento en pista y ser pioneros en la transición de un equipo deportivo internacional hacia un futuro de emisiones cero», concluyó Toto Wolff.

Desde sus inicios en 2010, la alianza se ha basado en la aspiración compartida de alcanzar un rendimiento de nivel internacional. Hasta el momento, en el transcurso de trece temporadas, ha obtenido ocho campeonatos mundiales de constructores y 115 victorias en Grandes Premios, un logro inédito en la Fórmula 1. Este éxito ha sido posible gracias al aporte de la continua innovación técnica.

A través de esta experiencia, PETRONAS desarrolla fluidos de calidad superior para los consumidores de todo el mundo: combustible PETRONAS Primax, aceite para motores PETRONAS Syntium y fluidos funcionales PETRONAS Tutela. Datuk Tengku Muhammad Taufik, presidente de PETRONAS y CEO

del Grupo afirmó, «Lo que ven hoy da testimonio de las convicciones comunes entre PETRONAS y el equipo Mercedes-AMG PETRONAS F1: que la sinergia y las aspiraciones compartidas por ambas partes abrirán el camino para ofrecer responsablemente al deporte y a nuestros clientes energía más limpia y sustentable.

«Basándose en la experiencia adquirida por el equipo durante la última década y la capacidad técnica y el conocimiento experto derivados de la integración de nuestros talentos, PETRONAS espera escribir un nuevo capítulo, enfocada en el desarrollo de combustibles sustentables de avanzada para Mercedes y sus equipos clientes. Junto con sus aliados, PETRONAS seguirá ampliando horizontes con su innovadora oferta de soluciones de tecnología de fluidos (Fluid Technology Solutions™). Lo que motiva todos nuestros esfuerzos es la sustentabilidad, en vistas a avanzar hacia un futuro con menos carbono», agregó. El automovilismo se ha propuesto para 2026 el desafío más significativo, con la aspiración de correr hacia un futuro más ecológico. Con el fin de lograr una electrificación del 50% de la unidad de potencia y desarrollar combustibles de avanzada sustentables y 100% adecuados para el tránsito en ruta, las nuevas reglas demandarán soluciones innovadoras para liderar en la nueva era del

Esta nota es presentada por:



deporte. Dentro del marco de la normativa 2022, PETRONAS brinda apoyo a Mercedes y sus equipos clientes con su combustible de avanzada que contiene 10% de etanol E10 no alimentario de segunda generación, lo cual reduce las emisiones de dióxido de carbono (CO2) en general.

Estas acciones están en línea con el esquema de compensación y reducción de carbono para la aviación internacional (CORSIA, por sus siglas en inglés), que se espera entre en vigencia obligatoria a partir de 2027, y con el compromiso de la Federación Internacional del Automóvil (FIA) de lograr cero emisiones netas de carbono para 2030. Ambos compromisos afectan la operación logística de los equipos de Fórmula 1.

PETRONAS ofrece también una variedad de soluciones energéticas más limpias, tales como cargadores y fluidos para vehículos eléctricos, gas natural licuado y soluciones de energía renovable solar y de otros tipos, como parte de un esfuerzo enfocado en apoyar las metas de sustentabilidad de sus asociados. «PETRONAS es una parte importante de nuestra trayectoria e historia, y nos complace enormemente que continúe siendo nuestro socio patrocinador y técnico en el futuro», comentó el director comercial de equipo Mercedes-AMG PETRONAS de Fórmula 1, Richard Sanders. «La alianza con PETRONAS alcanzará ahora las dos décadas y esperamos hacer de este, el patrocinio más duradero y exitoso del deporte internacional de élite».

**¡Llévate un Canguro Syntium!**

\*Las imágenes son ilustrativas

**Comprando 5 Bidones de 4L de PETRONAS Syntium:**  
 1 x PETRONAS Syntium 5000 AV + 1 x PETRONAS Syntium de 3000 BV +  
 1 x PETRONAS Syntium de 5000 XS + 1 x PETRONAS Syntium de 3000 XS  
 + 1 x PETRONAS Syntium de 3000 FR

**PETRONAS SYNTIUM**

Combate el calor excesivo del motor

Petronas Syntium con tecnología **CoolTech** mantiene frías las piezas críticas en las profundidades del motor, para un rendimiento óptimo



Promoción válida para compras de productos de la línea PETRONAS SYNTIUM (los "Productos PS") realizadas en la República Argentina desde el 01/10/22 al 31/10/22 inclusive y/o hasta agotar stock de 1400 Canguros Syntium sin cargo, lo que ocurra primero. Por la compra de 1 bidón de 4L de 5000 AV, +1 bidón de 4L de 3000 BV, +1 bidón de 4L de 5000 XS, +1 bidón de 4L de 3000 XS, +1 bidón de 4L de 3000 FR se obtiene 1 Canguro Syntium. Promoción no acumulable con otras promociones, beneficios o descuentos. Las imágenes del producto son de carácter ilustrativo. Productos no combinables entre sí. Organizador Petronas Lubricants Argentina S.A., CUIT: 30-70708685-4. Lola Mora 421, Piso 11, Oficina 02, C1107DDA, CABA, Argentina.

Lucas Sastre, Gerente General de Goma Rex.

# Goma Rex celebró sus 60 años en Automechanika



Lucas Sastre, Gerente General de Goma Rex.

TA: ¿En qué consistió este año la presencia de Goma Rex?

LS: Goma Rex es una empresa familiar con la que fabricamos soportes de motor. Hace 60 años que estamos en el mercado y lo estamos celebrando aquí en Automechanika, viendo a los clientes de toda la vida y buscando potenciales clientes.



**GR GOMA REX S.A.**

**SOPORTES DE MOTOR**



ventas@gomarex.com.ar  
Correo electrónico

+54 9 11 6026-6141  
Línea directa de ventas

@gomarex.2  
Goma Rex

Tel.: (54) 11 4441 9975 - Fax: (54) 11 4651 3530

Monseñor Bufano 3189 (1754) - San Justo - Bs. As.

www.gomarex.com.ar

Lucas



CADA CAJA GUARDA UNA HISTORIA

Confíe en la innovación. Confíe en Lucas.  
Lucas es la marca global con más de 145 años de permanencia en el mercado mundial de autopiezas.  
Lucas, la opción más confiable para sus reparaciones.



info@lucaselectricalsa.com

## Fallas en Rodamientos

### Ruido:

#### Causa:

Incrustación de los elementos rodantes en la pista de rodadura como consecuencia de fuertes golpes

#### Consecuencia:

- Ruido
- Ingreso de humedad

#### Solución:

- Reemplace el rodamiento
- Revise la maza y mangueta; si también llegan a presentar daños, es recomendable cambiarlas para evitar futuros problemas



### Daño en rodamiento

#### Causa:

- Ajuste incorrecto

#### Consecuencia:

- El rodamiento trabajó con exceso de temperatura

#### Solución:

- Asegúrese de seguir las especificaciones de instalación del fabricante
- Revise el ajuste adecuado



## Recomendación

### ¡Tenga cuidado con la instalación!

Recuerde siempre ejercer la presión en el diámetro donde encuentre interferencia (dependiendo si lo que está instalando es la maza o la mangueta) para no dañar la pista de rodamiento y garantizar una larga vida útil.

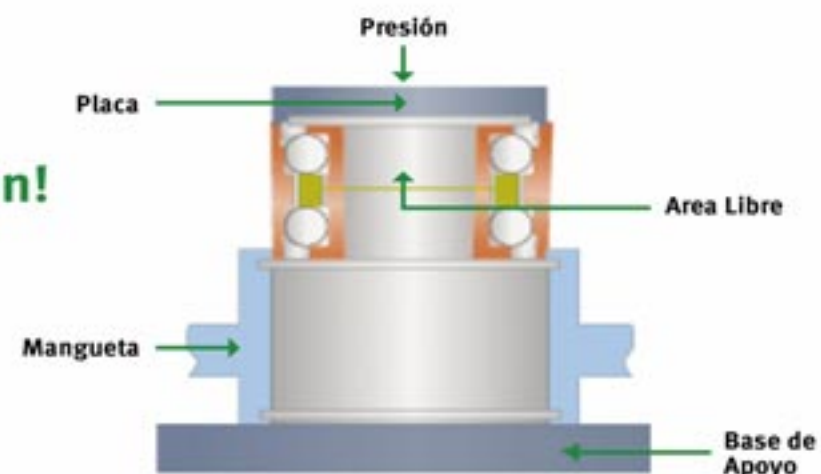

¿Necesita más información? ¡Podemos ayudar!

Schaeffler Argentina S.R.L. | 111 4016-1515 | info-ar@schaeffler.com

rexpert.com.ar



## Una gama de rodamientos con la calidad de Schaeffler

Con varias referencias del FAG WheelSet, Schaeffler ofrece la solución adecuada para casi todos los casos de reparación y permite a los distribuidores generar ventas rentables. Gracias a todos los componentes y elementos incluidos, la capacidad de almacenamiento necesaria se reduce al mínimo.

info-ar@schaeffler.com

www.schaeffler.com.ar

 /SchaefflerAmericaDelSur

 /company/Schaeffler

 rexpert.com.ar



**SCHAEFFLER**

FRAS-LE

FREMAX

Controil

# CONOCÉ NUESTRO NUEVO CATÁLOGO DIGITAL

www.autoexperts.parts



- ✓ Consultalo desde cualquier dispositivo y llévalo siempre con vos
- ✓ Encontrá el repuesto que estas buscando
- ✓ Utiliza nuestros filtros para una búsqueda más específica
- ✓ Enterate de nuestros últimos lanzamientos

ventas@fras-le.com.ar

Más información: [www.autoexperts.parts](http://www.autoexperts.parts)

0800 222 FRAS (3727)

# FREMAX

NUEVA LÍNEA DE PRODUCTOS

## LÍQUIDOS PARA FRENOS

NUEVO  
LANZAMIENTO



- Producto de gran tecnología y calidad.
- Mejor desempeño y más seguridad.
- Excelente performance para vehículos con y sin ABS.

Tapo Child proof  
Sello Foil de Aluminio  
Envase Plástico



Líquido	Opciones	Punto de Ebullición
TIPO 3	1 litro, 500cm <sup>3</sup> y 200cm <sup>3</sup>	205°C
TIPO 4	1 litro, 500cm <sup>3</sup> y 200cm <sup>3</sup>	230°C
TIPO 5.1	1 litro	260°C

Consulte el manual del vehículo.

Los líquidos para frenos FREMAX cuentan con el sello IRAM-AITA Certificación del Producto y con el Certificado de Homologación de Autopartes de Seguridad CHAS para el Mercado de Reposición.

E-MAIL:  
ventas@fras-le.com.ar

**FREMAX** 0800-666-6930



**Continental**  
CONTITECH

## Correas de distribución

Correas de distribución para árboles de levas, árboles de compensación, bombas de inyección o bombas de agua.

Las correas de distribución permiten transmitir la potencia del motor en turismos de forma sincronizada y positiva. Su cometido: El accionamiento de árboles de levas, bombas de inyección, árboles de compensación y otros componentes. La alta calidad de las correas de distribución de ContiTech garantiza un funcionamiento perfecto.



### Composición y funcionamiento

Una correa de distribución consta principalmente de:

- A) Tejido de poliamida, en ocasiones también integrado en el dorso de la correa.  
B + D) Caucho sintético parcialmente reforzado con fibras.  
C) Armazón de fibra de vidrio.



La correa de distribución controla el proceso preciso de combustión del motor: Acciona el árbol de levas, que a su vez controla las válvulas. Su función es muy importante, puesto que si el árbol de levas y el cigüeñal no se mueven de forma sincronizada, el motor no funcionará. En el peor de los casos, las válvulas y los pistones del motor podrían chocar entre sí sin control, lo que provocaría serios daños en el motor. A menudo, la correa de distribución también tiene otras funciones adicionales, como el accionamiento de la bomba de inyección, de la bomba de agua o del árbol de compensación.

### Indicaciones

#### Manipulación

Las correas de distribución no deben plegarse, puesto que el armazón interior de fibra de vidrio podría romperse y ya no garantizaría la resistencia de la correa, que podría quebrarse. Resultado: Daños en el motor.

#### Intervalo de cambio:

Las correas de distribución envejecen y se desgastan, por lo que es necesario comprobarlas y sustituirlas periódicamente. Los intervalos de chequeo y cambio vienen determinados normalmente por el fabricante del vehículo y deben respetarse.

#### Almacenamiento:

- Almacenar en un lugar seco, fresco y sin polvo (a ser posible, entre 15 y 25 °C)
- Evitar la exposición directa al sol.
- Evitar el contacto con cualquier tipo de líquido. (aceite, agua, etc.)
- Periodo máximo de almacenamiento: 5 años a partir de la fecha de fabricación.

#### Consejos:

- Conservar las correas de distribución en su embalaje original hasta su utilización.
- ContiTech ofrece un gran número de herramientas especiales para su montaje.
- Al cambiar la correa de distribución, también deberían sustituirse de forma preventiva los rodillos tensores y de inversión, así como la bomba de agua, en caso necesario.
- Para ello, ContiTech ofrece kits completos de correas de distribución.



**EXPLOYER**  
PRIMER CENTRO INTEGRAL DE PRODUCCION Y DISTRIBUCION DE REPUESTOS PARA  
FIAT - JEEP - PEUGEOT - CITROËN - VOLKSWAGEN - FORD - CHEVROLET - RENAULT - TOYOTA

**56 AÑOS REAFIRMANDO LA LEALTAD  
HACIA LAS CASAS DE REPUESTOS**

**automechanika**  
BUENOS AIRES 2022



DISTRIBUIDOR OFICIAL **FIAT** **MOPAR** **PEUGEOT** **CITROËN**



Calidad que marca  
la diferencia  
**Accesorios**  
ARGENTINOS S.A.

DISTRIBUIDOR OFICIAL  
**EXIDYER**

Fabricación de parrillas y accesorios plásticos adaptables a vehículos nacionales para las líneas  
Fiat-Peugeot-Citroën-Volkswagen-Ford-Chevrolet-Renault-Toyota

**1000** artículos  
a su disposición

*Seguimos creciendo  
con nuevos artículos!  
Acérquenos su necesidad.*

DIRECTO DE NUESTRA  
FABRICA  
A SU MOSTRADOR

COMPARE  
CALIDAD-PRECIO

**LIDER EN CALIDAD**

*Muchas gracias  
por visitarnos!*

**automechanika**  
BUENOS AIRES 2022



*Últimos  
Lanzamientos*

GUIA CADENA DISTRIBUCION  
ADAPTABLE 2.2 HDI JUMPER  
**9675805980CA**



GUIA CADENA DISTRIBUCION  
ADAPTABLE 2.2 HDI BOXER  
**9675805980PA**



TAPA DE VALVULAS C/ TAPA  
ADAPTABLE CORSA 99/FUN/MER/  
**C10364911A**



KIT REPARACION P/CAMBIOS COMPLETO  
ADAPTABLE FOX/SURAN  
**5Z0 711049 CCA**



REJILLA INFERIOR PARAGOLPE DELANTERO ADAPTABLE 208 2020/  
**98282859XT-A**

*Próximos  
Lanzamientos*



TUBO RIGIDO CALEFACCION  
ADAPTABLE CORSA II 06/



TAPA DISTRIBUCION CENTRAL  
ADAPTABLE AMAROK



TAPA FILTRO ACEITE  
ADAPTABLE 206-207-307



TAPA FILTRO ACEITE ADAPTABLE  
(TU5JP4) 206/306/307/PART



CAÑO BOMBA AGUA  
ADAPTABLE  
1.8 8V.FASE III N/PALIO



PUNTERA PARAGOLPE TRAS DER  
ADAPTABLE HILUX 05/15



PUNTERA PARAGOLPE TRAS IZO  
ADAPTABLE HILUX 05/15



[www.accargentinos.com.ar](http://www.accargentinos.com.ar)

[ventas@accargentinos.com.ar](mailto:ventas@accargentinos.com.ar)

Pablo Criscuolo, Gerente Comercial de Gacri.

# Línea completa Gacri en Automechanika



Pablo Criscuolo, Gerente Comercial de Gacri.



**TA: ¿Qué presentó Gacri este año en Automechanika?**

**PC:** Somos una pyme que fabricamos soportes de motor, trajimos a Automechanika todo nuestro lanzamiento de soportes adaptables a línea Nissan, bien completo. Trajimos soportes adaptables para Golf 2015, para Polo 2016 y trajimos todos los soportes que comúnmente trabajamos, de la muy buena calidad con la que ya nos conocen en el mercado-

argentino desde hace muchos años.

**TA: ¿Qué otra novedad les están acercando a sus clientes?**

**PC:** Tenemos para ofrecerle a todos nuestros clientes el desarrollo de una app que estamos próximos a lanzar en el mes de noviembre, en la cual podrán utilizar el catálogo online, carrito de compra y lista de precios online para tener una mayor accesibilidad, para pasar pedidos y para consultar precios. ■

RETENES  
SENSORES  
HERRAMIENTAS  
BOMBAS DE AGUA  
DISCOS DE FRENO  
CAMPANAS DE FRENO  
RULEMANES  
KITS DE EMBRAGUE  
PASTILLAS DE FRENO  
MAZAS DE RUEDA  
CABLES DE FRENO  
CINTAS DE FRENO  
REPARACIONES  
y MÁS...

**irfren's**

Miralla 1865- CABA

www.IRFRENS.com  
11-6889-4147 (whatsapp)  
4635-2600 4683-1595/1789  
irfrens@gmail.com

**AlfaRodamientos**  
40 años de experiencia en el rubro

RODAMIENTOS RETENES JUNTAS CORREAS BOMBAS DE AGUA FILTROS TRANSMISION

**DBH**  
Oil Seals - Retenores

DISTRIBUIDORES OFICIALES

www.alfarodamientos.com.ar

IMPORTADORES DIRECTOS  
BRT VIBELTS MKW NSK NTN PowerDrive TIMKEN

Dorrego 555 - Bahía Blanca (Bs As) ventas@alfarodamientos.com.ar  
(0291) 4555054 @alfa.rodamientos



Vehículos, motos, cortacéspedes...  
Una bujía NGK para cada tipo de motor



**GOICOECHEA Hnos**

Distribuidor Oficial NGK



GOICOECHEA Hnos. S.A.

Rojas 2117 - Ciudad Autónoma de Buenos Aires, Argentina. Tel: (011) 4583-5888

Seguinos en /Goicoechea Hnos

WhatsApp +5411 2176 3840

www.goicoechea.com.ar



Partes Eléctricas



Carrocería



Motor



MIX WARNES nació hace 20 años con un objetivo, brindar calidad y servicio en repuestos y accesorios del automotor. Desde entonces, fuimos evolucionando año tras año gracias a la confianza de nuestros clientes. En MIX WARNES sabemos que la calidad marca la diferencia y que el tiempo es un valor que no puede desperdiciarse, por eso, contamos con stock permanente de repuestos originales y alternativos que garantizan la más alta calidad en nuestros productos, y es un lugar donde encontrará lo que busca con personal altamente calificado.



Visite nuestra web



Made in Germany

Av. Warnes 1235 - C1414AAM - C.A.B.A.

Tel. (011) 4857.9030

Whatsapp: (+549) 11.5654.5236 - (+549) 11.2870.3836

info@mixwarnes.com.ar - www.mixwarnes.com.ar

# Mundial prode AN

Camino al Mundial  
Auto náutica



¡Pronosticá los resultados del Mundial y participá por premios increíbles!

¡compartí tu pasión!



MEMBER OF  
**N! NEXUS**  
A PROGRESSIVE AUTOMOTIVE COMMUNITY  
ARGENTINA

Sede Central Bahía Blanca: +54 291 4597777 | Rosario: +54 341 4665011  
Mendoza: +54 261 4313480 | Mar del Plata: +54 223 4755999  
Ventas: +54 9 291 5708527  
ventas@autonauticasur.com.ar | www.autonauticasur.com | f @

Néstor Linares, Gerente Comercial de Fispas Argentina

## FISPA, presente en Automechanika



**TA: ¿Qué virtudes destacan a Fispas en el mercado?**

**NL:** Nuestra compañía es filial de Fispas Italia, con lo cual tenemos un adicional diferente al resto de las marcas que comparten con nosotros el aftermarket: tenemos el asesoramiento

continuo y cumplimos con las normas euro, que son totalmente exigentes. Por eso estamos convencidos de que Automechanika será muy importante para nuestra compañía.

**TA: ¿En qué consistió su presen-**

**cia en Automechanika este año?**  
**NL:** Estuvimos presentes una vez más en la feria y agradecemos a todos la presencia en esta nueva exposición, después de cuatro años de ausencia por los motivos conocidos. Estamos nuevamente presentes y queremos

agradecer todas las visitas que estamos teniendo y a nuestra gente del interior, que también está con nosotros en este momento. Agradecemos a nuestra red nacional por seguir durante todo este tiempo la venta continua en las diferentes provincias. ■



**FÁBRICA DE AUTOPARTES  
PRODUCTOS DE ORIGEN NACIONAL**



**LIDER EN LA FABRICACION DE  
SOPORTES DE MOTOR HIDRAULICOS**

GRAL. DEHEZA 1546 (1768) // TEL./FAX: (54 11) 4453-2456 // C. MADERO, BS. AS., ARGENTINA  
VENTAS@PHALES.COM.AR // ADMINISTRACION@PHALES.COM.AR // WWW.PHALES.COM.AR

# FISPA

**AUTOMOTIVE  
MOVEMENT  
MAKER**



**HIGH QUALITY DISTRIBUTOR**



**FISPA ARGENTINA**

Especialista y líder en inyección electrónica, sensores y encendido para el automotor.

Casa Central en Italia y presencia en 60 países.

Asistencia técnica, venta, logística y servicio de posventa en Argentina.



Daniel de Santis, de VDR – SR33

# VDR – SR33, con novedades para el mercado



Daniel de Santis, de VDR – SR33.

**TA: ¿Con qué expectativas llega la empresa a Automechanika?**

**DDS:** Estamos presentes una vez más en Automechanika, estamos desde un inicio en casi todas las ediciones y hoy tenemos una expectativa muy grande, ya que hace cuatro años que no se hacía la exposición.

**TA: ¿Cuáles son sus principales líneas de productos?**

**DDS:** Somos fabricantes principalmente del rubro frenos y fluidos anti-

congelantes. Tenemos una línea muy completa y estamos haciendo la presentación de un nuevo tipo de producto que es una novedad para el mercado argentino, que es un refrigerante anticongelante con envase flex. Lo venimos a presentar como una línea ecológica y más económica. Agradecemos desde ya a todos nuestros clientes y amigos que nos han visitado en el stand y esperamos, como siempre, darles servicio y satisfacción.

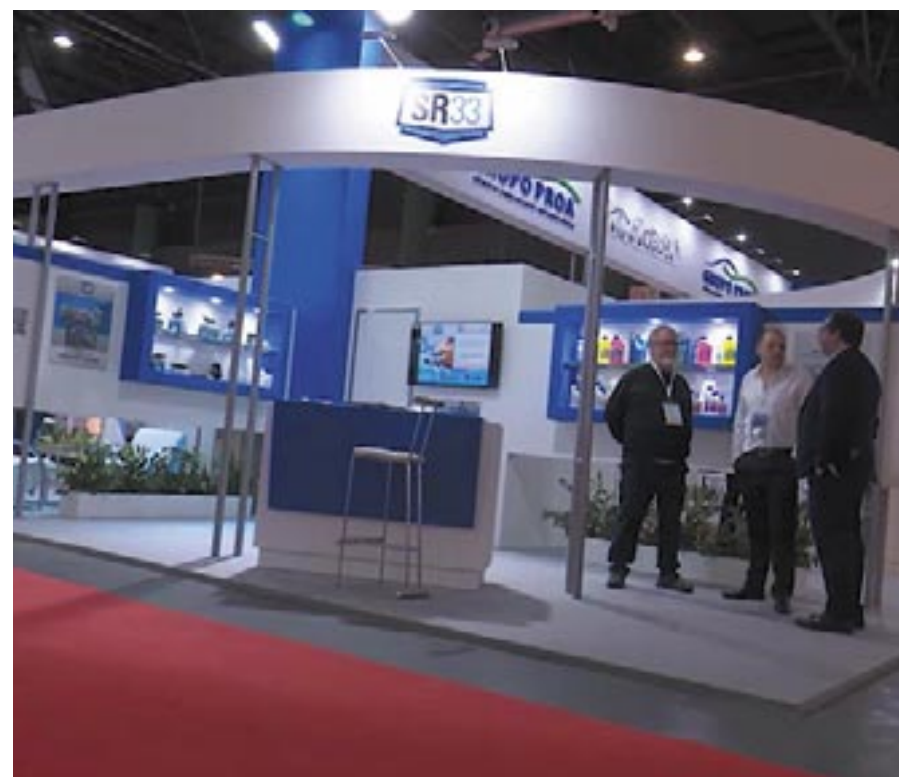



**G3**  
Distribuciones S.A.

Distribuidor Mayorista de Autopartes Eléctricas

"Una empresa familiar creciendo con nuestros clientes día a día"





















Av. La Plata 120 - Bahía Blanca - Bs. As - Argentina - Tel/ Fax: 0291-453 4740 / 453 6087  
 Web: www.g3distribuciones.com - /g3distribucionessa - /G3Distribucion



ENVASE DOYPACK

# NUEVA LÍNEA

## REFRIGERANTE ANTICONGELANTE

+ ECONÓMICO + ECOLÓGICO



ESCANEÁ PARA VER NUESTRO CATÁLOGO ONLINE



O ENTRÁ A [SR33.COM.AR](http://SR33.COM.AR)

Matías Gaetano, de Eurorepar.

# Eurorepar, enfocado en sus clientes



Matías Gaetano, de Eurorepar.

**TA:** ¿Qué productos y servicios presentaron en Automechanika?

**MG:** Estamos en la feria, presentando a nuestros clientes toda la línea de productos Eurorepar. Tenemos más de 55 talleres en el país al día de hoy. Nuestro corazón es el mantenimiento y el servicio de mecánica ligera, pero sin desmerecer otras reparaciones que nuestros talleres son capaces de hacer, y a ellos les proveemos también nuestra línea de productos específica Eurorepar, donde tenemos más de 800 referencias hoy en el mercado. Seguimos creciendo año a año en aumentar esa oferta de productos para garantizar la fidelidad de los clientes, el servicio y la calidad por sobre todas las cosas.

**TA:** ¿Cuál es su foco hoy en el mercado?

**MG:** Nosotros estamos enfocados en los clientes del mercado multi-marca y posterior a lo que es la garantía de las marcas de vehículos, o sea, el cliente que ya no desea ir al concesionario y va su taller de confianza. Lo que buscamos es que ese taller de confianza sea un Eurorepar Car Service, donde le podamos brindar mayores servicios, no solo al dueño del taller sino al cliente final, garantizando el funcionamiento de su vehículo con productos de primera línea y primera calidad.



Líneas completas de repuestos para camiones Ford y VW



STOCK PERMANENTE DE MÁS DE 22.000 ARTÍCULOS - LÍNEAS COMPLETAS



Av. La Plata 683, CABA (C1235ABD) [ventas@rapa.com.ar](mailto:ventas@rapa.com.ar) [www.rapa.com.ar](http://www.rapa.com.ar)  
 +5411 7831 1224 (Repuestos en general) +5411 3739 3003 (Motores diesel)

Pablo Sánchez, Encargado de Ingeniería de Investigación y Desarrollo de Taranto – División Sellado

## Taranto, con todas sus líneas en Automechanika



Pablo Sánchez, Encargado de Ingeniería de Investigación y Desarrollo de Taranto – División Sellado.

TA: ¿Qué líneas de productos presentó Taranto en Automechanika Buenos Aires?

PS: Hemos venido a presentar nuevos productos de nuestra línea, todo lo referido a sellado, tornillos,

embragues y la parte de dirección y suspensión que está incorporando la empresa en el último tiempo.

TA: ¿La línea Trinter también estuvo presente en su stand?

PS: Sí, en el stand también estuvimos presentando los productos de la línea Trinter, que es propia de nuestra marca, en lo que es sistemas de dirección para automóvil.

Para más información, pueden visitarnos en [www.taranto.com.ar](http://www.taranto.com.ar), donde pueden descargar nuestros catálogos y toda la información técnica necesaria. ■



**BRENER**  
AUTOPARTES

**KLAXON**



LA LÍNEA MÁS COMPLETA DEL MERCADO ARGENTINO  
**BOCINAS KLAXON CON FICHA ORIGINAL**



Brener Autopartes SRL

• BOCINAS - SIRENAS • BOBINAS DE IGNICIÓN • RELAYS • DESTELLADORES ELECTRÓNICOS  
• TEMPORIZADORES ELECTRÓNICOS

ZONAS DISPONIBLES PARA DISTRIBUIDORES / SOLICITE CATÁLOGO DE PRODUCTOS ✉ [info@brenerautopartes.com.ar](mailto:info@brenerautopartes.com.ar)



**taranto**

AUTOPARTES

JUNTAS PARA MOTOR  
RETENES  
ELEMENTOS DE FIJACIÓN  
SISTEMAS DE EMBRAGUE  
BALANCINES Y BOTADORES  
BOBINAS DE IGNICIÓN  
BOMBAS DE ACEITE  
PASTAS SELLANTES  
HERRAMIENTAS DE INSTALACIÓN

DESCARGA NUESTRA APP

iOS Android

www.taranto.com.ar

Abel Pórpora, Gerente Comercial de Pórpora Hnos.

# Pórpora, una vez más en Automechanika



Abel Pórpora, Gerente Comercial de Pórpora Hnos.

**TA:** ¿En qué consistió esta nueva presencia de Pórpora en Automechanika Buenos Aires?

el mercado en todos los que es fabricación de componentes para dirección y suspensión. Una voluntad enorme que termine en un gran éxito para todos los expositores que, con gran esfuer-

zo, pudimos estar en esta edición tan especial. Aprovecho a agradecer a todos los que confían nuestros productos, como también a los nuevos que se puedan llegar a incorporar.

**AP:** Nuestra empresa tiene más de 70 años en

porpora.group →

**PORPORA**  
AUTOPARTES

HECHO EN ARGENTINA  
DESDE 1951

Volkswagen asistencia 24 h 0-800-666-3434

Utiliza y Recomienda



La seguridad de frenar  
**con seguridad**

Elegí pastillas de freno originales

Las pastillas de freno originales son las que mejor transmiten la potencia de frenado a las ruedas, garantizando tu seguridad en los momentos que más lo necesitás.

Origen de los repuestos: Argentina, Brasil, México y Alemania. Volkswagen Argentina S.A. Av. De las Industrias Nº 3101, Gral. Pacheco, Prov. de Bs. As., Argentina. Más información en [www.volkswagen.com.ar](http://www.volkswagen.com.ar)

[volkswagen.com.ar](http://volkswagen.com.ar)



Guido Pongolini, Gerente de Operaciones de Aberaldo Pongolini SRL

# Aberaldo Pongolini, de Frankfurt a Buenos Aires



Guido Pongolini, Gerente de Operaciones de Aberaldo Pongolini SRL

TA: ¿Con qué marco se encontraron en esta nueva participación en Automechanika?

GP: La verdad que muy contento porque, post pandemia, podemos ver movimiento, nuevamente

gente, encuentros de colegas, proveedores y esto es prometedor, da aliento para para lo que viene. También venimos de Automechanika Frankfurt, donde también estuvimos presentes y la verdad es que fue muy bueno volver a encontrarnos con proveedores y clientes del mundo, poder ver

que esto sigue avanzando y creciendo.

TA: ¿Qué productos exhibieron en la feria?

GP: Producimos guías y asientos de válvula para motores, bujes y también estamos desarrollando la línea de camisas para motos y automóviles.



DISTRIBUIDORA DE AUTOPARTES ELÉCTRICOS



E-mail: [info@casa-medina.com.ar](mailto:info@casa-medina.com.ar)  
 Tel./Fax: 0364-44-21922 / 44-28452  
 Pcia. Roque Sáenz Peña - Chaco  
[www.casa-medina.com.ar](http://www.casa-medina.com.ar)

## Calidad de equipo original con 2 años de garantía.

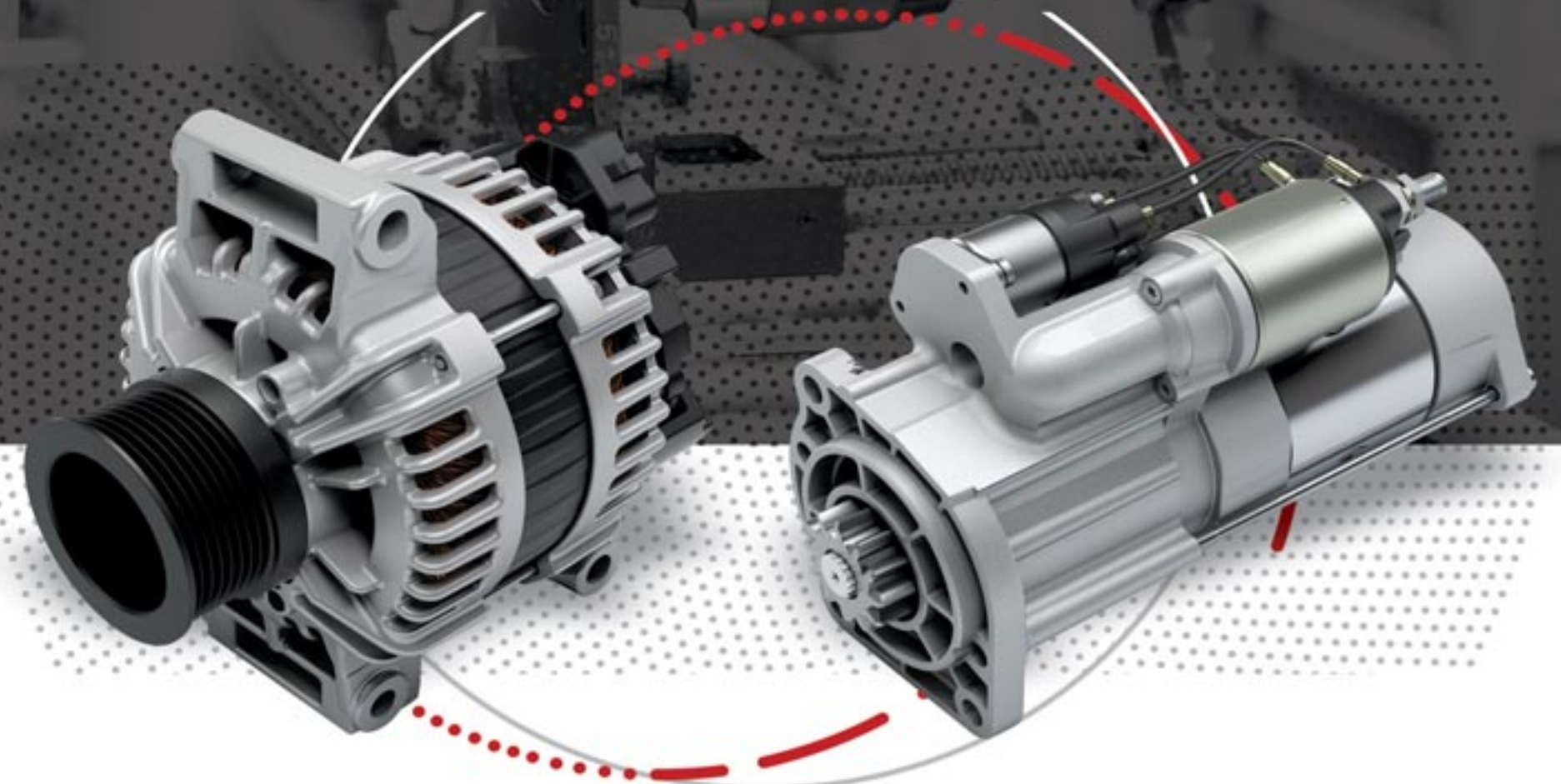

Lider Nacional en Autopiezas Eléctricas



[www.exintrader.com](http://www.exintrader.com)



Adrián Iglesias, de Juan Sgarbi e Hijo

# Juan Sgarbi e Hijo, presente en Automechanika Buenos Aires



en la Argentina. También tenemos otras marcas como LPR, de la que también somos importadores, y nuestra marca propia JS de freno y embrague. También somos representantes de Kugel, de origen alemán. Somos importadores de esas marcas.

**TA:** ¿Cómo definiría la especialización de su empresa?

**AI:** Nuestra empresa este año cumple 65 años, siempre nos especializamos en la suspensión y el freno y hace un par de años que incorporamos embragues. Somos bastante fuertes en la zona sobre todo de la Patagonia y La Pampa, y también tenemos distribución, que la estamos incorporando de a poco dentro de empresa.



Adrián Iglesias, de Juan Sgarbi e Hijo.

**TA:** ¿Cuál fue el objetivo de su visita a Automechanika?

tramos generalmente en la feria. Estuvimos en el stand de Teknorot, que es una de las marcas a las cuales representamos, ellos son de Turquía y somos sus representantes oficiales

**AI:** Estamos acá en la feria Automechanika visitando a proveedores, clientes y amigos que nos encon-

**REYMAX**  
Tu batería de confianza

la energía en lo que suma

reymax.com.ar

## SE PIONERO EN ENERGÍA SUSTENTABLE

# EVSE

## ESTACIONES DE CARGA PARA VEHÍCULOS ELÉCTRICOS



De diseño y construcción robusta y utilización simple e intuitiva, las estaciones de carga EVSE NOSSO para Vehículos Eléctricos, son un desarrollo propio que ofrecerán amplia variedad de configuraciones de implementación, destinadas a municipios, hoteles, centros comerciales, estacionamientos, hogares y cualquier otra ubicación de exterior o de interior.

**POSICIONÁ A TU EMPRESA O INSTITUCIÓN, COMO ENTIDADES RESPONSABLES CON EL MEDIO AMBIENTE**  
INSTALÁ ZONAS DE CARGA EVSE



Líderes en la fabricación y comercialización de autopartes eléctricas en la Argentina

**FRENO**



**EMBRAGUE Y CAJA**



**ENCENDIDO Y ELECTRICIDAD**



**MOTOR**



**SUSPENSIÓN Y DIRECCIÓN**



**Cobertura**

CONTAMOS CON VENDEDORES EXCLUSIVOS QUE RESIDEN EN SUS ÁREAS DE TRABAJO DETERMINADAS EN SIETE PROVINCIAS ARGENTINAS (BUENOS AIRES - LA PAMPA - RÍO NEGRO - NEUQUÉN - CHUBUT - SANTA CRUZ - TIERRA DEL FUEGO)

ESPECIALISTAS EN LÍNEAS COMMON RAIL



**Red de Servicios Autorizados Delphi en Argentina**

**Centros de Excelencia Diesel**

Provincia	Servicio Autorizado	Localidad	Provincia	Servicio Autorizado	Localidad
Capital Federal	Mechatronik SRL	Capital Federal		DSM-Diesel Car S.A.	San Martin
	Diesel Rusconi	Capital Federal	Córdoba	Diesel Norte	Córdoba
	Diesel Lopez & Lopez	Capital Federal		Servino Diesel	Hernando
Buenos Aires	Franz Diesel S.R.L.	Bahía Blanca	Entre Rios	Diselmax	Urdinarrain
	Indisel	Boulogne		Lab. Diesel El Charrúa	Villa Elisa
	Yurrebaso Diesel	Gral. Pacheco	Mendoza	Diesel Campillay	Cnel. Dorrego
	Diesel Bauer	Ituzaingo	Santa Fe	Diesel Victoria	Ceres
	Yamato Diesel	Lomas de Zamora		Todo Diesel	Rafaela
	Viejo Petro	Mar del Plata		Diesel Sur-Ing. Cabrera	Rosario
	Joaquín Blanco	Pehuajó		Graña Diesel	Santa Fe
	Diesel Petrilli	San Nicolás			

**Centros de Servicio Diesel**

Provincia	Servicio Autorizado	Localidad	Provincia	Servicio Autorizado	Localidad
Capital Federal	Ormeta Diesel	Capital Federal	Neuquén	Lab. Diesel T. Lauquen	Neuquén
	Servibom Diesel	Capital Federal	Salta	Finotti Diesel	Salta
	Diesel Adrian	Capital Federal	San Luis	Diesel Samoluk	San Luis
Buenos Aires	Tecnomóvil	Dolores	Santa Cruz	Diesel Martín	Río Gallegos
	Laboratorio Diesel Franco	Libertad	Santa Fe	Tecno Bombas	Andino
	Nuevo Diesel	Morón		Lab. Servi Diesel	Capitán Bermúdez
	Diesel Vega	Tigre		Belletti Inyección	El Trebol
	Carozza Diesel	Tres Arroyos		Héctor Ferrari	López
	Diesel Alejandro	Villa Adelina		Sigma Diesel	Rosario
Córdoba	Dutto Diesel	Bell Ville		Diesel Integral	San Guillermo
	La casa de la bomba diesel	Córdoba		Tecnic Diesel	San Lorenzo
Chaco	Diesel Sur	Pdcia R S Peña		Diesel Righi	San Vicente
Entre Ríos	Diesel Bertoldo	Chajari		Torelli Diesel	Totoras
Misiones	Gradenecker Diesel	Oberá		Diesel Truck	Totoras
	Electrodiesel	Posadas			



LA LÍNEA MÁS COMPLETA DE MÁQUINAS PARA TU TALLER O GOMERÍA  
ALINEADORAS – BALANCEADORAS – DESARMADORAS – ELEVADORES  
EXTRACTORAS – COMPRESORES - CRIQUES



## Nexus Connecting Day Latinoamérica



En el marco de la semana de Automechanika Buenos Aires, Nexus Internacional con el apoyo de Nexus Argentina, convocó a sus Miembros Distribuidores de América Latina y a sus Proveedores estratégicos globales para celebrar un encuentro de nivel regional y de especial relevancia para la industria del Aftermarket Automotriz. Fueron parte de este encuentro 33 empresas y más de 80 asistentes, todos parte de la comunidad N!

El motivo del mismo fue presentar a Nexus institucionalmente, partiendo desde su historia y evolución hasta convertirse actualmente en el ITG más grande del mundo. Hoy en día las operaciones reportadas por sus más de 2100 miembros a nivel global superan los 37B de euros anuales, con un portafolio de proveedores que cuenta con más de 100 fabricantes y que por supuesto son los más prestigiosos del mercado a nivel mundial.



La disertación estuvo a cargo del Sr. Hugo Herrasti Gte. de Desarrollo de Negocios de Nexus para Argentina y Latinoamérica, acompañado del Sr. Fernando Passos VP de Desarrollo de Negocios Latam y del Sr. Thierry Mugnier Co-fundador y Chief Financial and Innovation Officer de Nexus Internacional, quienes participaron de la exposición aportando información y jerarquizando el evento.

Los principales ejes de atención fueron las megatendencias que hoy atraviesan a la industria y como Nexus con sus múltiples proyectos que propone a su comunidad de Miembros y Proveedores ofrece soluciones a esos cambios de paradigma como un diferencial y un aporte de valor a su gestión.

Así fue que se describieron y promovieron los proyectos de colaboración con MarketParts el Marketplace B2B para miembros y proveedores Nexus. Una plataforma parametrizada de e-commerce que permite generar operaciones de compra y venta al por mayor y sin límites de fronteras Miembro/Miembro o Proveedor/Miembro, bajo diferentes formatos.

La plataforma online Nexus Academy, una poderosa herramienta de gestión de entrenamientos para uso de proveedores y Miembros que propone varios formatos de capacitación y focos de trabajo.



Las redes de Talleres Nexus Auto y Nexus Truck, que ya suman en el mundo más de 1000 talleres si tenemos en cuenta la reciente incorporación de los 235 talleres Powered by Nexus en Colombia.

El proyecto de colaboración con Inteliam, una calificadora de performance de distribuidores, que los analiza en diversas facetas del negocio bajo un esquema de análisis internacional elaborado por expertos, y que referencia a nivel global con compañías colegas.

Sparker como el proyecto de Innovación que da visibilidad a las start-ups que hoy emergen del emprendedurismo internacional para aportar al mercado del Aftermarket Automotriz. Y por supuesto presentar las nuevas propuestas de DRIVE+ y sus líneas de productos globales y regionales, exclusivas de la red de Miembros Nexus.

También hubo un espacio dedicado para que los miembros de NIARG, Auto Nautica Sur, Papierttel, Grupo ABC, Carlos Andretich S.A., Repuestos Pesados y TRADSA den su testimonio de lo que significa ser un miembro N!, los beneficios que ellos visualizan y como se preparan para el futuro de la mano de N!

Fundamentalmente Nexus, quiso con este evento darse a conocer y dar detalle de su aporte de valor a los miembros distribuidores y proveedores, trascendiendo del concepto general de los ITGs, y marcando un camino que va de la mano de la regionalización en lo que hace a servicios, un punto fundamental en el que Nexus ha sido pionero con sus 16 estructuras regionales alrededor del mundo, fomentando la independencia y la adaptación de sus propuestas a los diferentes mercados globales.

# N! | NEXUS

A PROGRESSIVE AUTOMOTIVE COMMUNITY

## LA COMUNIDAD AUTOPARTISTA MÁS GRANDE DEL MUNDO LLEGÓ A ARGENTINA



ABC  
REPRESENTA CALIDAD

FORMULA 100  
PROYECTOS COMERCIALES S.A.

Auto  
náutica  
en movimiento

CARLOS  
ANDRETICH

Papierttel

DISTRIBUCIÓN NACIONAL

Repuestos Pesados

Marcas líderes en manos de grandes.

TRADSA

# PROMO MUNDIAL QATAR 2022

#VamosArgentina



NUESTRO ICÓNICO  
ENVASE METÁLICO  
LIMITED EDITION

PEDILE A TU DISTRIBUIDOR AMIGO!



# apex®

## SISTEMAS DE SUSPENSIÓN Y DIRECCIÓN

### RÓTULAS | ARTICULACIONES AXIALES



**Lacum**  **apex**

SON MARCAS REGISTRADAS DE

**staco.com.ar**

*Acompaña tu camino*



# staco®

# 50 años

Fabricantes de Sistemas de Dirección y Componentes.

## 50 años ¡Acompañando caminos!



**Lacum**  **apex**

**staco S.R.L.**  
Alvear 2404 - B1650AXE San Martín,  
Pcia. de Bs As - Argentina.

Tel. 54-11 4753 1971 / 4754 1101  
ventas@staco.com.ar  
[www.staco.com.ar](http://www.staco.com.ar)

Marcelo Hojman, de Autopartes de Argentina

# Autopartes de Argentina, grupo de fabricantes

**TA:** ¿Quiénes conforman su grupo de fabricantes?

**MH:** Tenemos un grupo que se llama Autopartes de Argentina, formada por las empresas Phales, Rida Autopartes, RS Autopartes, Vespoli, Najo y ML Goma. Son todos fabricantes, empresas nacionales que estamos trabajando en función de llevar nuestros productos al Mercosur

**TA:** ¿Qué tareas desarrollaron durante la feria?

**MH:** Estuvimos en Automechanika visitando a colegas, clientes y amigos, saludando y tratando de presentar nuestra empresa para que se vaya conociendo este grupo que hemos armado en función de comercializar mejor todas nuestras líneas de productos.



Marcelo Hojman, de Autopartes de Argentina

**Hay una opción mas simple para enfriar su motor**

TERMOSTATOS LÍNEA LIVIANA | SENSORES DE TEMPERATURA | TAPAS RADIADOR & RESERVORIO | TUBOS  
 TERMOSTATOS LÍNEA PESADA | TERMOCONTACTOS | FLANGES & CONECTORES | SWITCHES

Vernet es una empresa familiar que se ha convertido en líder mundial en soluciones termostáticas. Desde su creación por Edgar B. Frank en 1927, Vernet ha desarrollado productos innovadores para los principales fabricantes de automóviles del mundo.

Marca del grupo Vernet, Calorstat es referente en el aftermarket automotriz. Calorstat ofrece una completa línea de productos para el segmento liviano y pesado con más de 3000 referencias de calidad OE a los distribuidores y reparadores más exigentes en más de 140 países. [www.calorstatbyvernet.com](http://www.calorstatbyvernet.com)



# PROMO GULF

Con la compra de 10 cajas o más **EN ACEITES SURTIDOS**  
**>> 10% DTO. AL PRECIO NETO**  
**+ 1 CAJA CON 6 TERMOS DE REGALO!**



**CONSULTÁ CON TU VENDEDOR**

## NUESTRAS SUCURSALES

### ZONA NORTE

**DIRECCIÓN**  
 Hooke 3752, Grand Bourg,  
 Buenos Aires

**VENTAS**  
 0810-122-0787  
[ventas@cromosol.com](mailto:ventas@cromosol.com)

**HORARIOS DE ATENCIÓN**  
 Lunes a Viernes  
 8:30 a 17:00

### CABA

**DIRECCIÓN**  
 Paysandú 2358, Ciudad  
 Autónoma de Buenos Aires

**VENTAS**  
 0810-122-0787  
[ventas@cromosol.com](mailto:ventas@cromosol.com)

**HORARIOS DE ATENCIÓN**  
 lunes a viernes  
 8:30 a 17:30  
 sábados  
 9:00 a 13:00

### ZONA SUR

**DIRECCIÓN**  
 Camino Gral. Belgrano  
 2916, Villa Dominico.

**VENTAS**  
 +54 9 11 2776 6574  
[pedidos@cromosol.com](mailto:pedidos@cromosol.com)

**HORARIOS DE ATENCIÓN**  
 lunes a viernes  
 8:30 a 17:30  
 sábados  
 9:00 a 13:00

### ZONA OESTE

**DIRECCIÓN**  
 Diego Armando Maradona  
 (Ex Monseñor Bufano)  
 1335/37, San Justo.

**VENTAS**  
 +54 9 11 2154 7828  
[pedidos@cromosol.com](mailto:pedidos@cromosol.com)

**HORARIOS DE ATENCIÓN**  
 Lunes a Viernes  
 8:30 a 17:30  
 sábados  
 9:00 a 13:00



Ventas  
**Tel. 0810 122 0787**  
 e-mail: [pedidos@cromosol.com](mailto:pedidos@cromosol.com)  
[www.cromosol.com](http://www.cromosol.com)



Martín Maschio, de Ron-Bay.

# Ron-Bay y Comexcar, en Automechanika



Martín Maschio, de Ron-Bay.



**TA: ¿Qué productos presentaron con cada una de las marcas?**

**MM:** Desde Ron-Bay estamos presentando nuestra nueva línea de enchufes de acoplado y conexiones

tanto para línea liviana y pesada. Y en cuanto a Comexcar, vamos a presentar el lanzamiento para el próximo año de todo lo que es despiece de arranque y alternador en despie-

ce chico y demás partes y componentes.

**TA: ¿Cuáles fueron sus focos principales durante la feria?**

**MM:** Estamos desarrollando nuevos

mercados, presentando las líneas a los nuevos clientes y a aquellos que ya nos conocen, explicando técnicamente cuál es la funcionalidad de los productos.

**CAPEMI®**  
Líderes en goma y goma metal  
[www.capemi.ar](http://www.capemi.ar)



## EXPERIENCIA EUROTALLER en automechanika 2022

La Red Líder en Talleres Multimarca estuvo presente en la exposición más importante de la industria automotriz, visitando a sus proveedores homologados, conociendo las nuevas tendencias y compartiendo experiencias.

### SÉ PARTE DE NUESTRA RED

Ya somos más de 60 talleres en todo el país. **¡SUMATE!**

➤ Conocé más de la red en Eurotaller Argentina    ➤ [www.eurotaller.com.ar](http://www.eurotaller.com.ar)

# La #ExperienciaEurotaller llegó a Automechanika Buenos Aires 2022

Más de 50 talleristas de los más de 60 talleres que conforman la red en Argentina visitaron la Exposición Internacional líder de servicios para la industria automotriz.



En estos últimos años, pandemia de por medio, la red siguió y aún sigue creciendo. El desarrollo que logramos nos dio la pauta de que era necesario reencontrarnos: hoy ya somos más de 60 talleres distribuidos a lo largo y ancho del país. Y así fue que invitamos a todos los miembros de Eurotaller a compartir Juntos dos días en Buenos Aires.

Esta experiencia única nos permitió continuar con la premisa de robustecer nuestra red, que todos los miembros puedan conocerse personalmente, fraternizar, compartir experiencias y conocimientos. Se generó una sinergia única, una comunión increíble entre todos los talleristas y el equipo Eurotaller que fortaleció el sentido de pertenencia. Pudimos interactuar, interiorizarnos

sobre el día a día de su trabajo y las diferentes realidades que existen en los distintos puntos de Argentina. Llegaron de lugares muy distantes y diferentes provincias, desde Río Grande y El Calafate (Santa Cruz), Comodoro Rivadavia y Puerto Madryn (Chubut), General Roca y Los Menucos (Río Negro), Mendoza, Neuquén, La Pampa, La Rioja, San Luis, Córdoba, Santa Fé, Corrientes,

Entre Ríos y desde diferentes puntos de la Provincia de Buenos Aires. Con un cronograma estipulado, pudimos visitar a todos los proveedores homologados de la red presentes en la exposición, que nos brindaron una cálida recepción, con charlas técnicas y comerciales que fueron muy fructíferas para todos los participantes. También tuvimos la oportunidad de realizar



una visita a las instalaciones de JUNAR, fabricante de Juntas Meyro, que permitió a la red conocer todo el proceso de fabricación de sus productos.

Esta experiencia es una muestra más de que Eurotaller es la mejor alternativa para elevar el nivel de

servicio de talleres independientes, con base en las buenas prácticas, la capacitación permanente, el respaldo de marcas líderes y una atención diferencial basada en la confianza.

Una red con amplia trayectoria, moderna y federal que te invita a sumarte para acompañarte en el día

a día. Nuestros 4 pilares: *Información, Formación, Marketing e Imagen*, te ayudarán a lograr el mejor potencial para tu negocio, brindándote las herramientas necesarias para mantener los altos estándares de calidad que ofrece la red a nivel mundial, y superar así

las expectativas de tus clientes. Invitamos a todos aquellos interesados en ser parte de la red de talleres multimarca más federal de Argentina a contactarse a través de nuestras redes sociales o bien ingresando en:

[www.eurotaller.com.ar](http://www.eurotaller.com.ar)



Osvaldo Serrat, Socio Gerente de Serrat SRL

# Serrat, junto a sus clientes en Automechanika



Osvaldo Serrat, Socio Gerente de Serrat SRL.



TA: ¿Qué significa para Serrat volver a decir presente en la feria?

OS: La feria, como siempre, es un lugar de encuentro, un lugar social en la cual siempre esperamos que surjan nuevos negocios y, si no surge un nuevo negocio, lo más importante es la parte social, que es cuando uno logra encontrarse y estrechar afectos con los clientes que uno ya tiene.

Adrián Christensen, Gerente de Ventas de Talleres Neuquén.

# Talleres Neuquén, productos THE



Adrián Christensen, Gerente de Ventas de Talleres Neuquén.

TA: ¿Qué presentó Talleres Neuquén en la feria?

AC: Presentamos crapodinas de embragues THE y algunos productos nuevos de la empresa. Esto incluye la línea de camiones y agrícola. Superada la pandemia, acá estamos presentes nuevamente.

BUJÍAS  
**HESCHER**  
#siemprearranca

www.heschermarket.com.ar



FIXTURE DE REGALO  
CON TU COMPRA

f i y t in  
@bujiashescher



Melany Hollman, Comunicación y Marketing de BDK Design

# Los 20 años de BDK, en Automechanika



**TA:** ¿En qué consistió la participación de BDK este año?

**MH:** Estuvimos en Automechanika presentando todos los nuevos modelos 2022 y celebrando nuestro aniversario número 20 en BDK Design. En BDK nos dedicamos al diseño y fabricación de mobiliario metálico para industrias, talleres y particulares. Realizamos muebles a medida y también tenemos una extensa línea de productos estándar. ■

Melany Hollman, Comunicación y Marketing de BDK Design.



**20 AÑOS BDK DESIGN**

**UNA VEZ... PARA SIEMPRE**

MOBILIARIO METÁLICO ESTÁNDAR Y A MEDIDA

[WWW.BDKDESIGN.COM.AR](http://WWW.BDKDESIGN.COM.AR)

INDUSTRIA - TALLER	GARAGE - HOGAR	UNIDAD MÓVIL	SERVICIO	ELEVADORES
<ul style="list-style-type: none"> <li>- Armarios</li> <li>- Bancos</li> <li>- Bancadas</li> <li>- Bateas</li> <li>- Carros</li> </ul>	<ul style="list-style-type: none"> <li>- Custom</li> <li>- Estándar</li> </ul>	<ul style="list-style-type: none"> <li>- Furgonetas</li> <li>- Pick Ups</li> <li>- Furgones</li> </ul>	<ul style="list-style-type: none"> <li>- Corte y plegado</li> <li>- Punzonado</li> <li>- Pintura</li> </ul>	<ul style="list-style-type: none"> <li>- Pesados</li> <li>- Moto</li> <li>- Tijera</li> </ul>
<ul style="list-style-type: none"> <li>- Cajoneras</li> <li>- Cabinetas</li> <li>- Tableros</li> <li>- Pizarras Kanban</li> </ul>		<ul style="list-style-type: none"> <li>- Camiones</li> <li>- Trailers</li> <li>- Containers</li> </ul>		

Sarandí 3868, San Justo, Bs As, Argentina.

4651-1732 / 11-58885252

Info@bdkdesign.com.ar

@BDK.Design

Bdkdesign

**MOTOR**

**CAJA Y DIFERENCIAL**

Para esto es

# MOLYKOTE®

Lubricantes Especiales  
Sector Automotriz

**RODAMIENTOS**

**FRENOS**

COMPUESTOS DE SILICONAS  
REFRIGERANTES  
GRASAS Y PASTAS

COMPLEMENTOS ANTIFRICCIÓN  
ANTICONGELANTES  
LIMPIA-INYECTORES

**CHASIS**

Importa, Fabrica y Distribuye en Argentina:  
**MOLYSIL ARGENTINA S.A.** - Virrey Olaguer y Feliú 3398  
 (C1426ECL) CABA - ARGENTINA - +54 11 4555-4800 (lineas rotativas).  
 autoaftermarket@molysil.com - industria@molysil.com - www.molysil.com  
 Seguros en [f](#) molysilargentina [wa](#) +54 9 11 2849-9680

El Logo Oval DuPont y MOLYKOTE® son propiedad de afiliadas de DuPont de Nemours, Inc.

Gabriela Massari, Gerente de Marketing de Corven Autopartes.

# Un nuevo catálogo Corven en Automechanika

ESTA NOTA ES PRESENTADA POR 



Gabriela Massari, Gerente de Marketing de Corven Autopartes.



**TA: ¿En qué consistió este año la presencia de Corven en Automechanika?**

**GM:** Una vez más, estamos felices de volver a estar en este punto de encuentro tan importante para la industria autopartista. Presentando miles de novedades, muchas marcas y líneas de producto nuevas. Principalmente, estamos presentando la línea de Embragues Valeo, que la empezamos a comercializar hace poco tiempo y se sumó gratamente nuestro portfolio de productos, una línea de pastillas de freno premium que todos deben recordar.

**TA: ¿Qué otros productos se pudieron encontrar en el stand de Corven?**

**GM:** Nuevas líneas de amortiguadores para algunos nichos específicos como super pick up y línea pro

tuning, amortiguadores deportivos. También resortes de portón marca Stabilus, varias opciones que se están sumando a nuestro portfolio de producto. Y para dar cuenta de este crecimiento, un catálogo de más de 1000 páginas con más de 10000 SKU y también otro catálogo para todas nuestras marcas representadas, para poder facilitarle la tarea a todos nuestros distribuidores y clientes.

**TA: ¿Cómo está cerrando Corven este 2022?**

**GM:** Felices en este 2022 de haber podido retomar las acciones en territorio que para el Departamento de Marketing son tan importantes, así que hemos podido retomar charlas técnicas, capacitaciones, presentaciones de producto, volver a estar presentes en los autódromos



## LA SOLUCIÓN MÁS COMPLETA EN AUTOPARTES



## Bienvenido Valeo a la familia Corven

**Línea de embragues Valeo**

- Equipo original de las principales terminales.
- N°1 en revestimientos de embrague.
- Contiene crapodina autocentrante.
- Diseño de diafragma exclusivo (patentado).



### Marcas Representadas



# Conocé Sumá con SKF

Sumá con SKF es el Programa de Beneficios de SKF Argentina S.A. para puntos de venta que comercialicen productos de SKF. Los beneficiarios acumularán puntos con los cuales luego podrán intercambiarlo por ciertos beneficios en la página web [www.sumaconskf.com.ar](http://www.sumaconskf.com.ar)

SUMÁ CON  
SKF



## - ¿QUIÉNES SON LOS BENEFICIARIOS?

Los propios puntos de venta que comercialicen productos de SKF, y que hayan sido relevados e inscriptos previamente por el personal de SKF Argentina S.A.

## - REQUISITOS PARA ACCEDER AL PROGRAMA SUMÁ CON SKF

- Es un requisito para la participación en el Programa adquirir los productos a un Distribuidor Oficial de SKF, debidamente registrado.
- Se acreditarán puntos mensualmente a los puntos de venta de acuerdo a las compras que se realicen durante cada mes. Cada beneficiario deberá ingresar a la web [www.sumaconskf.com.ar](http://www.sumaconskf.com.ar), para lo cual necesitará un usuario y una contraseña. El usuario y su contraseña serán su número de CUIT escrito sin puntos, ni guiones. Al ingresar por primera vez, se solicitarán una serie de datos adicionales.
- Se adquieren puntos con cada compra realizada en los Distribuidoras Oficiales, que participan del programa y comunicado en la plataforma.
- La acreditación de los puntos en la Plataforma se realizará a los 20 días del mes siguiente al cierre.
- SKF Argentina S.A. publicará en la plataforma, un listado de Distribuidores Oficiales habilitados a los fines de que el beneficiario pueda conocer cuáles serán los Distribuidores Oficiales con los que podrá sumar puntos. Ese listado podrá ser actualizado por SKF Argentina S.A.
- Cada casa de repuesto elegirá a su libre criterio un Distribuidor Oficial "preferido". Las compras realizadas a dicho distribuidor tendrán puntos adicionales.
- En la web [www.sumaconskf.com.ar](http://www.sumaconskf.com.ar), en "Mis movimientos" el beneficiario podrá mantenerse actualizado sobre su cuenta de puntos, donde se le informará el saldo y los movimientos.
- Los puntos que no han sido cargados correctamente por el Distribuidor Oficial a la Plataforma, serán acreditados al mes próximo.

Para recibir más información, darte de alta en el Programa y empezar a sumar puntos contacta a tu Distribuidor oficial SKF



Herramienta de montaje - Fuelles



VKN 402  
Herramienta de expansión para  
kits de fuelle universal

Ahora podés obtener tus productos desde  
nuestra web:

[www.skfstore.com.ar](http://www.skfstore.com.ar)



Juan Roldán, Responsable de Desarrollo de Lucas a nivel mundial. José Luis Bentivegna, CEO de Autopartes Fispá – Licenciario de Lucas para Sudamérica

## Lucas se expande en la región



Juan Roldán, Responsable de Desarrollo de Lucas a nivel mundial.



José Luis Bentivegna, CEO de Autopartes Fispá – Licenciario de Lucas para Sudamérica.

**TA: ¿En qué consistió la presencia de Lucas en esta edición de Automechanika?**

**JR:** Aquí tengo el placer de estar en nuestro stand Lucas en Automechanika Buenos Aires para enseñar toda nuestra gama de productos que ya venimos desarrollando en todos los mercados. Concretamente aquí tenemos una amplia gama de eléctrico, gestión de motor y también diesel. Y como primicia, tenemos también el desarrollo del lanzamiento de todo aquello relacionado con los sensores y correas para la gestión de la transmisión de motor.

**TA: ¿En qué momento se encuentra Lucas en Sudamérica?**

**JR:** Es un gran momento para Lucas

por su expansión en Sudamérica. Hoy hemos llegado a un acuerdo con un nuevo actor con el que vamos a representar Lucas en Brasil y tenemos muchísimos clientes y distribuidores que se están visitando interesados en distribuir nuestros productos.

**TA: ¿Qué novedad está presentando Lucas en Argentina?**

**JLB:** Comenzamos este año con este acuerdo muy importante con una fábrica nacional de baterías, es la comercialización de este producto con una línea que se va agrandando prácticamente mes a mes. Estamos con mucha ganas y con muchas fuerzas para seguir dándole el lugar que se merece Lucas en Argentina y en Sudamérica.

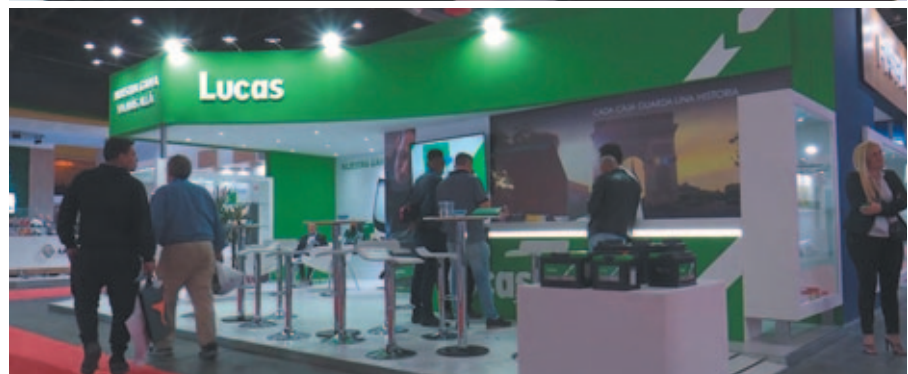

### DISTRIGOM

Artículos de Caucho



ABRAZADERAS - MANGUERAS -  
CORREAS - TENSORES



“Su solución segura en conducción de fluidos y mecánica ligera”

Felipe Boero 786 - Lomas de Zamora - Tel.: 4283-3366/ 3388  
E-mail: [distrigomventas@hotmail.com](mailto:distrigomventas@hotmail.com) // [www.distrigom.com.ar](http://www.distrigom.com.ar)

# Lucas



BATERÍAS LUCAS,  
EL PODER QUE TE MUEVE

#### Monoblock

1. Inyección propia  
*Diseño exclusivo - mayor porcentaje de material virgen*
2. Triple termosellado  
*Laberinto de gaseo - anti explosión*
3. Borne forjado en frío  
*Evita fugas de electrolito - cero porosidad - mejor soldadura*
4. Doble pastilla arrestallama  
*Evita explosiones*

#### Sistema Conroll

5. Rejilla fundida laminada  
*Mayor resistencia mecánica*
6. Mayor vida útil
7. Gran resistencia a la corrosión y a sobrecarga
8. Libre de mantenimiento

100% Producto Nacional  
BAJO ESTÁNDARES DE CALIDAD LUCAS

100% Reciclable

Logística inversa

Free water

Para más información contacte con:

Omar Perea  
Lucas Automotive Aftermarket  
Baterías Argentina  
T:+54 91145308593  
@: [Omar.perea@lucasbatteries-latam.com](mailto:Omar.perea@lucasbatteries-latam.com)

[lucasautomotive.com](http://lucasautomotive.com)

NUESTRA GAMA VA MÁS ALLÁ

# Automechanika Buenos Aires 2022, la fiesta de reencuentro del sector

Durante cuatro días, la exposición líder de la industria autopartista y automotriz reunió a toda la oferta y la demanda en La Rural Predio Ferial. En una superficie de 25.000 m<sup>2</sup>, contó con la participación de más de 22.671 visitantes de 33 países.

En su regreso a la presencialidad, los pasillos de Automechanika Buenos Aires 2022 estuvieron colmados de negocios, novedades y reencuentros con colegas y clientes. Más de 700 marcas nacionales e internacionales expusieron sus productos. Entre ellas, se destacó la participación de empresas internacionales de primer nivel provenientes de Turquía, Tailandia, India, Japón, Italia, Alemania, Lituania, Polonia, Rumania, Brasil, Chile, Estados Unidos y Egipto. Además, la exposición contó con distinguidos pabellones internacionales de Alemania, Brasil y Turquía.



Continúa en la pág. 74 →

## www.frenosol.com.ar

### ESPECIALISTAS EN FRENOS

Marcas Líderes  
Despachos diarios a todo el país  
Regístrate Gratis y hace tus pedidos On Line

### LINEA LIVIANA Y PESADA

- \* Pastillas de Freno
- \* Discos y Campanas de Freno
- \* Cintas y Bloques de Freno
- \* Zapatas de Freno
- \* Bombas de Freno
- \* Cilindros de Rueda
- \* Valvulas Compensadoras
- \* Bombas de Embrague
- \* Bombines de Embrague
- \* Líquidos de Freno
- \* Cables de Freno de Mano
- \* Piezas de Freno de Mano
- \* Flexibles de Freno
- \* Servofrenos y su despiece
- \* Calipers, pistones y reparaciones
- \* Bombas Depresoras
- \* Cinta en rollo
- \* Conexiones Estandar y de Competición
- \* Válvulas y Reparaciones Freno de Aire
- \* Pegamento termorigido y remaches para cinta

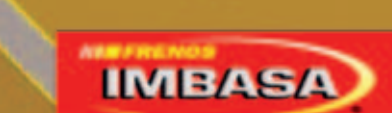

Victoriano Montes 2443/55

(223) 477-5936

(223) 4424617

(223) 6924972

contacto@frenosol.com.ar

www.frenosol.com.ar

/frenosolmdq

@frenosol

ID: 702\*1126

Mar del Plara - Argentina

# CEPSA

LA LINEA DE LUBRICANTES MÁS COMPLETA LÍDER EN EUROPA, AHORA EN LA ARGENTINA

seguinos en [f/CepsaArgentina/](https://www.facebook.com/CepsaArgentina/) +info: [cepsa@laapsa.com.ar](mailto:cepsa@laapsa.com.ar)

LAAPSA

PEDE  
CEPSA  
A TU  
DISTRIBUIDOR

El encuentro, organizado por Messe Frankfurt Argentina en conjunto con la Asociación de Fábricas Argentinas de Componentes (AFAC), se vivió con gran entusiasmo y dio cuenta del escenario actual del sector, que refleja una proyección favorable para el desarrollo la industria.

Al respecto, el Gerente de Proyecto de la exposición, Fabián Natalini, expresó: "Esta edición superó nuestras expectativas, después de cuatro años y con una pandemia de por medio, el sector

autopartista estaba deseoso de encontrarse, entablar relaciones y superar la virtualidad. Este tipo de eventos empresariales permiten relacionarse con colegas, generar nuevos contactos, hacer negocios, conocer las últimas novedades del sector y perfeccionarse profesionalmente. Son el escenario perfecto para demostrar el potencial que tiene toda la cadena de valor automotriz, con toda la oferta y la demanda reunida en un solo lugar".

Continúa en la pág. 76 →



**LAUTARODIESEL**  
www.lautarodiesel.com.ar

FAVOR ENVIARNOS SU EMAIL, PARA RECIBIR OFERTAS SEMANALES Y NOVEDADES A:  
lautarodiesel@gmail.com

**INYECCIÓN DIESEL ELECTRÓNICA Y TURBOS- IMPORTADORES DIRECTOS**

- Inyectores - Toberas - Válvulas
- Bombas de alta presión y sus partes
- Conectores de retorno
- Cartuchos para turbos
- Fichas para inyectores... y mucho mas

ENVÍE SU CONSULTA a [ventas@lautarodiesel.com.ar](mailto:ventas@lautarodiesel.com.ar) y descargue nuestro catálogo de [www.lautarodiesel.com.ar](http://www.lautarodiesel.com.ar)

Lautaro Diesel - [www.lautarodiesel.com.ar](http://www.lautarodiesel.com.ar) - Bartolomé Jaime 41 - Barrio Marques CP 5008 - Córdoba - Argentina - Tel: +54-351-4774009 - Tel/Fax: +54-351-4767828 Email: [lautarodiesel@gmail.com](mailto:lautarodiesel@gmail.com) / [ventas@lautarodiesel.com.ar](mailto:ventas@lautarodiesel.com.ar)

Para recibir OFERTAS envíenos un WhatsApp **351-3889995**

## VAYAS DONDE VAYAS, ASEGURATE DE LLEVAR LA MEJOR DIRECCIÓN

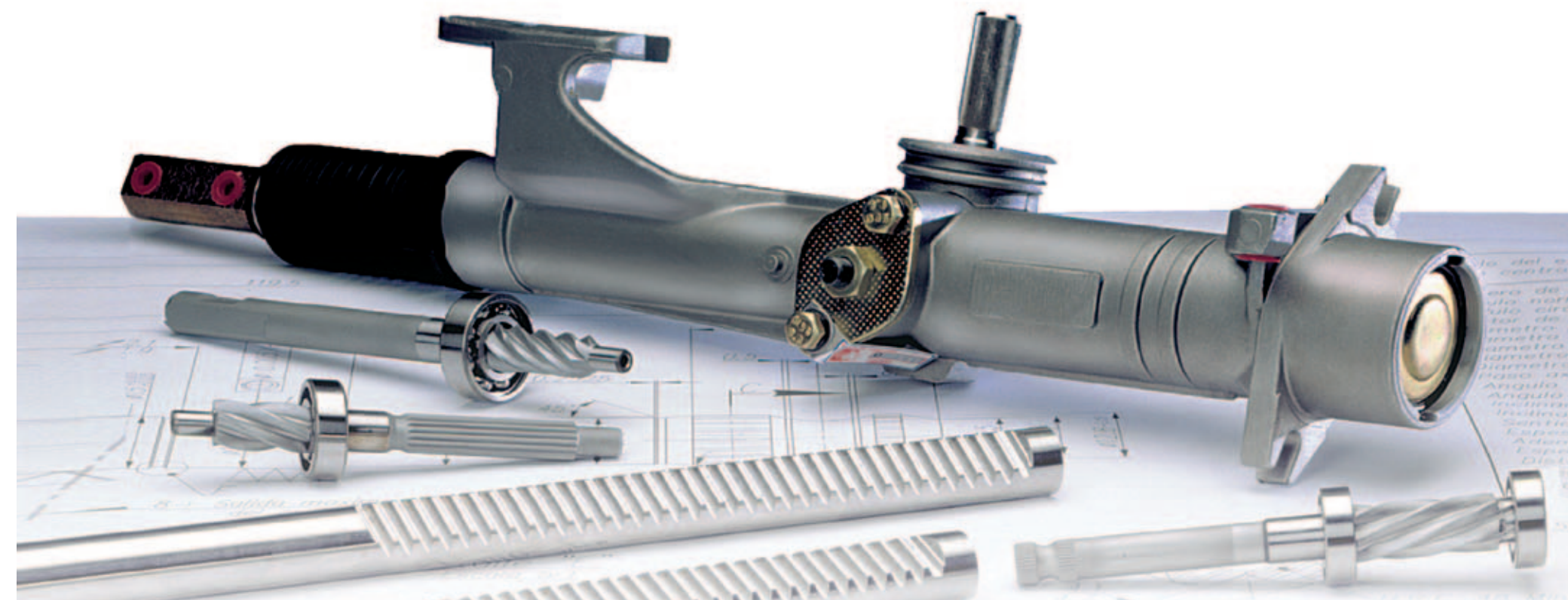

### SISTEMA DE DIRECCIÓN A PIÑÓN Y CREMALLERA Y CON ASISTENCIA ELÉCTRICA (EPSC)



Por tu seguridad no uses recambio o elementos reacondicionados, el sistema de dirección de un vehículo esta denominado como un elemento de seguridad, como tal debe cumplir normas de fabricación y superar ensayos específicos detallados en la **Norma IRAM-AITA 11-A1**.

Nuestros productos se fabrican bajo esta norma y las exigidas por **OEM**, de esta manera podemos brindar una opción de excelencia y llegar a ser el primer productor en volumen de piezas y cantidad de modelos en stock en América para el aftermarket.

El reemplazo de los sistemas de asistencia hidráulica por eléctrica (**EPSC**) nos ofrece la oportunidad de nuevos desarrollos, ampliando nuestro portfolio significativamente en los próximos años.

De hecho somos **proveedores de los dos primeros proyectos de autos eléctricos fabricados en serie en Argentina.**

Por su parte, el presidente de AFAC, Raúl Amil, destacó: "Luego de una breve interrupción, estamos muy contentos de volvernos a reunir en Automechanika Buenos Aires, que desde el año 2000 ha consolidado su rol dentro de la cadena de valor automotriz. Unas 400 empresas conforman el sector autopartista argentino y cerca de 260 estuvieron presentes en la exposición, con el compromiso, el tiempo, la inversión y la tecnología que requiere un evento como este".

Entre los más de 22.000 visitantes se encontraron empresarios, profesionales y talleristas de más de 30 países, quienes recorrieron la exposición y asistieron a las diferentes actividades propuestas.

AFAC brindó el seminario "La Transformación De La Producción Y El Capital Humano Frente Al Cambio Tecnológico" en el que se debatieron diferentes temáticas concernientes al futuro de la industria, que culminó con un almuerzo donde

estuvieron presentes las autoridades más relevantes de la industria. En tanto, la Federación Argentina de Asociación de Talleres de Reparación de Automotores y Afines (FAATRA) ofreció distintas charlas y competencias en su stand. Además, se realizaron las ya clásicas conferencias de los expositores donde se presentaron las últimas novedades de la industria.

También tuvo lugar la 7ª Ronda Internacional de Compradores de Autopartes, organizada por Messe Frankfurt Argentina y la Agencia Argentina de Inversiones y Comercio Internacional. Allí, empresas nacionales presentaron su oferta exportable al mercado extranjero en más de 110 reuniones con empresas provenientes de Brasil, Paraguay, Ecuador, Chile, México y El Salvador.

Además, se llevó adelante la 4ª Ronda de Localización de Autopartes, organizada por AFAC junto con la Asociación de Fábricas

de Automotores (ADEFA), en la que destacadas terminales se reunieron con autopartistas para lograr una mayor integración local y la sustitución de importaciones.

Este año, Automechanika Buenos Aires 2022 presentó novedades como la participación por primera vez del sector de competición, que contó con una isla exclusiva en la que expusieron 12 empresas pertenecientes a la Cámara de

Fabricantes de Autopartes para Autos de Competición (CAFAEC).

Otra incorporación destacada de esta edición fue la iniciativa "Futuros Profesionales en Automechanika Buenos Aires", organizada conjuntamente entre Messe Frankfurt Argentina y el Ministerio de Educación de la Ciudad Autónoma de Buenos

Continúa en la pág. 78 →



Visítanos en:



partson.com.ar



ENCONTRÁNOS EN TODO EL PAÍS

# PARTSON

INYECTORES - CUERPOS MARIPOSA - SENSORES  
MÓDULOS DE COMBUSTIBLE - BOMBAS DE COMBUSTIBLE  
ARRANQUES - ALTERNADORES - POLEAS DE ALTERNADOR  
INDUCIDOS DE ARRANQUE - BOBINAS DE IGNICIÓN  
PEDALES DE ACELERADOR - BOMBAS DE ALTA PRESIÓN  
CARCAZAS IMANTADAS - BOMBAS DE AGUA  
SONDAS LAMBDA - MOTORES PASO A PASO  
TAPAS MÓDULO DE COMBUSTIBLE

  @partson.argentina

**DER**  
DISTRIBUIDOR  
OFICIAL

Aires. Un programa que permitió a 200 alumnos de escuelas técnicas secundarias de CABA visitar Automechanika Buenos Aires con actividades exclusivas ideadas para ellos. A su vez, otras 14 entidades educativas de todo el país recorrieron el predio durante la exposición.

En el marco del evento, se llevó a cabo la reunión del Mercoparts, Consejo Autopartista del Mercosur, donde acudieron las más altas autoridades de las entidades autopartistas regionales. El Consejo está conformado por AFAC, la Cámara Paraguaya de Fabricantes de Autopartes y Motopartes (CAPA-FAM), la Cámara de Fabricantes de

Componentes Automotores – Uruguay (CFCA) y el Sindicato Nacional da Indústria de Componentes para Veículos Automotores – Brasil (SINDIPEÇAS).

Otro atractivo a subrayar fue el Proyecto EQ, un reality semanal que se emite por el Canal de La Ciudad. Un grupo de profesionales restauraron el Hotrod Ford 1929, el cual se está fabricando en la temporada actual del programa.

Culminó el encuentro presencial pero Automechanika Buenos Aires se sigue extendiendo en formato virtual: el catálogo interactivo de Expositores & Productos seguirá

activo y actualizado permanentemente para seguir conectando a toda la industria automotriz y autopartista.

Por un lado, todos los talleristas visitantes que se acreditaron de manera online participan del sorteo que organizan Messe Frankfurt

Argentina y FAATRA. Entre los inscriptos, se sortearon: 4 compresores Niwa Alta Recup. 2.5HP x 100 Lt, 4 kits para compresor de 5 piezas Niwa, 1 soldadora Niwa MULTI-MIG-180EX, 1 esmeriladora doble combinado Metabo BS 175 y 3 scanners multimarca para autos Navigator NANO de TEXA. ■



**Fábrica de Pistones para Frenos**

**Precimec**

Pistones Estampados y Mecanizados en CNC / Kits de reparación

Web site: [www.precimec.com.ar](http://www.precimec.com.ar)  
E-mail: [ventas@precimec.com.ar](mailto:ventas@precimec.com.ar) - [precimec@hotmail.com](mailto:precimec@hotmail.com)

# BTP®

## Belt Tensioner Pulley

**“DESDE HACE MAS DE 17 AÑOS FABRICANDO AUTOPARTES CON LA MAS ALTA TECNOLOGÍA PARA VEHICULOS NACIONALES E IMPORTADOS”**



**KITS DE DISTRIBUCION**



**TENSORES**



**KITS DE CADENA**

Fernández D'Oliveira 3353 - Caseros - Buenos Aires - CP (1678) - TE: 011 47593496

[www.tensoresbtp.com](http://www.tensoresbtp.com)  
[info@tensoresbtp.com](mailto:info@tensoresbtp.com) / [ventas@tensoresbtp.com](mailto:ventas@tensoresbtp.com)

Ignacio Paulucci, representante de Paulucci Autopartes

## Nueva línea Paulucci en Automechanika



Ignacio Paulucci, representante de Paulucci Autopartes



**TA: ¿Qué productos exhibieron en la feria?**

**IP:** Estamos presentando nuestros artículos, con un catálogo de más de 300 piezas. Tenemos una línea nueva que presentar, que es la línea de refri-

geración. Contamos además con tubos de expansión de vacío para los depósitos de agua y nuestra clásica línea de embragues. También estamos incorporando nuevos cilindros maestros y esclavos de embrague.

## Temot Latam Summit 2022

Entre el 9 y el 11 de octubre, se llevó a cabo en Buenos Aires la Cumbre Ejecutiva TEMOT INTERNATIONAL 2022 LATAM, con par-

ticipantes de toda Latinoamérica.

Temot International es una red líder de recambios del sector

automotriz, compuesta por 101 accionistas en toda Europa, Asia, América, África y Australia, los cuales son distribuidores líderes

en almacenes, operadores de comercio electrónico y divisiones de recambios de conglomerados automotrices.



**Natalie D'Ascanio, Directora Ejecutiva de Temot Latam**

"Hemos venido desarrollando principalmente como prioridad Sudamérica. Estamos trabajando para ampliar más nuestra presencia en Centroamérica, incluyendo México, porque hay muchas oportunidades de líneas de producto y de diferentes tipos de distribuidores para ofrecerles negocios nuestra red de proveedores. Contamos con la presencia de muchos países Sudamérica aquí en este evento: Brasil, Argentina, Chile, Ecuador entre otros y también de amigos de Europa y de China. También de proveedores que vinieron a prestigiar el evento. Estamos con algunos contactos en Bolivia, Uruguay y Paraguay, para crecer y ampliar la red en estos países. Aprovecho esta oportunidad para ponerme a disposición de quien quiera contactar con Temot".



**Eduardo Camargo, Director Comercial de Pacaembú**

"Pacaembú Atuopeca es una distribuidora para vehículos pesados especializada, con 60 años de mercado, trabajamos con más de 300 proveedores, tenemos más de 30.000 clientes, exportamos para América del Sur todos los productos. Nuestra empresa tiene hoy más de mil funcionarios, habilitados para atender bien al mercado brasileño y de América del Sur, aumentando nuestra red y trayendo productos de calidad para todos los clientes de América del Sur y América Latina".



**Valter Santos, Account Manager South America de Delphi**

"Estamos aprovechando la charla que fue espectacular por la gente de Temot, con información muy importante, no solamente de Brasil, donde está nuestra planta, sino también de los mercados de Sudamérica, país a país, la flota y las oportunidades de nuevos negocios".



**Ricardo Eguchi, Chief Financial & Innovation Officer de Grupo Real**

"Es muy bueno tener estos encuentros con los proveedores y también con los otros distribuidores de toda Latinoamérica. Es una experiencia muy útil la de intercambiar informaciones y también tecnología, otro aspecto interesante son los comportamientos de los mercados con características semejantes de aquí y de Brasil. Todos tenemos importantes desafíos en el mercado que viene".



**Maximiliano Comba, Representante de Factoría Autopartista**

"El hecho de pertenecer al Grupo de compra Temot, nos fue muy útil para crecer. Por ejemplo nos permitió ser distribuidores de ZF y Timken, haciendo mucho más amplio a nuestro porfolio de productos. Estos avances le suman a nuestra empresa que ya es distribuidor en Argentina de BorgWarner y tantas otras marcas que trabajan día a día con nosotros desde hace ya más de 25 años".



Todo lo que necesita en embragues

- Cilindros maestros / esclavos
- Conjuntos precargados
- Tuberías
- Accesorios

[www.paulucciautopartes.com.ar](http://www.paulucciautopartes.com.ar)

Guillermo Tommasi, de Hellux

# La marca Hellux estuvo en la feria



Guillermo Tommasi, de Hellux

TA: ¿Qué presentó su empresa en Automechanika?

GT: Estamos representando a nuestra marca Hellux y a la sociedad que tenemos exclusiva con DS de Brasil, con más de 20 años ya de presencia permanente en el mercado argentino. Contamos con material de primer nivel y de calidad. Para más consultas no pueden encontrar [www.hellux.com.ar](http://www.hellux.com.ar) o en [www.osvaldotommasi.com](http://www.osvaldotommasi.com)

Luciano Passarella, responsable del Grupo LPR para el Mercosur

# Línea de fricción e hidráulica LPR

TA: ¿En qué líneas se focalizó LPR en Automechanika?

LP: Seguimos focalizados en el crecimiento de la línea de fricción, no desestimando tampoco la línea hidráulica de productos, que es el core business de la empresa, diversificando la línea de productos que ya venimos comercializando hace muchos años. ■



Luciano Passarella, responsable del Grupo LPR para el Mercosur



“Viajá Seguro sin Complicaciones”



Escanea el código QR y descubrí toda la línea de productos



Arranques



Bombas



Bobinas



Sensores



Todos los productos han sido diseñados, contruidos y probados bajo rigurosas normas de calidad y seguridad.



[www.hellux.com.ar](http://www.hellux.com.ar)

Manuel Paredes, Presidente de Icepar.

# Icepar, una vez más en Automechanika



Manuel Paredes, Presidente de Icepar.



**TA: ¿Qué características presentó Icepar en la feria?**  
**MP:** Somos distribuidores locales en todo el país, con bocas de expendio en Neuquén, Rosario, Córdoba, Mar del Plata, parte de Buenos Aires. Diversificando todo el porfolio de productos incorporamos la línea de lámparas General Electric, la línea de Fispa y Lucas en bujías, partes de inyección y cables de Bujía. Y después lo tradicional, nuestra especialidad en freno, embrague, con las marcas tradicionales, tren delantero con la línea de amortiguadores Sachs y piezas de suspensión de TRW.

Ricardo Wolcan, Gerente Automotriz de Gates Argentina

# Gates y sus lanzamientos 2022



Ricardo Wolcan, Gerente Automotriz de Gates Argentina.

**TA: ¿Qué productos presentó Gates en la feria?**  
**RW:** En esta ocasión, en Automechanika estamos presentando todo lo que es la línea de kits micro V y kits con bombas de agua, que las lanzamos en este año y están teniendo un muy buen resultado en el mercado. Para cualquier información de la marca, pueden encontrar información del mercado de Argentina y del en la página web Gates.com.



# icepar

DISTRIBUIDOR DE AUTOPARTES

**SCHAEFFLER** (LUK, INA, FAG), **PHC**, **Valeo**, **FTE**, **Gates**, **Lpr**, **ZF**, **TRW**, **KELL**, **SACHS**, **SABO**, **VMG**, **FISPA ITALY**, **Lucas**, **GE**, **MAHLE**, **TEK BOND** (SAINT-GOBAIN), **NORTON** (SAINT-GOBAIN), **SHUNKO**, **SADAR** (AMORTIGUADORES), **Rm** (BOMBAS DEPRESORAS), **POLUCCI**, **PREMEG**.

**MAR DEL PLATA**  
 Tel: 0223-4755100  
 Av. Colón 4834  
 mardel@icepar-sa.com.ar

**ROSARIO**  
 Tel: 0341-4576883  
 Fuhr 1548  
 rosario@icepar-sa.com.ar

**CORDOBA**  
 Tel: 0351-4211987  
 Igualdad 156  
 cordoba1@icepar-sa.com.ar

**NEUQUEN**  
 Tel: 0299 155-180774  
 Corrientes 824  
 neuquen@icepar-sa.com.ar

CASA CENTRAL - CABA Tel: 011-4581477 / Añasco 2216 / info@icepar-sa.com.ar

[www.icepar.com.ar](http://www.icepar.com.ar)



**VOVCHUK**  
RADIADORES  
DESDE 1978

SISTEMAS TÉRMICOS DE **TODAS** LAS MARCAS. **TODOS** LOS MODELOS

**ESPECIALIZADOS EN:**  
RADIADORES . CALEFACTORES . ELECTROVENTILADORES . EVAPORADORES  
CONDENSADORES . BOMBAS DE AGUA . INTERCOOLER . TERMOSTATOS

CONOCÉ NUESTRO NUEVO SISTEMA DE CATÁLOGO ONLINE INGRESANDO A  
[radiadoresvovchuk.com.ar](http://radiadoresvovchuk.com.ar)

BUSCÁ FACIL  
COMPRÁ FACIL

Rojas 2120 . Altura Warnes 1200 . C1416CPX . CABA . 4585-5120 / 6088 . [info@radiadoresvovchuk.com.ar](mailto:info@radiadoresvovchuk.com.ar)

**Fapersa**  
[www.fapersa.com.ar](http://www.fapersa.com.ar)

IMPORTADOR Y DISTRIBUIDOR DE LA LÍNEA DE PRODUCTOS **STH**

**PRODUCTOS**

- ÁRBOL DE LEVAS
- JUEGO DE JUNTAS
- CIGÜEÑALES
- BALANCINES
- TAPAS DE CILINDROS
- BOTADORES HIDRÁULICOS
- VÁLVULAS

Consultá:  
[pedidos@fapersa.com](mailto:pedidos@fapersa.com)

☎ 342-4839393 📞 3426310144

# El futuro de la industria automotriz PASA POR COBREQ

Son 60 años de historia apostando siempre a la **SEGURIDAD** y **VALOR**, tanto hoy como en las próximas décadas. **COBREQ** es la marca original con mayor presencia en las principales ensambladoras en Brasil y actualmente nuestros productos son exportados para 28 países.

Nuestros centros de desarrollo actúan con proyectos dedicados para atender al futuro de la movilidad y todas sus transformaciones.

La seguridad en el tránsito pasa por nuestros laboratorios globales y por las pistas de carrera más disputadas del mundo.

Por esto, cuente con **COBREQ** ahora y en el futuro.



**COBREQ**<sup>®</sup>  
[cobreq.com.br](http://cobreq.com.br)

Josefina Bianchi, Gerenta de Marketing de Vecher.

# Vecher exhibió sus marcas Driver y Pitts

TA: ¿Cuáles fueron las marcas presentadas en esta edición?

JB: Estamos en Automechanika para presentarles nuestras marcas Driver y Pitts.

TA: ¿Qué características tiene cada una?

JB: Driver es una marca de bido- nes para combustible y accesorios vehiculares compuesto por com- presores, eslingas, cintas de ama- rre y hoy estamos haciendo el lan- zamiento de nuestra línea Pitts de aditivos y lubricantes para moto- res, tanto para motos, autos pick up y camiones. ■



Josefina Bianchi, Gerenta de Marketing de Vecher.



**Pitts**  
**LLEGÓ A ARGENTINA**  
**GANÁ MÁS EN TU NEGOCIO**

SUMATE A LA RED MAYORISTA  
 Esperamos tu mensaje para brindarte el mejor negocio a tu medida

2477 492800 www.pitts.com.ar



Fabricantes de  
**FUELLES PARA SEMIEJES Y CAJAS DE DIRECCIÓN**

(+54 9341) 6108677

(+54 341) 4653237 / 4612495

administracion2@mlgomas.com.ar

Hecho en Argentina

mlgoma

www.mlgoma.com

Franco Caligari, de ALM Equipamiento.

# ALM Equipamiento, con nuevos productos Texa

**TA: ¿Qué especialidad presentó ALM en Automechanika?**

**FC:** Nuestra Empresa está dedicada al rubro de equipamiento para talleres hace más de 15 años, somos importadores oficiales de los equipos de diagnóstico Texa, una marca italiana que representamos hace más de 10 años.

**TA: ¿Qué productos fueron los principales en su stand?**

**FC:** En Automechanika presentamos toda la gama de productos Texa que estamos comercializando en nuestro país. Tenemos lo que es el TXT Multihub, es la nueva generación de TXT Texa, un nuevo hardware desarrollado que incorpora una nueva pantalla donde nos indica la tensión de la batería y la conectividad del producto. La novedad de este nuevo producto es que trae incorporado todos los nuevos protocolos que utilizan las nuevas generaciones de automóviles. También tiene la particularidad de poder trabajar con lo que es el Protocolo J2534. La conectividad de este equipo es vía OBD y además se le pueden adicionar los diferentes conectores para los diferentes tipos de vehículos, ya sean livianos o pesados. ■



Franco Caligari, de ALM Equipamiento.

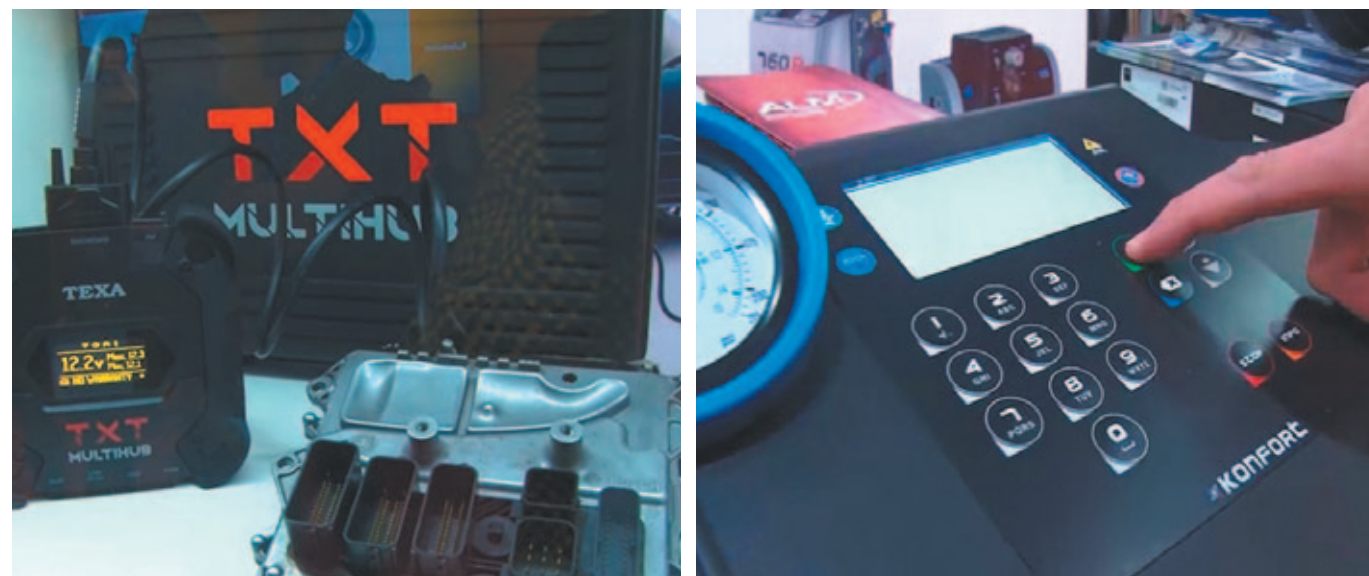

TOPES

BIELETAS PLÁSTICAS

**ng**  
autopartes

FÁBRICA DE TOPES DE SUSPENSIÓN  
BIELETAS PLÁSTICAS - BUJES

BUJES

TEL.: 11 2071 8424 - 11 3026 0378 // gerardo.bistolfi@gmail.com

Denise Campomar, Directora de Distribuidora Campomar

# Novedades de Campomar en Automechanika



Denise Campomar, Directora de Distribuidora Campomar



**TA: ¿Cómo describe la presencia de Distribuidora Campomar en Automechanika?**

**DC:** Nosotros somos una empresa familiar, hace 65 años que

estamos en el mercado y estamos en Automechanika apostando a crecer, apostando a dar un buen servicio a nuestros clientes.

**TA: ¿Presentaron alguna novedad?**

**DC:** Estamos presentando nuestra plataforma web para que el cliente pueda gestionar, hacer sus pedidos

y ver el estado de los mismos. Cuenta con un buscador de productos bastante innovador y creemos que es el camino para poder dar un buen servicio.

65 AÑOS DEDICADOS A DISTRIBUIR SOLUCIONES

MÁS DE 30.000 PRODUCTOS EN STOCK

NUESTRAS MARCAS

**SERVICIO DE ENVÍO A TODO EL PAÍS**

Central telefónica IP 5263 2814  
Av. Wornes 1255 Capital Federal

Sistema AC/DC "innovador 8toB". Autogestión. Simple e intuitivo, diseñado en base a las necesidades actuales del mercado.

Más de 30 000 artículos con información detallada

Búsqueda simple y avanzada con distintos tipos de filtros

Disponible para PC y celulares

SOLICITA TU USUARIO Y CLAVE DE INGRESO!

www.campomarsa.com.ar

Seguinos!  
@campomarsa

Nota presentada por

**GEA**  
AUTOPARTES  
**BOMBAS DE COMBUSTIBLE**  
¡¡NUEVOS LANZAMIENTOS!!

**NUEVO CATÁLOGO. NUEVAS APLICACIONES.**  
PRUEBE NUESTRAS BOMBAS PARA COMBUSTIBLE DIESEL CON UNA VIDA ÚTIL COMPARABLE A LAS BOMBAS ORIGINALES

ÚNICO FABRICANTE EN ARGENTINA DE BOMBAS DE COMBUSTIBLE PARA INYECCIÓN ELECTRÓNICA

Código GEA	Sistema	Aplicaciones por vehículo	Códigos Originales	Adaptable a vehículo	Adaptable a código
BG-14N	BOMBA MULTIPUNTO Presión 3 Bar Caudal 100 L/H	PEUGEOT:306 1.8i / 2.0i 16V / Cabriolet 106 1.4 CITROEN:5axo- ZX 1.8i / 2.0i 16V	0580 453 052	-	-
BG-14A	BOMBA DE ALTO CAUDAL Y PRESION Presión 4 Bar Caudal 120 L/H	BMW: Serie 3 - 325	0580 453 053	BMW: Serie 5- 328 CHEVROLET: Gran Blazer JEEP: Cherokee PEUGEOT: 307 - 406 - 605 2.0 / 3.0	0580 453 071 0580 453 021
BG-17N	BOMBA MULTIPUNTO Presión 3 Bar Caudal 100 L/H	GM: S10 - Blazer - Lumina DAEWU: Lanos VOLVO	0580 453 058 GCA 3348 GCA 3350	-	-
BG-18N	BOMBA MULTIPUNTO Presión 3 Bar Caudal 100 L/H	FORD:Fiesta 1,3/1,4 16v/1,6 - Ka 1,0/1,3/1,6 Courier 1,4 16v /1,6 8v - Escort 1,4 16v/1,6 8v Mondeo - Transit 2,0 - Ranger - Focus	154U9350C1AM 154U9350B1AM E 2157 E 2226 E 2254 XL3M9350A XL3U9350A XS4UC1A	MAZDA: 628 98 - Miata MITSUBISHI: Samurai 1.3 1990-1995 SUZUKI: Vitara 1.6 16v	E2111 RT57B10 1510057B10 143010084PHY1
BG-18A	BOMBA DE ALTO CAUDAL Y PRESION Presión 4 Bar Caudal 120 L/H	FORD: Courier - Focus	154U9350C1AX BC003ITM	-	-
BG-19N	BOMBA MULTIPUNTO Presión 3 Bar Caudal 100 L/H	FIAT: Palio - Doblo - Idea - Linea - Uno - Fiorino - Siena FORD: Fiesta - EcoSport - Focus - Escort GM: Corsa de 1994 a 1996 - Astra - Meriva - Cruze Onix - Prisma - Spin - Cobalt HUNDAI: Acent 94-99 KIA: Saphia - Sportage 95-97 MITSUBISHI: Colt - Galant - Space Wagon - Montero MAZDA: 626 - Mx6 VOLKSWAGEN: Gol Trend - Fox - Polo - Saveiro - Pointer	0580 454 008 F 000 TE1 45H F 000 TE1 1B2 13579881 13586450	-	-
BG-20N	BOMBA MULTIPUNTO Presión 3 Bar Caudal 100 L/H	DODGE: RAM 1500 de 1994 a 1996 CHRYSLER: Caravan - Neon	F000TE0103 F000TE0120 GRJ429 P44K	-	-
BG-21N	BOMBA DIESEL Presión 3 Bar Caudal 100 L/H	CITROEN: C4 - Xsara - Xsara Picasso todos 2,0 HDI FORD: Ranger 3,0 powerstroke PEUGEOT: Partner - 206 todos 2,0 HDI	GSS370 GSS465 GSS475 GSS513 1525K8 5L559H307CA 9625476580 9638633780 9L55-9H307CA	-	-
BG-22	BOMBA DIESEL Presión 3 Bar Caudal 160 L/H	CITROEN: Berlingo - Xsara Picasso todos HDI PEUGEOT: 206 - 607 - Partner todos HDI	TTP47905 1525F7	-	-

EQUIPO PARA EL CONTROL FINAL 100% DEL CAUDAL, PRESIÓN Y AMPERAJE

BANCO DE ENSAYOS SEGÚN NORMAS SAE J 1537 E IRAM / A ITA 10288

**NUEVOS LANZAMIENTOS**

Nuevas Aplicaciones

Única fábrica en Argentina DE BOMBAS DE COMBUSTIBLE para inyección electrónica

www.gea.com.ar

Amplio Stock de Rodamientos Retenes  
Tensores de Correa  
Correas Automotor  
Bombas de Agua

DISTRIBUIDOR AUTORIZADO

Mendoza 3246 - (2000) Rosario  
Telfax: (0341) 430-9090  
Fax Directo: (0341) 439-6468  
E-mail: ventas@mignanisrl.com.ar

Especialistas en Radiadores, Aire Acondicionado y Calefacción

**Líderes en Alemania**

Distribuido en Argentina por Castellmar

Av. Juan B. Justo 4476 (1416) Capital Federal  
Telefax: (011) 4585-1222 Líneas rotativas  
E-mail: ventas@castellmar.com.ar

DISTRIBUIDOR EN ARGENTINA

**Hengst**

V8 - Audi A8

**CASTELLMAR**

V8 TDI - Audi A8

V8 - VW Phaeton

ventas@castellmar.com.ar  
Av. Juan B. Justo 4476 (1416) Capital Federal  
Telefax: 011 4585 1222

Alejandro Bosch, CEO de Fri-Ma

# Fri-Ma presentó su nueva línea de productos



Alejandro Bosch, CEO de Fri-Ma.



TA: ¿Qué productos presentaron en la feria?

AB: Nosotros somos fabricantes de pastillas para freno. En esta edición estamos presentando fuertemente nuestra línea nueva de motos, discos de motos, pastillas de motos y zapatas para motovehículos, además de todos los productos nuevos que hoy el mercado está necesitando.

**Repuestos Asensio Peugeot**  
 Córdoba 5883/85 (2000) Rosario Santa Fe  
 Tel.: (341) 4564286 / 0193 - 568 1029  
 Cel.: 15 5082008  
 E-mail: peugeot\_asensio@hotmail.com

Un sitio, todos los repuestos.  
**Autopartesweb.com**  
 Entre especialistas

E A C B  
 C S T A F E  
 G H U L R S T S I  
 G H A U D I T S I

**CASTELLMAR**

Vea bien donde comprar repuestos Alemanes

ventas@castellmar.com.ar  
 Av. Juan B. Justo 4476 (1416) Capital Federal  
 Telefax: 011 4585 1222



Un sitio, todos los repuestos.

**Autopartesweb.com**  
 Entre especialistas

www.autopartesweb.com

# BUJÍAS ESPECIALES NGK



Especialista  
en encendido

Bujía  
G-Power



Bujía  
Iridium IX



## BOBINAS DE ENCENDIDO NGK



BUJÍA + CABLE + BOBINA  
100% ENCENDIDO NGK