

TALLER ACTUAL

Información técnica a tu alcance

Reparación y Servicios del Automotor • Año 18 • N° 249 • EDICION NACIONAL - Precio \$ 180.-

Publicación Oficial para la Federación Argentina de Asociaciones de Talleres de Reparación de Automotores y Afines (F.A.A.T.R.A.)



F.A.C.C.E.R.A. (Federación Argentina de Cámaras de Comerciantes en Repuestos del Automotor) se comunica a través de Taller Actual



INCLUYE SUPLEMENTO VEHICULOS PESADOS

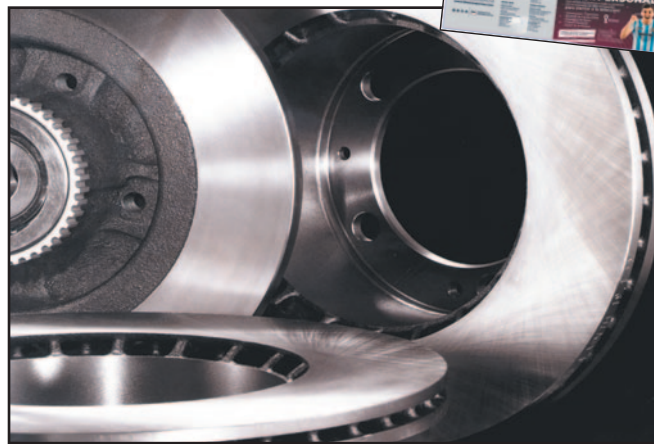

El sistema de frenado y su tecnología **Pág. 70**

Un sitio, todos los repuestos.
Autopartesweb.com
chore especialistas
www.autopartesweb.com

AP PLUS
Steering & Suspension



BOSCH

Innovación para tu vida



Motores de nafta y gasolina

LA NUEVA **IMAGEN** 50 AÑOS
MAYORISTA DE AUTOPARTES PARA PEUGEOT CITROËN FIAT
mantilla.com.ar

NOSSO
Líderes en autopartes eléctricas - nosso.com

LITTON
BRAKES

CORVEN Autopartes 50 AÑOS

KESSEL
ENCENDIDO ORIGINAL

Calidad que marca la diferencia
ACCESORIOS ARGENTINOS S.A.
Fabricación de parrillas y accesorios plásticos adaptables a vehículos nacionales
1000 artículos a su disposición

Lucas

CASTELLMAR ENVÍOS A TODO EL PAIS

“El camino más corto a un distribuidor Alemán”

AUDI - MERCEDES BENZ - BMW - VOLVO

ventas@castellmar.com.ar
Av. Juan B. Justo 4476 (1416) Capital Federal
Telefax: 011 4585 1222

INFORMACIÓN TÉCNICA - KTB559

Nº: T10143ES

Asunto: KTB559

GM Aveo 1,6 - Motor F16D3

El Kit de distribución KTB559 incluye:

- una correa de distribución 941025 con 127 dientes y 25,4 aun de ancho (OES 96814098)
- un tensor ATB2220 (OES 96350550)
- un idler ATB2193 (OES 96350526)

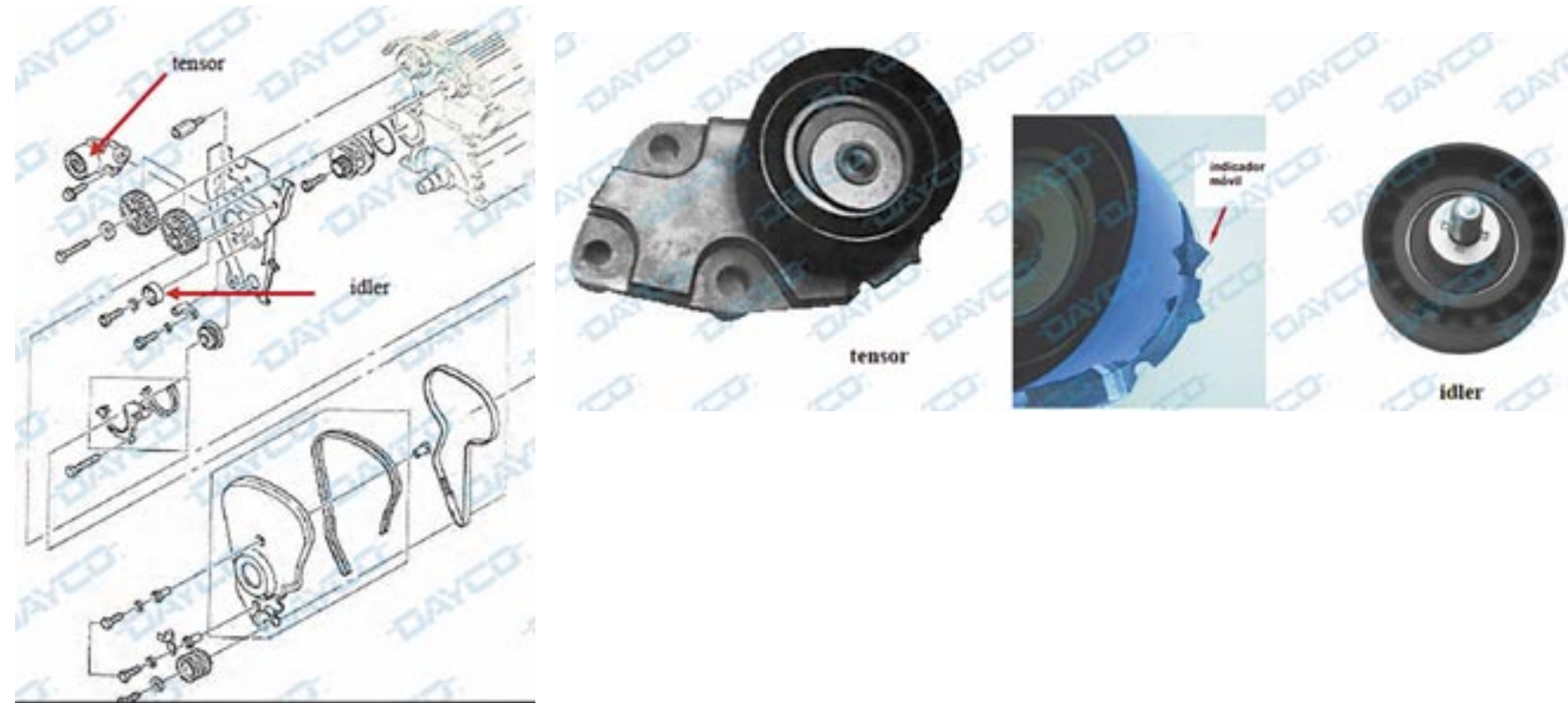

Esta nota es presentada por
DAYCO.

MONTAJE Y PUESTA EN TENSIÓN DEL TENSOR

Se recuerda que las operaciones se hacen con el motor en frío

- Instale el nuevo tensor y el nuevo idler.
- Compruebe que las marcas estén alineadas (A, B y C).
- Coloque la correa de distribución en sentido contrario a las agujas del reloj, empezando por el piñón del cigüeñal y comprobando que la correa quede bien tensa.
- Usando el utensilio específico J-42492 o KM-421-A, gire la bomba de agua en el sentido de las agujas del reloj para tensar la correa.

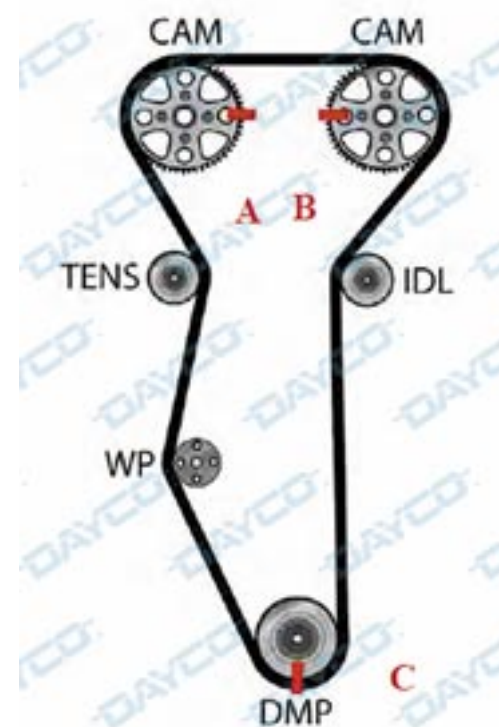

- El indicador del tensor de la correa, en posición de descarga, debe apoyarse contra el tope a la derecha (Fig. A).
- Apriete ligeramente los tornillos de la bomba de agua.
- Gire el cigüeñal dos vueltas en el sentido de las agujas del reloj y compruebe que las marcas (A, B y C) estén alineadas.

- Afloje los tornillos de la bomba de agua.
- Con el utensilio específico antes citado, haga girar la bomba de agua en sentido contrario a las agujas del reloj hasta alinear el indicador del tensor con el equivalente de la placa (Fig. B).
- Bloquee los tornillos de la bomba de agua utilizando el par de 8-10 Nm.
- Vuelva a montar las demás piezas en orden inverso al del desmontaje.
- Bloquee el bulón de la polea del cigüeña' 1 utilizando el par de 95 Nm + 15930°.



Descripción	OES n°	Dayco n°	Dayco Kit
Correa de distribución	96814098	941025	KTB559
Tensor	96350550	ATB2220	
Idler	96350526	ATB2193	

Un movimiento perfecto es el primer elemento del motor.

El reemplazo completo de los componentes del sistema de distribución, incluida la bomba de agua, proporciona una larga vida útil, alta calidad y rendimiento de todo el sistema de distribución del motor. La bomba de agua también incluye rodamientos que, como los tensores, están sujetos a desgaste.

DAYCO.
MOVE FORWARD. ALWAYS.™

INFORME F.A.A.T.R.A.

(Federación Argentina de Asociaciones de Talleres de Reparación de Automotores y Afines)

F.A.A.T.R.A.
y sus 18 Cámaras de Talleres Asociadas

¡Felices Fiestas!

Desde la Federación queremos desearles Feliz Navidad y próspero Año nuevo, al Sector de Talleres de Reparación y Mantenimiento Automotor preventivo Nacional.

Y los invitamos a seguir participando de las actividades organizadas por FAATRA, en lo gremial, capacitación y social.



Les deseamos salud, paz, alegría y prosperidad en estas fiestas y en las que vendrán.

La Paz 1864 - Rosario, Santa Fe. ☎ +54 341 481 0047 / 482 3603. 🕒 Lunes a Viernes de 08:00 - 17:00 hs.

📱 WhatsApp: +54 9 341 728-1122 📧 consultas@faatra.org.ar 🌐 www.faatra.org.ar

LAS CÁMARAS INTEGRANTES DE F.A.A.T.R.A.:

A.M.A. (San Carlos, Santa Fe), **A.T.R.A.R.** (Rosario, Santa Fe), **A.P.R.O.T.A.M.E.** (Rafaela, Santa Fe), **A.P.T.M.A.** (Santa Fe), **A.P.T.A.** (Zona Norte, Munro, Bs. As.), **A.T.A.M.** (Mar del Plata, Bs.As.), **A.T.A.S.A.N.** (San Nicolás, Bs.As.), **A.T.G.S.** (San Miguel, Bs.As.), **A.P.T.R.A.** (San Miguel de Tucumán), Cám. de Rectif. Autom. (Capital Federal, Bs. As.), **U.P.T.M.A.** (Capital Federal, Bs. As.), **A.M.U.P.T.R.A.** (Villa Cabrera, Córdoba), **U.T.M.A.** (Mendoza), **A.T.A.** (Paraná, Entre Ríos), **C.T.A.C.** (Concordia, Entre Ríos), **C.R.A.B.B.** (Bahía Blanca, Bs.As.), **A.T.R.A.A.N.E.S.** (Reconquista, Santa Fe), **C.M.S.L.** (Cámara de talleres de reparaciones de automotores y afines de San Luis - Villa Mercedes, provincia de San Luis).

TALLER ACTUAL | Dirección Editorial: **GF CONTENIDOS S.A.** Telefax: (54-11) 4760-7419 Líneas Rotativas - E-mail: info@grupofaros.com Director Comercial: **Lic. Javier I. Flores.** Director General de Redacción: **Enzo Nuvolari.** • Hecho el depósito que marca la Ley 11723. Prohibida su reproducción total o parcial por medio mecánico o electrónico conocido o por conocer, sin permiso escrito del Editor. Registro de propiedad Intelectual en trámite. El Editor ha puesto el mayor cuidado en la realización de figuras y esquemas como también en la compaginación de los artículos, pero no obstante no se hace responsable de los errores que podrían haberse deslizado, ni por sus consecuencias. **Diseño y diagramación:** cergraf@yahoo.com.ar Los editores no necesariamente coinciden con los conceptos de las notas firmadas, ni se responsabilizan por el contenido de los avisos publicitarios y las opiniones vertidas por los entrevistados.

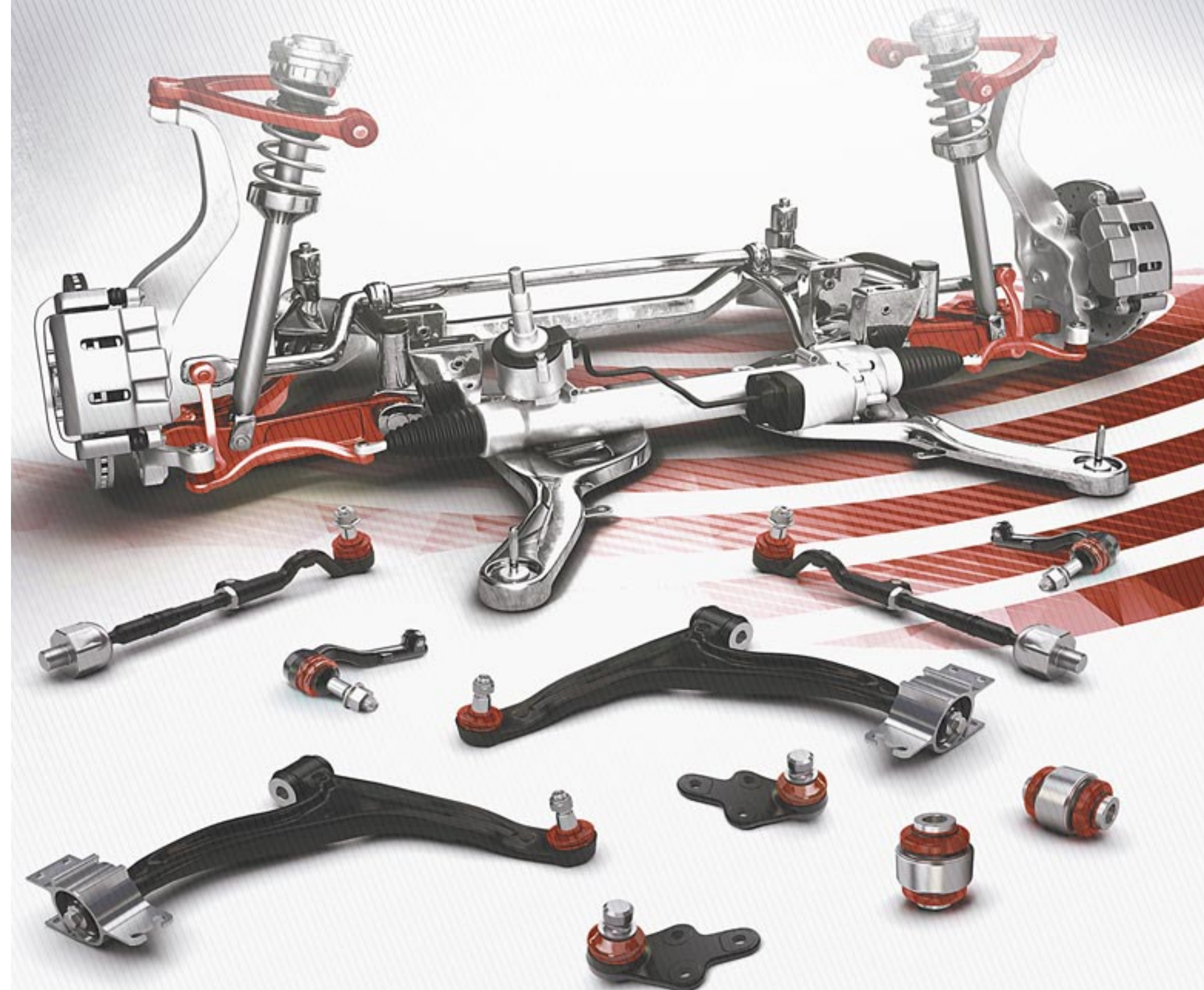
Confiable
y calidad europea

Boletín Técnico Informativo

TEC Noticias

NAKATA®

Juntas Deslizantes

Anunciamos las siguientes incorporaciones:



TODO AZUL, TODO NAKATA

Código	Aplicación	Producto	Código	Aplicación	Producto
NJH07-308D	Junta deslizante lado caja derecha Mitsubishi L200 Triton 4x4 Montero 3,2 - 3,5 (08»)		NJH24-575D	Junta deslizante lado caja completa Chevrolet S10 TrailBlazer (17») 4x4 (semieje)	
NJH08-309D	Junta deslizante lado caja izquierda Mitsubishi L200 Triton 4x4 Montero 3,2 - 3,5 (08»)		NJH25-654D	Junta deslizante lado caja derecha Fiat Toro 2.0 4x4 (16»)	
NJH26-356D	Junta deslizante lado caja derecha Fiat Toro 1.8 4x2 (16»>>) Argo / Cronos 1.8 Jeep Renegade		NJH32-444D	Junta deslizante lado caja derecha Ford Ranger (13»17) 4x4 (Triceta 29 dientes)	
NJH27-357D	Junta deslizante lado caja izquierda Fiat Toro 1.8 4x2 (16»>>) Argo / Cronos 1.8 Jeep Renegade		NJH33-445D	Junta deslizante lado caja izquierda Ford Ranger (13»17) 4x4 (Triceta 29 dientes)	
NJH12-450D	Junta deslizante lado caja completa Chevrolet S10 - TrailBlazer (12»17); 4x4		NJH38-450D	Junta deslizante lado caja izquierda Ford Ecosport 2.0 4x2 (13») (Triceta 23 dientes)	
NJH23-358D	Junta deslizante lado caja derecha Fiat Toro 2.0 4x4 (16»)		NJH39-451D	Junta deslizante lado caja derecha Ford Ecosport 2.0 4x2 (13») (Triceta 23 dientes)	

NAKATA®

La gama más completa de productos y aplicaciones para su vehículo.

NAKATA cuenta con un servicio de garantía y asistencia técnica para sus productos en toda la región.



www.armetal.com.ar

plabesto®
FRENOS

Pastillas para Freno

Seguridad en todo momento

- Formulación de excelente performance.
- Lámina anti-ruido.
- Rápido asentamiento.
- Muy buena estabilidad del coeficiente de fricción con la temperatura.
- Confort de frenada.



Las pastillas para freno Plasbestos cumplen con las especificaciones y requerimientos de equipo original. Equipadas con una exclusiva LAMINA ANTI-RUIDO desarrollada especialmente para absorber las vibraciones mejorando el confort de manejo del vehículo.

Proveedor oficial de la

FÓRMULA RENAULT 2.0

www.armetal.com.ar



Análisis de problemas en el sistema de frenos



Esta nota es presentada por

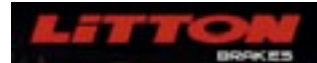

Normalmente, el sistema de frenos alerta al conductor cuando se produce un problema que altera su funcionamiento.

En estos casos es necesaria la revisión a través de un profesional para solucionar el inconveniente.

A continuación se detallan algunos problemas y sus posibles causas:

EXCESIVO RECORRIDO DEL PEDAL DE FRENO

- Posibles causas:
- Perdidas en el circuito.
- Bajo nivel de líquido de freno.
- Pastilla de freno gastadas.

PEDAL DE FRENO MUY DURO (DEBE SER PRESIONADO MUY FUERTE PARA LOGRAR FRENAR)

- Posibles causas:



EL FRENO PIERDE EFICIENCIA POR AUMENTO DE LA TEMPERATURA DE LAS RUEDAS.

- Posibles causas:
- Espesor del Disco de freno (demasiado fino).
- Contacto deficiente entre la pastilla de freno y el disco.
- Retroceso anormal de la pastilla por defectos en la mordaza.
- Baja calidad de la pastilla de frenos.

Además, existen otras causas que, en los próximos informes, estaremos incluyendo junto a distintas noticias, novedades y soluciones sobre este tema.

LITTON

BRAKES



Ultra pad[®]

MATERIAL DE FRICCIÓN de última generación y alta performance, baja emisión de polvo en la rueda.

MAYOR VIDA ÚTIL reduce la frecuencia de recambio.

ACCESORIOS normalizados según planos originales.

CALIDAD CONTROLADA de materias primas y procesos, garantizan la seguridad y performance de los productos LITTON.

BAJO NIVEL DE RUIDOS y vibraciones (NVH), chafanes y ranuras especialmente diseñadas para cada vehículo (mejoran la disipación de calor y optimizan la performance de frenado).

PINTURA EPOXI excelente protección contra corrosión y salinidad.

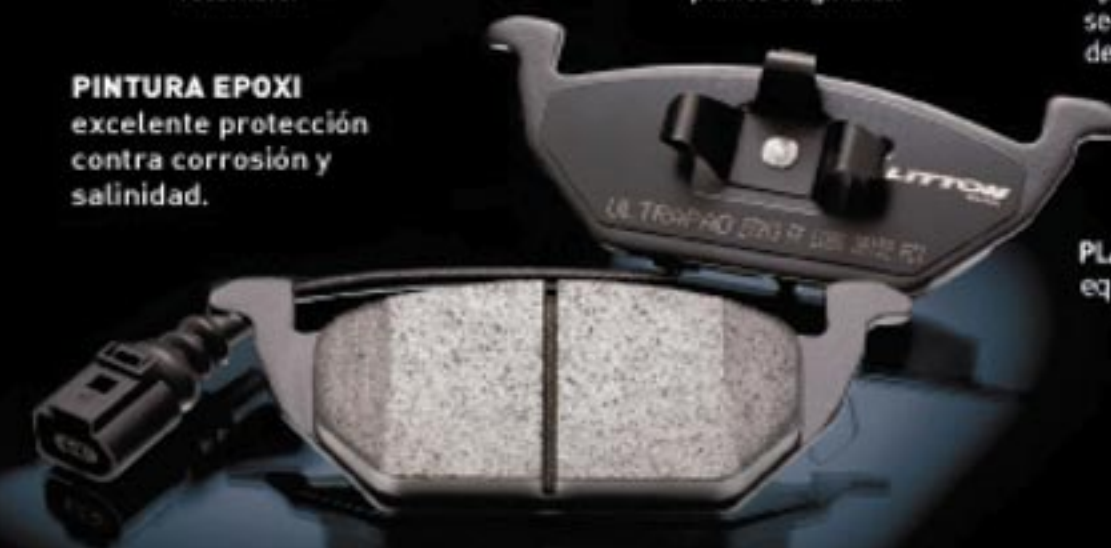

PLACA ANTIVIBRATORA equipo original, minimiza ruidos y vibraciones (aplicable según catálogo).

COEFICIENTE DE FRICCIÓN comportamiento estable en diferentes condiciones de presión y temperatura, sistema aftercure.

CAPA UNDERLAYER para neutralización térmica, reforzando adherencia y control de ruidos.

TRAZABILIDAD TOTAL de nuestros procesos productivos.

PINTURA EPOXI excelente protección contra corrosión y salinidad.

Los turbos "Borg Warner"

Nuvolari Enzo ©

En esta nota, hacemos referencia a las Causas de Fallas, y los puntos considerados serán:

RE – Restricción excesiva del sistema de escape

Con el uso continuo del freno motor, si su reglaje no estuviera de acuerdo con lo indicado por el fabricante, si fueran cerrados los orificios de la mariposa, si fueran colocadas "chapitas" para lograr un ruido fuerte del turbo, se creará una restricción en el escape o una alta compresión en el mismo. Todos los componentes rotativos del turbo, trabajan sobre una película de aceite lubricante, que ingresan al mismo bajo presión.

Los puntos enunciados anteriormente provocan la rotura de la película de aceite que impide la fricción entre arandela y soporte de reglaje. Debido a ello, la arandela de reglaje —del lado frío— tendrá contacto directo con el apoyo, provocando un aumento de la fuga axial, lo que provoca raspaduras en el rotor del compresor y aumento considerable de la temperatura del escape (eje con coloración azul degradé). Otros factores que producen restricción excesiva: uso de tubos de escape o múltiples de motor atmosférico

(de menor diámetro), uso de silenciador de un motor aspirado o atmosférico (mayor restricción), o exceso de curvas en el sistema de escape.

RA – Retorno de aceite con restricciones

El aceite ingresa en el turbo a la presión que la bomba de aceite del motor lo envía. El mismo sigue su camino para lubricar los componentes internos del motor y del turbosobrealimentador, y después de cumplir con su función, retorna por gravedad al cárter de aceite. Por eso es muy importante, que no haya ninguna restricción en el retorno.

Continúa en la pág. 12 →



KESSEL
ENCENDIDO ORIGINAL

Proveedor de repuesto **original** de las principales terminales automotrices

BUJÍAS PARA MOTORES DIESEL

BUJÍAS DE ENCENDIDO

BOBINAS DE IGNICIÓN

BOMBAS DE COMBUSTIBLE

SONDAS LAMBDA



Conozca toda nuestra línea de productos en www.kessel.com.ar



L.V. Spada y Cia. S.A. registrada en ISO 9001: 2015 e IATF 16949:2016

Desde 1938

REY-GOMA RG

SOPORTES DE MOTOR

www.reygoma.com.ar

A esto contribuye solo la elección de tubos, con un diámetro adecuado, con el mínimo de curvas, y con un motor en perfectas condiciones para evitar que se forme una presión excesiva en el cárter. Tener cuidado en la instalación del motor MWM — por ejemplo— 229-2, en que el retorno, es un tapón de carga de aceite. Este motor ya presenta una presión del cárter que está por encima de la media, que sumada a la que queda, y que el retorno ofrece, debido a la diferencia de altura que existe entre el turbo y la boca de carga, provocará un vaciamiento considerable por los dos lados del turbo. El aceite, al tener dificultad de retorno, formará una obstrucción en la salida del cárter o carcasa central, y en algunos casos faltará caudal de aceite en el cárter, al punto de que hay fuga por los dos lados. En estos casos, cuando el turbo está sometido a evaluación dimensional, se constata que, a pesar de que todos los componentes se encuentran dentro de lo especificado por Borg Warner, las pérdidas o fugas pueden persistir.

TE – Temperatura elevada de los gases de escape

En este punto se consideran los motivos que elevan la temperatura de escape:

Exceso de inyección de combustible El colector de escape no está alineado correctamente, con las divisiones de la carcasa o cárter de la turbina

Se está usando el escape de un motor aspirado o atmosférico Colocación de “inventos” para provocar un ruido fuerte del turbo Uso constante del freno-motor, o con su regulación fuera de los parámetros del fabricante del motor

Filtro de aire obstruido o humedecido, o conductos entre turbo y colector de admisión con pérdidas (menos aire para una misma cantidad de gasoil)

Cuando se da el caso de elevada temperatura de escape, el eje adquiere una fuerte coloración azulada.

US – Falta de mecanizado

Cuando la pieza presenta alguna falla de mecanizado ■

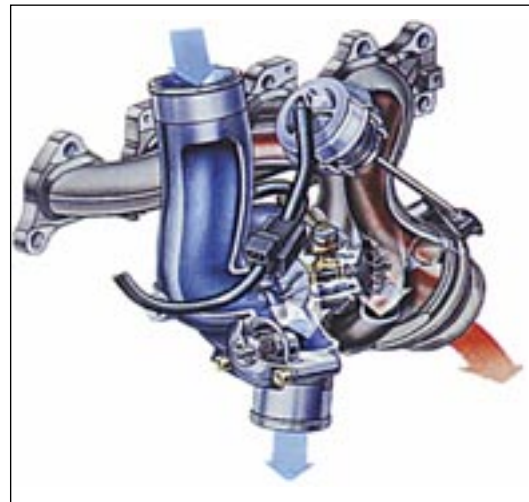
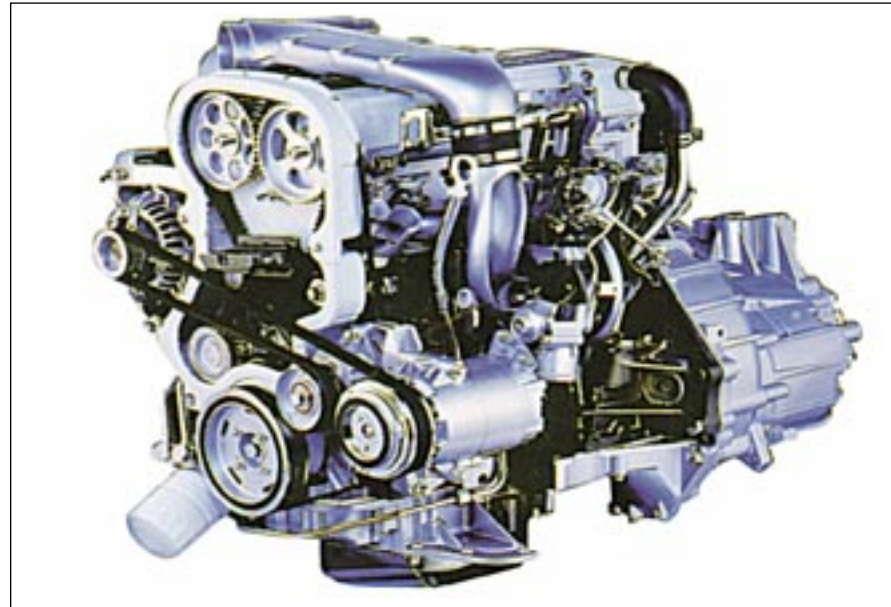

Sistema de turbosobrealimentación integral, en el cual el colector de escape y el cárter de la turbina son una misma pieza – Opel/GM-Borg Warner.

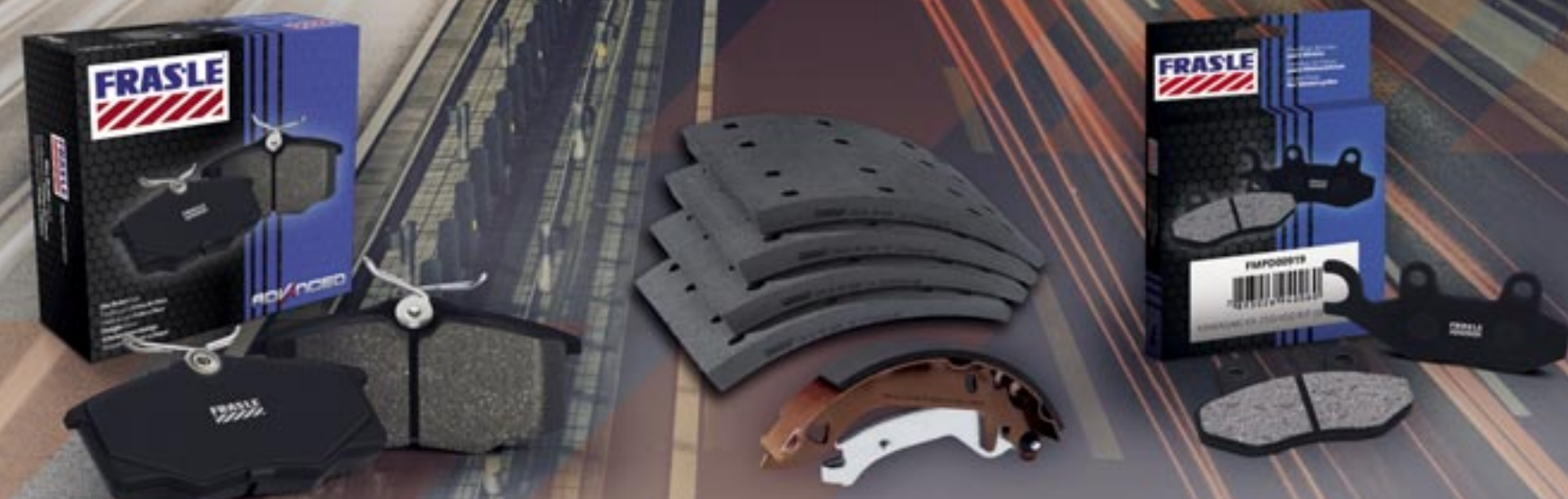

CALIDAD, SEGURIDAD Y TECNOLOGÍA
PARA UN MUNDO EN MOVIMIENTO

Los productos Fras-le son reconocidos mundialmente por su calidad, tecnología, seguridad y durabilidad. Todos los productos son testeados en nuestro Centro de Pruebas CTR, el mayor centro tecnológico de Latinoamérica.

ventas@fras-le.com.ar
 0800 222 FRAS (3727)
WWW.FRAS-LE.COM



/frasleoficial



Más de cuatro décadas de trabajo,
 nos avalan en confiabilidad y calidad,
 brindando siempre productos de
 primera marca.



Macro Argentina S.A.: www.macroargentina.com.ar | consultas@macroargentina.com.ar
 Buenos Aires: Warnes 1198 CABA | T(11)4855-3159/4856-6607 | ventas@macroargentina.com.ar/
 Humboldt 224, CABA | T(11)4855-4589/4854-9441 | info@macroargentina.com.ar
 Salta: Av. San Martín 1099, Salta | T(0387)4212358 | mysanmartin@macroargentina.com.ar/
 Urquiza 1632, Salta | T(0387)4329120/4310178 | salta@macroargentina.com.ar

GM cumple 25 años en Santa Fe



Esta nota es presentada por:



General Motors celebra 25 años de la instalación de su complejo automotor ubicado en el municipio de Alvear, Santa Fe. Con una inversión que alcanzó los U\$S 1.000 millones en menos de 10 años, la planta de Alvear cuenta con una capacidad instalada de producción de 115.000 vehículos por año y se ha convertido en un gran polo industrial para la compañía por su dimensión, alcance y la utilización de nuevas tecnologías

de fabricación de automóviles que tienen lugar por primera vez en la industria automotriz nacional.

A lo largo de estos 25 años, en la planta se fabricaron más de 1.600.000 vehículos, entre los cuales hubo 16 modelos diferentes de reconocidas marcas a nivel mundial, y se exportaron más de 950.000 unidades.



Continúa en la pág. 16 →

ROTOFRANCE

TECNOLOGÍA - CALIDAD
www.rotofrance.com.ar

LA NUEVA IMAGEN

MAYORISTA DE AUTOPARTES PARA
PEUGEOT CITROËN FIAT

A todos nuestros Amigos, Clientes
y Proveedores les deseamos
muchas felicidades y un
brillante año nuevo!!!

2023

mantilla.com.ar
[lanueva.imagen](https://www.instagram.com/lanueva.imagen)

SACHS TRW BJUSA VTH Cauplas RETOV CAP ef omer DG D&G FREMEX
FITAM TGF CILBRAKE WILLYS Willard MARENO Valeo BURKOO GENTY FERROZZI



En el marco de la celebración, Claudio Vulcano, Director de Manufactura de GM, destacó: “Estamos orgullosos de celebrar estos 25 años de crecimiento y producción nacional, donde fabrica-

mos vehículos con la más alta tecnología y calidad global. Nuestros procesos incluyen Manufactura 4.0 e inteligencia artificial coordinada por técnicos y un equipo de trabajo comprometido con nuestros clien-

tes, dispuestos a superar los desafíos de la coyuntura, dando como resultado un polo industrial modelo que exporta valor agregado y tecnología para contribuir al desarrollo de la Argentina”.

Durante los últimos años se realizaron nuevas obras en el parque industrial tras la inversión de US\$300 millones de dólares para producir un nuevo modelo, la Chevrolet Tracker, que se suma a la producción del Chevrolet Cruze, ambos vehículos de exportación y galardonados por la prensa especializada como lo mejor de su segmento.



RAFAELA ARGENTINA



BOMBAS DE AGUA

Nuevo Lanzamiento!

BA920

Bomba Eléctrica

Aplicaciones:

TOYOTA PRIUS HYBRID 1.8 (2ZRFXE) 10/17

TOYOTA PRIUS HYBRID 1.5 (1NZFXE) 12/>

LEXUS CT-200h HYBRID 1.8 (2ZRFXE) 13/>

bombasdeaguavmg.com

Visite nuestro sitio web o redes para conocer las últimas novedades sobre nuestros productos.



Escanear el código QR para acceder al catálogo online.



NAKATA®

La gama más completa de productos y aplicaciones para su vehículo



NAKATA® la más Alta Performance



- Más estabilidad y excelente control del vehículo en cualquier terreno
- Mayor tecnología
- Confort
- Seguridad
- Durabilidad, mayor vida útil

- Rótulas
- Extremos
- Axiales
- Kit transmisión para motos
- Parrillas con rótulas
- Juntas Homocinéticas

- Amortiguadores
- Bieletas
- Brazos
- Semiejes
- Tricetas
- Mazas

www.armetal.com.ar

info@armetal.com.ar
Asistencia Técnica y Garantía
0 800 444 3262



TODO AZUL, TODO NAKATA

Sistema de Transmisión: la importancia de contar con fluidos de alto rendimiento



Todos los componentes de un auto, desempeñan un rol importante en su mecanismo de funcionamiento, pero hay algunos como el sistema de transmisión, que son claves para que el vehículo pueda ponerse en marcha y cumplir con su objetivo: trasladarte de un lugar a otro.

Pero, ¿qué es el sistema de transmisión? Es el encargado de transferir la potencia que genera el motor a las ruedas del auto para que éste pueda avanzar. Los elementos que lo componen son la caja de cambios, el árbol de transmisión, el embrague y los palieres.

Cada una de estas piezas juega un rol vital en la operación segura y efectiva del auto. Sin embargo lo que va a determinar la forma de conducirlo y la mantención que se le realizará, es el tipo de sistema de transmisión. Los cuales se pueden clasificar en:

Manual: el conductor, a través del uso de la palanca de cambios, puede alterar la marcha. Ofrece una

mayor eficiencia de consumo y facilidad al momento de moverlo empujándolo en caso de quedar varado.

Automática: la caja de cambios se encarga de alterar por sí misma la relación de marchas, automáticamente a medida que el auto se des-

plaza. Teniendo en cuenta las particularidades del Sistema de Transmisión y la real importancia de conservarlo sano, Petronas desarrolló Petronas Tutela, la línea especializada de fluidos de transmisión para tolerar la presión, mejorar el rendimiento, la eficiencia y prolongar la vida útil de las piezas móviles.

¿Cuál es la función de estos fluidos en los sistemas de transmisión?

En transmisiones automáticas, proporciona resistencia térmica y de oxidación mejorada para retener una viscosidad estable en un amplio margen de temperatura. Así, la eficiencia de transmisión aumenta,

contribuyendo a una mejor economía del combustible. También extiende la vida útil del fluido al evitar la formación de depósitos, brindando una conducción suave y sin sacudidas y alarga los intervalos de drenaje de aceite para reducir los requisitos de servicios.

Mientras que para transmisiones manuales, extiende la vida útil de las piezas a través de su mayor estabilidad al corte, para una resistencia constante de la película y protección antidesgaste. Además, sus propiedades mejoradas de resistencia térmica y la oxidación, ayudan a retener una viscosidad estable optimizando la eficiencia de transmisión e incluso, contribuyendo a la economía del combustible, aún en las condiciones más difíciles, para una conducción suave y un cambio de marcha fácil.

Mantenimiento:

- Evitar maniobras bruscas y un estilo de conducción agresivo es beneficioso, tanto para el sistema de transmisión como para el funcionamiento del vehículo en general.
- Evitar las cargas excesivas.
- Cuidar los neumáticos del auto.
- Hacer un buen mantenimiento del sistema de refrigeración del vehí-

Esta nota es presentada por:



lo para que las piezas no se desgasten.

PETRONAS no se rinde ante los vehículos modernos y actuales. Por ello asume el compromiso de investigar y desarrollar productos específicamente diseñados para proteger todos los sistemas de un vehículo, minimizando el impacto medioambiental, con fluidos de alto rendimiento, que posibilitan la reducción de emisiones y se fabrican en torno a niveles cada vez más bajos en Co2.

Acerca de PETRONAS Lubricants Argentina

PETRONAS Lubricants Argentina (PLA) es una división de PETRONAS Lubricants International, responsable de atender las necesidades de los clientes de todo el país. Consolidada en el mercado local, se especializa en el segmento automotriz donde supera el 7% de participación a través de la comercialización de sus marcas PETRONAS Syntium, Selenia, Tutela, Urania, Parafu, Sprinta, Ambra, Akcela, Mach 5 y Arbor.



PETRONAS

En los embotellamientos, tu motor necesita preservar su temperatura. Vos también. En frío te manejas mejor.

- ✓ Protección superior
- ✓ Máxima performance
- ✓ Mayor economía de combustible



¡Escaneá el QR y accedé a la App de PETRONAS



PETRONAS SYNTIUM

Combate el calor excesivo del motor

Petronas Syntium con tecnología [®]CoolTech mantiene frías las piezas críticas en las profundidades del motor, para un rendimiento óptimo



Ventas en alza para el sector en noviembre

Autor: Negocios & Autopartes // Fuente: ACARA

Esta nota es presentada por:



mucha la gente que sigue canalizando sus recursos en la adquisición de vehículos, adaptándose a la oferta existente que es limitada pero igualmente atractiva. Está claro de que si tuviéramos más unidades los números serían mayor, no obstante, los casi 34.000 patentamientos de noviembre nos encaminan a un año que es positivo, máxime si repasamos todo lo que hemos tenido que superar, como una crisis global de semiconductores, tensiones y problemas en la cadena logística, momentos de incertidumbre cambiaría y un aumento creciente de restricciones de piezas y vehículos importados, que alcanzó su pico

máximo hace pocas semanas”, comentó Ricardo Salomé, presidente de ACARA. “El desafío es ahora que las 400.000 unidades estimadas de 2022 sean un piso para el año próximo, y que podamos consolidar el mercado en estos niveles con la posibilidad real de incrementarlo un 4/6%, una cifra perfectamente alcanzable si logramos una mayor liberación de importaciones. La gente va a seguir demandando vehículos y nuestro desafío será entonces poder abastecernos con más modelos de producción nacional, que ya están cercanos al 60% del mercado”, concluyó el directivo.

Con 387.626 unidades patentadas hasta el 30 de noviembre, el sector alcanzó en lo que va del 2022 una suba del 6,6% en relación a los primeros 11 meses del año pasado, cuando la cifra había alcanzado las 363.738 unidades.

En noviembre, los patentamientos fueron 33.427, una suba de 17,3% respecto al mismo mes del año pasado (28.500) y uno de 3,1% sobre octubre pasado (32.436). “El mercado no decae y nos sigue mostrando mes a mes que es



SOPORTES DE MOTOR





ventas@gomarex.com.ar
Correo electrónico



+54 9 11 6026-6141
Línea directa de ventas



@gomarex.2



Goma Rex

Tel.: (54) 11 4441 9975 - Fax: (54) 11 4651 3530
 Monseñor Bufano 3189 (1754) - San Justo - Bs. As.

www.gomarex.com.ar

Lucas



CADA CAJA GUARDA UNA HISTORIA

Confíe en la innovación. Confíe en Lucas.
 Lucas es la marca global con más de 145 años de permanencia en el mercado mundial de autopiezas.
 Lucas, la opción más confiable para sus reparaciones.



info@lucaselectricalsa.com

SCHAEFFLER

INFORMATIVO TÉCNICO

Kits de Distribución INA. Calidad de equipo original.

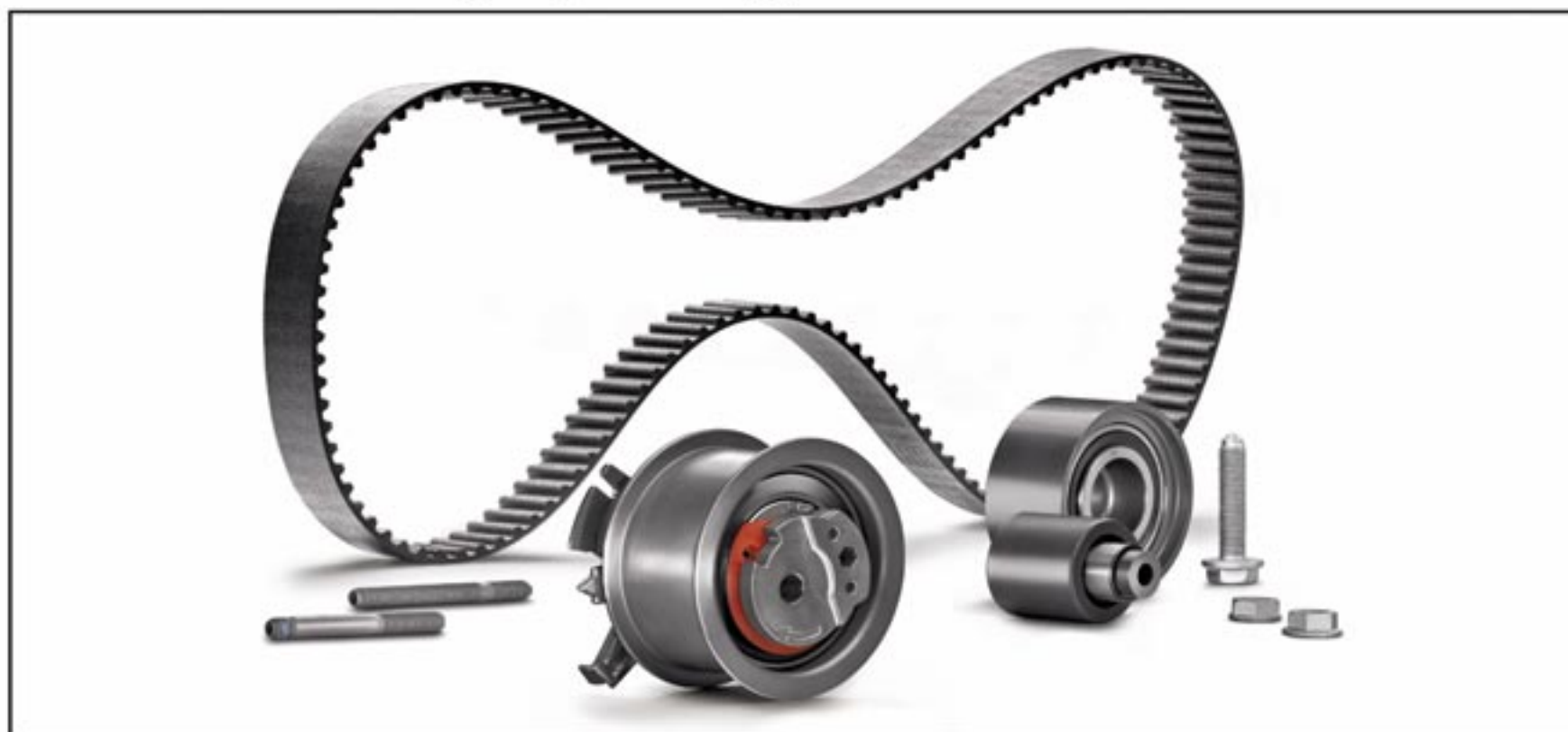

530 0462 10
FIAT 1.4 L 8V SOHC L4 FIRE / FIRE EVO, GRAND SIENA ATRACTIVA, PALIO STRADA WORKING, SIENA EL, SIENA ELX, UNO ATTRACTIVE, UNO SPORTING, UNO WAY



530 0737 10
RENAULT - MOTOR 1.6L 16v (K4M); CLIO PRIVILEGE, DUSTER DAKAR 1.6, KANGOO AUTHENTIQUE HI-FLEX, KANGOO EXPRESS, MEGANE RT, MEGANE SEDAN, SCENIC, SCENIC RXE



530 0697 10
VOLKSWAGEN - MOTORES: 1.4 L 8V / 1.6 L 8V / EA111 VHT 1.0 L 8V / 1.6 L 8V, FOX / GOL / GOLF / SAVEIRO / SURAN / SURAN CROSS / CROSSFOX / VOYAGE



530 0550 10
VOLKSWAGEN AMAROK 2.0 BITDI



530 0630 10
CHEVROLET AGILE EFFECT/EASYTRONIC, 1.4L 8V SOHC L497-102CV NLEV 01/04/2014 >, CELTA ADVANTAGE



530 0721 10
FIAT - MOTOR FIRE: 1.3 L 8V SOHC L4 / 1.4 L 8V SOHC L4: FIORINO / IDEA / PALIO / PALIO STRADA / PALIO WEEKEND / PUNTO / SIENA / UNO ; 01/09/2002 > 31/12/2013

¿Necesita más información? ¡Podemos ayudar!

Schaeffler Argentina S.R.L. | 111 4016-1515 | info-ar@schaeffler.com

rexpert.com.ar

BRILLANDO A TRAVÉS DE LA CALIDAD



INA: Inigualable cuando se requieren soluciones de reparación para componentes de motor y transmisión.

Más calidad, mejor servicio, mayor competitividad.

En el exigente mercado de reposición y reparación automotriz, Schaeffler con su marca INA garantiza soluciones de máxima confiabilidad. Actualmente, la mayoría de los automóviles modernos incluyen componentes INA en sus motores y sistemas de transmisión. Así, las reconocidas soluciones de reparación INA han hecho de la marca un socio indispensable. Siempre un montaje preciso. Siempre calidad de equipo original.

info-ar@schaeffler.com
www.schaeffler.com.ar

[/SchaefflerAmericaLatina](#)
[/company/Schaeffler](#)
rexpert.com.ar

SCHAEFFLER

FRAS-LE

FREMAX

Controil

CONOCÉ NUESTRO NUEVO CATÁLOGO DIGITAL

www.autoexperts.parts



- ✓ Consultalo desde cualquier dispositivo y llévalo siempre con vos
- ✓ Encontrá el repuesto que estas buscando
- ✓ Utiliza nuestros filtros para una búsqueda más específica
- ✓ Enterate de nuestros últimos lanzamientos

ventas@fras-le.com.ar

Más información: www.autoexperts.parts

0800 222 FRAS (3727)

FREMAX

NUEVA LÍNEA DE PRODUCTOS

LÍQUIDOS PARA FRENOS

NUEVO
LANZAMIENTO



- Producto de gran tecnología y calidad.
- Mejor desempeño y más seguridad.
- Excelente performance para vehículos con y sin ABS.

Tapo Child proof



Sello Foil de Aluminio



Envase Plástico



Líquido	Opciones	Punto de Ebullición
TIPO 3	1 litro, 500cm ³ y 200cm ³	205°C
TIPO 4	1 litro, 500cm ³ y 200cm ³	230°C
TIPO 5.1	1 litro	260°C

Consulte el manual del vehículo.

Los líquidos para frenos FREMAX cuentan con el sello IRAM-AITA Certificación del Producto y con el Certificado de Homologación de Autopartes de Seguridad CHAS para el Mercado de Reposición.

E-MAIL:
ventas@fras-le.com.ar

FREMAX 0800-666-6930



Bobinas de ignición

KESSEL
ENCENDIDO ORIGINAL



Kessel es proveedor de repuesto original de las principales terminales automotrices.

- Bobinas de encendido con calidad certificada bajo las normas ISO/TS 16949 (Calidad Original).
- Las bobinas de encendido Kessel, son elegidas por las principales terminales automotrices.
- Amplia gama de productos y cobertura del mercado.
- Trayectoria, empresa fundada en año 1938.
- Stock permanente y disponibilidad para asegurar el servicio.
- El 100% de las piezas se someten a diferentes y rigurosos análisis, previa comercialización.
- Servicio Post venta.



Información general del funcionamiento

El encendido del motor se produce por una chispa eléctrica de la bujía tras el ciclo de compresión.

Las bobinas de encendido funcionan según el principio del transformador, tienen la función de suministrar la alta tensión necesaria para generar la chispa de encendido. Para ello, transforman la tensión de salida.

Esta es la función de la bobina de encendido como parte integral del sistema.

Consejos útiles

Al igual que otros componentes de un vehículo, la bobina está expuesta al desgaste por el propio uso. Se calcula que la vida útil es de unos 40 000 km / 60 000 km.

Existen factores que pueden acortar su prestación, por tal motivo es necesario analizar previo al recambio en caso de detectar:

Daños

Visualizar si existen daños mecánicos en las mismas (roturas, rajaduras, etc). Verificar conectores, cables de encendido defectuosos o suciedad en el entorno.

Aumento de temperatura

Es conveniente mantener el buen estado de conservación del sistema de encendido. Los cortocircuitos en otro sector del sistema eléctrico pueden afectar a la bobina, generando sobrecalentamiento y temperaturas superiores a 140 °C, produciendo daños irreversibles.

Tensión de alimentación

Mantener el buen estado de carga de la batería y los cables, una baja de tensión en la alimentación de la bobina aumenta el tiempo de carga de la misma, deteriorando la unidad de conexión o la central electrónica de mando, produciendo finalmente una falla en la bobina.

Humedad en Contactos

Verificar el buen estado de la carcasa de la bobina, si existe algún daño en la misma permite el ingreso de humedad (lavado del motor, humedad ambiente), todo ello conduce a un funcionamiento defectuoso del bobinado primario y secundario.



EXPLOYER

PRIMER CENTRO INTEGRAL DE PRODUCCION Y DISTRIBUCION DE REPUESTOS PARA
FIAT - PEUGEOT - VOLKSWAGEN - FORD - CHEVROLET - RENAULT - CITROËN - TOYOTA - JEEP

“UNA EMPRESA SIN FRONTERAS”

1966 - 2022

56 AÑOS REAFIRMANDO LA LEALTAD HACIA LAS CASAS DE REPUESTOS

- VENTA EXCLUSIVA A CASAS DE REPUESTOS.
- ASESORAMIENTO E INSTALACION DE NUEVAS CASAS DE REPUESTOS: MAS DE 1.500 CASAS INSTALADAS Y FUNCIONANDO.
- ATENCION PERSONALIZADA. PERSONAL CAPACITADO PARA CONSULTAS TECNICAS Y VENEDORES ESTABLECIDOS EN TODAS LAS CAPITALES COMERCIALES DEL PAIS.
- INSTALACION DE NUESTRO CATALOGO DIGITAL, CON BUSQUEDA RAPIDA DE PRODUCTOS, CONFIRMACION DE NUESTRO STOCK Y COTIZACION INMEDIATAS.
- 79.000 ARTICULOS EN STOCK PERMANENTE.
- LOGÍSTICA Y ENTREGA DIRECTA A NEGOCIOS DE CAPITAL Y GBA.
- ENVIOS A TODO EL PAIS Y EXPORTACION DE ARGENTINA PARA EL MUNDO.
- REPRESENTACION Y DISTRIBUCION EXCLUSIVA DE PRIMERAS MARCAS PARA AFTERMARKET.
- PRODUCCION PROPIA DE MAS DE 650 ARTICULOS.



Queremos agradecerles a nuestros clientes, proveedores y amigos por el apoyo diario de este año. Deseamos para usted y su familia un 2023 con salud por sobre todas las cosas, paz y felicidad.

De nuestra parte, como siempre, seguimos con el mismo esfuerzo y la perseverancia que ustedes se merecen. Brindemos por muchos años más juntos y por nuevos desafíos y sueños a concretarse!

Muchas felicidades!

DISTRIBUIDOR de
Accesorios
ARGENTINOS SA

LIDER EN CALIDAD

Fábrica de parrillas y accesorios adaptables para automotores.
Más de 200 modelos de parrillas para el mercado nacional.

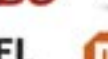

Calidad que marca
la diferencia
Accesorios
ARGENTINOS S.A.

DISTRIBUIDOR OFICIAL
EXIDYER

Fabricación de parrillas y accesorios plásticos adaptables a vehículos nacionales para las líneas
Fiat-Peugeot-Citroën-Volkswagen-Ford-Chevrolet-Renault-Toyota

1000 artículos
a su disposición

DIRECTO DE NUESTRA
FABRICA
A SU MOSTRADOR

COMPARE
CALIDAD-PRECIO

*Seguimos creciendo
con nuevos artículos!
Acérquenos su necesidad.*

LIDER EN CALIDAD

*Próximos
Lanzamientos!*



SOPORTE PARAGOLPE DEL IZQ / DER
ADAPTABLE CRUZE 17/



CAÑO BOMBA AGUA
ADAPTABLE
1.8 8V.FASE III N/PALIO



TUBO REFRIGERACION ADAPTABLE
MEGANE/LOGAN/SAND K4M

Últimos lanzamientos!



TAPA DISTRIBUCION CENTRAL
ADAPTABLE AMAROK
03L 109147 D-A



REJILLA LAT.DER.uso C/FAROS
ADAPTABLE NIVUS
2G5 853666 A- A



REJILLA LAT.IZQ. uso C/FAROS
ADAPTABLE NIVUS
2G5 853665 A- A



TAPA DISTRIBUCION
ADAPTABLE
MEGANE2/DUSTER/
SANDERO K4M
R 109107 4- A



REJILLA LAT.DER.uso S/FAROS
ADAPTABLE NIVUS
2G5 853666 -- A



REJILLA LAT.IZQ. uso S/FAROS
ADAPTABLE NIVUS
2G5 853665 -- A



TAPA FILTRO ACEITE
ADAPTABLE 206-207-307
1103L70A



TAPA FILTRO ACEITE
ADAPTABLE (TU5JP4)
206/306/607/PART
1103J50A



**CUERPO TERMOST.
ADAP. ROCAM1.6
KA/FIES/FOC/ECO
FFF 121121 9- A



www.accargentinos.com.ar ventas@accargentinos.com.ar

Creció 14,8% la producción automotriz

Esta nota es presentada por:



Las terminales automotrices produjeron 53.378 vehículos durante los 21 días hábiles de actividad de noviembre. Este comportamiento se ubicó 1,8 % por sobre el volumen de octubre y un 14,8 % más respecto de las 46.490 unidades que se produjeron en el mismo mes del año pasado.

En el acumulado de enero a noviembre, el sector produjo 499.774 unidades (autos y utilitarios), lo que marcó una mejora de



26,6 % en comparación con las 394.904 unidades que se produjeron en el mismo período del 2021.

El volumen de vehículos exportados durante noviembre ascendió a 31.365 unidades, lo que mostró

Continúa en la pág. 34 →

RETENES
SENSORES
HERRAMIENTAS
BOMBAS DE AGUA
DISCOS DE FRENO
CAMPANAS DE FRENO
RULEMANES
KITS DE EMBRAGUE
PASTILLAS DE FRENO
MAZAS DE RUEDA
CABLES DE FRENO
CINTAS DE FRENO
REPARACIONES
y MÁS...

EMBRAGUES SECO
IMPORTADORES EXCLUSIVOS

irfren's

Miralla 1865- CABA

www.IRFRENS.com
 11-6889-4147 (whatsapp)
 4635-2600 4683-1595/1789
 irfrens@gmail.com

AlfaRodamientos
 40 años de experiencia en el rubro

RODAMIENTOS RETENES JUNTAS CORREAS BOMBAS DE AGUA FILTROS TRANSMISION

PÉSARO **JAUHAS DE AGUJAS**
DISTRIBUIDORES OFICIALES

www.alfarodamientos.com.ar

IMPORTADORES DIRECTOS
MKW NSK NTN PowerDrive TIMKEN

Dorrego 555 - Bahía Blanca (Bs As) ventas@alfarodamientos.com.ar
 (0291) 4555054 [@alfa.rodamientos](https://www.instagram.com/alfa.rodamientos)



Vehículos, motos, cortacéspedes...
Una bujía NGK para cada tipo de motor



GOICOECHEA Hnos **Distribuidor Oficial NGK**



GOICOECHEA Hnos. S.A.
 Rojas 2117 - Ciudad Autónoma de Buenos Aires, Argentina. Tel: (011) 4583-5888

Seguinos en /Goicoechea Hnos [WhatsApp +5411 2176 3840](https://www.whatsapp.com/channel/0029121763840)

www.goicoechea.com.ar



Partes Eléctricas



Carrocería



Motor



MIX WARNES nació hace 20 años con un objetivo, brindar calidad y servicio en repuestos y accesorios del automotor. Desde entonces, fuimos evolucionando año tras año gracias a la confianza de nuestros clientes. En **MIX WARNES** sabemos que la calidad marca la diferencia y que el tiempo es un valor que no puede desperdiciarse, por eso, contamos con stock permanente de repuestos originales y alternativos que garantizan la más alta calidad en nuestros productos, y es un lugar donde encontrará lo que busca con personal altamente calificado.



Visite nuestra web



Made in Germany

Av. Warnes 1235 - C1414AAM - C.A.B.A.

Tel. (011) 4857.9030

Whatsapp: (+549) 11.5654.5236 - (+549) 11.2870.3836

info@mixwarnes.com.ar - www.mixwarnes.com.ar

¡TANQUE LLENO!



202 ★★★★★

¡Llenos de energía para transitar un nuevo año!
Con la determinación, unión y motivación,
con las que se conquistan las metas.



Auto náutica

MEMBER OF
N! NEXUS
A PROGRESSIVE AUTOMOTIVE COMMUNITY

Sede Central Bahía Blanca: +54 291 4597777 | Rosario: +54 341 4665011

Mendoza: +54 261 4313480 | Mar del Plata: +54 223 4755999

☎ Ventas: +54 9 291 5708527

ventas@autonauticasur.com.ar | www.autonauticasur.com | f @

Viene de la pág. 30 →

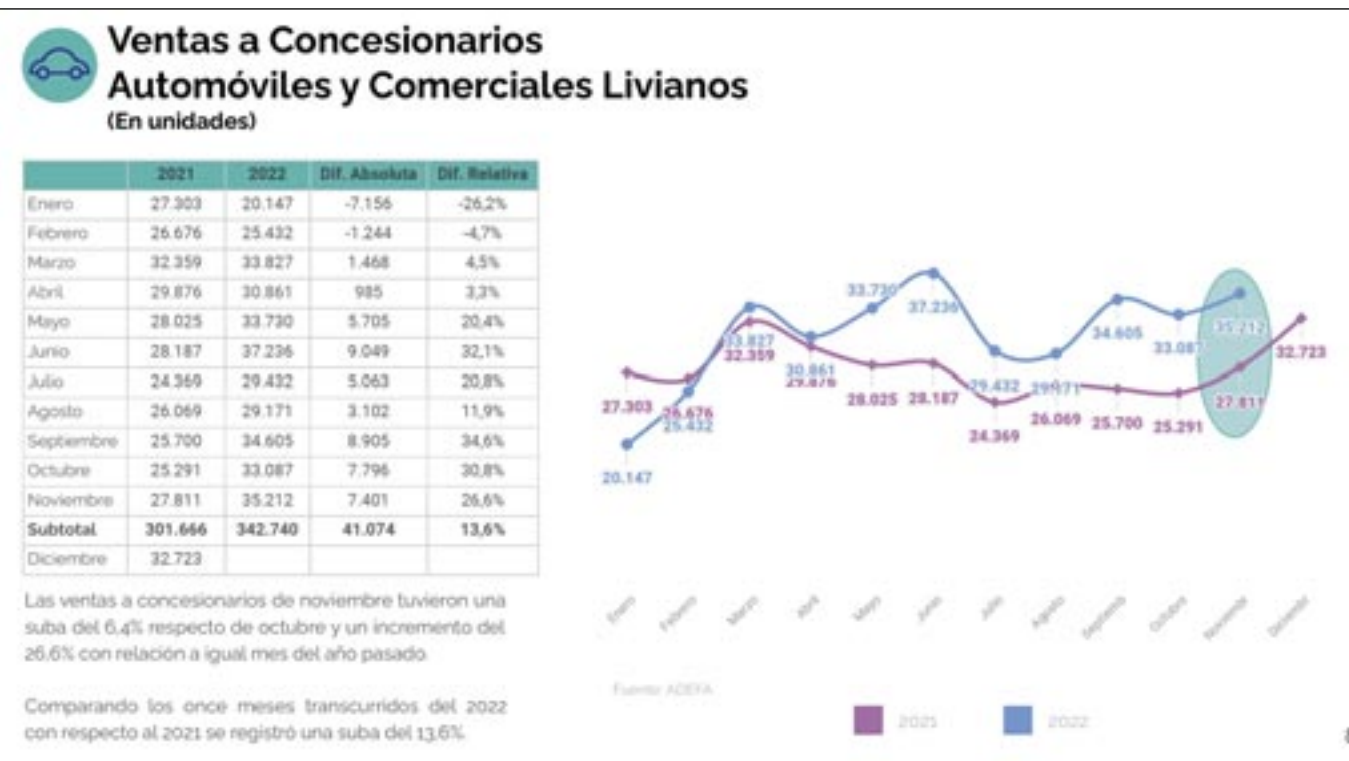

una baja de 16 % en su comparación con octubre. Si la comparación es contra el mismo mes del 2021, el sector registró un descenso de 3,5% en los envíos.

En los once meses del año se exportaron 299.681 vehículos, es decir, se registró un incremento de 25 % en su comparación con el mismo período del año pasado cuando se enviaron 239.672 unidades a diversos mercados.

Continuando con los datos registrados en noviembre, el sector comercializó a su red de concesionarios

35.212 unidades, un 6,4 % más respecto de octubre y un avance de 26,6 % en su comparación con noviembre del año pasado.

De esta forma, el acumulado de enero a noviembre arrojó que la venta mayorista (concesionarios) alcanzó las 342.740 unidades, es

decir, un 13,6 % más respecto del mismo período de 2021 en el que se comercializaron 301.666 vehículos.



FÁBRICA DE AUTOPARTES

PRODUCTOS DE ORIGEN NACIONAL















LIDER EN LA FABRICACION DE SOPORTES DE MOTOR HIDRAULICOS

GRAL. DEHEZA 1546 (1768) // TEL./FAX: (54 11) 4453-2456 // C. MADERO, BS. AS., ARGENTINA
 VENTAS@PHALES.COM.AR // ADMINISTRACION@PHALES.COM.AR // WWW.PHALES.COM.AR

FISPA

AUTOMOTIVE MOVEMENT MAKER



HIGH QUALITY DISTRIBUTOR



FISPA ARGENTINA

Especialista y líder en inyección electrónica, sensores y encendido para el automotor.

Casa Central en Italia y presencia en 60 países.

Asistencia técnica, venta, logística y servicio de posventa en Argentina.



Diseño básico de un automóvil

Módena Claudio ©



Sin duda, es el estilista el que empieza el estudio de un automóvil, cuando comienza a realizar los croquis y bosquejos, de acuerdo a los deseos y pedidos de la dirección general, ya sea en su exterior como en su interior. A continuación viene generalmente la maqueta de confort, que permite determinar las cotas o medidas interiores de un vehículo y el volumen de su baúl, al igual que el capot del motor.

Sin indecisiones el conjunto deberá ser armonioso y equilibrado. Debido a esto, las maquetas de arcilla o yeso, son construídas a

escala 1/8, dando una idea de las formas imaginadas por los diseñadores. La finalidad de éstos, que resulta muy interesante, es la tarea que se realiza por los diseñadores por una parte, y por los escultores por la otra.

Se sabe que generalmente, todos los constructores efectúan numerosas maquetas a escala, en arcilla, yeso o madera. Hay constructores que directamente construyen un prototipo a escala natural o de "tamaño real". La maqueta definitiva

Continúa en la pág. 38 →

Es el estilista el que inicia el estudio de un automóvil, cuando comienza a realizar los croquis y bosquejos, de acuerdo a los deseos y pedidos de la dirección general.

AUTOPARTES ELECTRICAS

SOME SRL.

www.dipra.com.ar

FABRICA DE MOTORES DE ARRANQUE, ALTERNADORES Y TODOS SUS COMPONENTES

En estas fiestas, queremos saludar a todos nuestros proveedores y clientes que nos acompañan siempre. Les deseamos que pasen unas lindas fiestas junto a sus familias y que tengamos todos un 2023 en continuo crecimiento.

Av. La Plata 120 - Bahía Bca.

+54 291 4536087 / 4534740

info@g3distribuciones.com

www.g3distribuciones.com

Distribuidora Mayorista de Autopartes Eléctricas

ENVASE DOYPACK

NUEVA LÍNEA

REFRIGERANTE ANTICONGELANTE

+ ECONÓMICO + ECOLÓGICO



ESCANEÁ PARA VER NUESTRO CATÁLOGO ONLINE



O ENTRÁ A SR33.COM.AR



Maqueta realizada en arcilla, en "tamaño real", donde trabajan todos los especialistas.

Las maquetas son construidas en escala, dando una idea de las formas imaginadas por los diseñadores. Luc Donckerwolke, creativo responsable de SEAT.

es seleccionada, por una parte, de acuerdo a sus condiciones estéticas, por un consejo de especialistas, además del presidente-director, que muy probablemente emita su juicio al final, y por la otra, después

de los ensayos realizados en el túnel de viento para evaluar su aerodinámica.

Cuando el modelo es elegido en forma definitiva, el conjunto es

construido en "tamaño real". Durante este tiempo, los ingenieros, técnicos y mecánicos, continúan trabajando en la puesta a punto del grupo propulsor -motor, transmisión y suspensión- de acuerdo a las

directivas recibidas. Existe la posibilidad, de que sea el perfeccionamiento de una mecánica que ya existía, o la concepción de un motor

Continúa en la pág. 40 →

RUSCONI
 REPARACION DE BOMBAS de INYECCION DIESEL.
 Reparacion de sistemas de inyección del tipo VP 29/30/44 Y sistemas common rail con tecnología Bosch

ASTRA - AUDI - CUMINGS
 FOCUS - NEW HOLLANDS
 PERKINS - VECTRA

Recibimos envíos desde el interior de todo el país

Diesel Rusconi Av. Directorio 6932/44 Capital federal
 TEL/FAX : 4686 - 1105 / 4687 - 4804 / www.dieselusconi.com.ar

DISTRIGOM
 Artículos de Caucho

ABRAZADERAS - MANGUERAS - CORREAS - TENSORES

Continental CONTITECH
 PERFECTO
 Gates
 HUTCHINSON
 YACO
 GMB GMB Korea Corp.

"Su solución segura en conducción de fluidos y mecánica ligera"

Felipe Boero 786 - Lomas de Zamora - Tel.: 4283-3366/ 3388
 E-mail: distrigomventas@hotmail.com // www.distrigom.com.ar



Líneas completas de repuestos para camiones Ford y VW



STOCK PERMANENTE DE MÁS DE 22.000 ARTÍCULOS - LÍNEAS COMPLETAS



Av. La Plata 683, CABA (C1235ABD) ventas@rapa.com.ar www.rapa.com.ar
 +5411 7831 1224 (Repuestos en general) +5411 3739 3003 (Motores diesel)

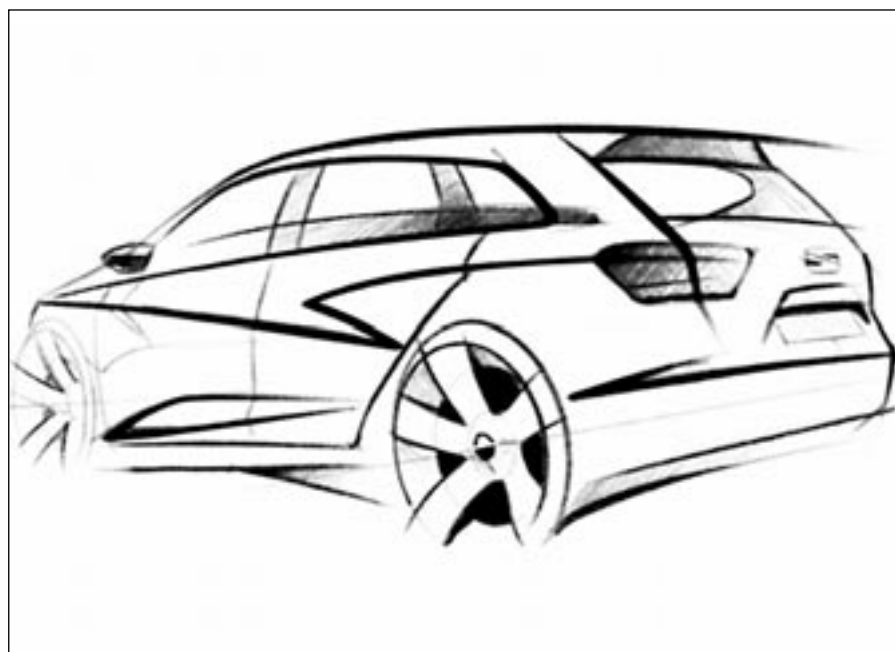

Existen diseñadores de renombre, que dan entera libertad, a sus técnicos creativos y a sus colaboradores, en todo sentido - Seat.

Maqueta realizada por un estilista, que trabaja hábilmente en los detalles de esta miniatura, que es en realidad un verdadero automóvil.

nuevo, como base, dimensiones nuevas, otra cilindrada, y otra potencia.

molde de madera, gracias a la habilidad del artista.

auto, antes de entrar en los detalles; techo, puertas, capots, guardabarras, etc.

prototipo, el chaperío se realizaba a martillo, teniendo en cuenta las diferentes partes de esta carrocería. En otros departamentos, los

Esta maqueta en tamaño natural, realizada en yeso, es colada en un

En el mismo momento, los diseñadores proyectistas en carrocería, realizan un plan en tamaño real del

Cabe señalar que en otras épocas, una vez finalizado el diseño del

Continúa en la pág. 42 →

LA LÍNEA MÁS COMPLETA DEL MERCADO ARGENTINO
BOCINAS KLAXON CON FICHA ORIGINAL

Brenner Autopartes SRL
 • BOCINAS - SIRENAS • BOBINAS DE IGNICIÓN • RELAYS • DESTELLADORES ELECTRÓNICOS
 • TEMPORIZADORES ELECTRÓNICOS
 ZONAS DISPONIBLES PARA DISTRIBUIDORES / SOLICITE CATÁLOGO DE PRODUCTOS ✉ info@brenerautopartes.com.ar

taranto

AUTOPARTES

DESCARGA NUESTRA APP

iOS Android

JUNTAS PARA MOTOR
 RETENES
 ELEMENTOS DE FIJACIÓN
 SISTEMAS DE EMBRAGUE
 BALANCINES Y BOTADORES
 BOBINAS DE IGNICIÓN
 BOMBAS DE ACEITE
 PASTAS SELLANTES
 HERRAMIENTAS DE INSTALACIÓN



Casi todos los constructores además de muchos diseños, realizan numerosas maquetas a escala, en diferentes materiales.

proyectistas estudian el chasis, punto importante de la carrocería, y si la misma deberá ser una estructura portante monocasco.

El primer modelo fue construido, pero lo más probable, es que los constructores se enteren que hay una cantidad de piezas o partes, que no se

posicionan bien. Comienza entonces, en los límites de la carrocería, una especie de rompecabezas con las diferentes partes. En realidad se

trabaja modificando, a medida que se corta y se agrega.

Continúa en la pág. 44 →

porpora.group →

PORPORA
AUTOPARTES

HECHO EN ARGENTINA
DESDE 1951

PIEZA DE SEGURIDAD
NO REPARABLE

Una escobilla original
te banca en cualquier tormenta

Encontrala también en la tienda oficial de repuestos de Volkswagen en Mercado Libre

Visitá la tienda



Diseño de automóviles, usando programas específicos de computación, para el modelo GLK-Class-MBenz.

Es un verdadero trabajo artesanal de puesta a punto, dictado solo por la experiencia. Es posible que después pasen, diez o doce meses, hasta que se tome la decisión final de la puesta en fabricación. Es pro-

bable, que se disponga de varias carrocerías hechas a mano, lo que va a permitir a los especialistas de "vestir" sus prototipos de forma diferente. Estos primeros prototipos artesa-

les, son enviados a los caminos y a las rutas, para ser probados desde el punto de vista de la maniobrabilidad, del aspecto y de la presentación, de las diferentes carrocerías. Pero sin duda una sola, evidente-

mente será elegida para la fabricación definitiva.

El centro de estilo ha creado el cuerpo del automóvil. La oficina de estudios y proyectos, le dieron la vida. Los diseñadores y otros técnicos, realizaron toda la infraestructura; tablero, implantación del motor, caja de velocidad, transmisión.

También fue diseñada la suspensión, la dirección y el sistema de frenos. Se estudió el montaje de múltiples equipamientos, el aire acondicionado y la calefacción, siempre asistidos por la computación ■



DISTRIBUIDORA DE AUTOPARTES ELÉCTRICOS

























E-mail: info@casa-medina.com.ar
 Tel./Fax: 0364-44-21922 / 44-28452
 Pcia. Roque Sáenz Peña - Chaco
www.casa-medina.com.ar

Calidad de equipo original con 2 años de garantía.





Lider Nacional en Autopiezas Eléctricas



QUALITY CONTROL APPROVED

www.exintrader.com



@tamatel

Un 2023 sin retenciones para el sector

Autor: Negocios & Autopartes // Fuente: Ministerio de Economía - Télam



Esta nota es presentada por:

Negocios
autopartes

El ministro de Economía de Argentina, Sergio Massa, anunció la reducción en las alícuotas de derechos de exportación para el sector automotriz, vigente hasta el 31 de diciembre próximo y que permite que las empresas que aumenten sus exportaciones paguen 0%

de retenciones de esas ventas incrementales al exterior, continúe funcionando en 2023.

El anuncio fue realizado durante la reciente visita a la planta de Peugeot en El Palomar para la fabricación del modelo 100 mil del 208.

"En 2023 todo el incremental de exportación del sector automotor y autopartista no va a pagar retenciones, vamos a bajar los impuestos al crecimiento de las exportaciones argentinas", aseguró Massa.

"Creemos que la salida de la Argentina para acumular reservas y

mejorar nuestro superávit comercial está en que le vendamos eso que mejor sabemos hacer los argentinos, que es el trabajo argentino al mundo", remarcó, y señaló que esta es una manera de "darle incentivos a la producción y a la exportación de autos nacionales".

PRODE REY MAX
Tu batería de confianza

¡SENTITE PARTE DE ESTE MUNDIAL Y JUGÁ COMO UNO MÁS EN LA CANCHA!

INGRESÁ A PRODEREYMAX.COM.AR

y llevate la camiseta o la pelota oficial de la Selección!

y muchos más premios con cada partido

PELOTA AL RIHLA - TRAINIG

FIFA WORLD CUP Qatar 2022

REY MAX

Planchetta

INYECCIÓN ELECTRÓNICA



De nuestras más de 6 décadas como líderes en la fabricación de autopartes eléctricas,

dedicamos los últimos 15 años al desarrollo y perfeccionamiento en INYECCIÓN ELECTRÓNICA

Logrando productos de la más alta calidad y precisión

SOLICITÁ PRODUCTOS NOSO A TU REPUESTERO DE CONFIANZA



nosso.com

NOSO

Líderes en la fabricación y comercialización de autopartes eléctricas en la Argentina

Evento Frasle & Fremax, junto a Norfren Alberdi



El pasado miércoles 23 de noviembre, por la noche, en el Club CIRSE, ubicado sobre la costanera rosarina, a orillas del majestuoso río Paraná, se realizó una Charla Técnica de Frasle Argentina, a cargo de Jorge Cwiluk, responsable Técnico de esa importante empresa internacional, junto a Emanuel Rivas, encargado de ventas de Frasle Argentina. La organización del Evento, estuvo a cargo de la empresa de Rosario "Norfren,

Alberdi", cuyo titular es el Sr. Marcelo Bayés.

Ante un salón totalmente colmado por especialistas interesados, la charla, se efectuó en un marco de gran camaradería y de mutuo interés por los temas tratados, cuyo eje principal, fue la seguridad que brinda un buen sistema de frenos en los vehículos motores, para evitar accidentes. No faltaron, videos, demostraciones, y debate, para beneplácito de los asistentes, en su gran

mayoría, mecánicos y talleristas, del rubro frenos y automotores. También, asistieron destacados periodistas de distintos medios televisivos y radiales de nuestra ciudad. Además, se realizaron sorteos muy importantes, tanto de Frasle Argentina, como de Norfren, y todos los concurrentes se llevaron un obsequio.

Antes del lunch, en el que no faltó nada, se produjo la presentación del conjunto musical Mariachi Rey, de destacada trayectoria, que puso el

broche de oro, a una gran noche, en la costa rosarina. Que se repita, se escuchó decir, por ahí, al presentador del Evento.



EWING



LA LÍNEA MÁS COMPLETA DE MÁQUINAS PARA TU TALLER O GOMERÍA
ALINEADORAS – BALANCEADORAS – DESARMADORAS – ELEVADORES
EXTRACTORAS – COMPRESORES - CRIQUES



(0348) 447-4077/6895

11-5159-3197

www.ewing.com.ar

f ewingargentina

ig ewingargentina



Maximiliano DIESEL S.A.
 Distribuidor Mayorista de Autopartes Diesel

Delphi Technologies
 DISTRIBUIDOR OFICIAL

ESPECIALISTAS EN LÍNEAS COMMON RAIL



Red de Servicios Autorizados Delphi en Argentina

Centros de Excelencia Diesel

Provincia	Servicio Autorizado	Localidad	Provincia	Servicio Autorizado	Localidad
Capital Federal	Mechatronik SRL	Capital Federal		DSM-Diesel Car S.A.	San Martín
	Diesel Rusconi	Capital Federal	Córdoba	Diesel Norte	Córdoba
	Diesel Lopez & Lopez	Capital Federal		Servino Diesel	Hernando
Buenos Aires	Franz Diesel S.R.L.	Bahía Blanca	Entre Ríos	Diselmax	Urdinarrain
	Indisel	Boulogne		Lab. Diesel El Charrúa	Villa Elisa
	Yurrebaso Diesel	Gral. Pacheco	Mendoza	Diesel Campillay	Cnel. Dorrego
	Diesel Bauer	Ituzaingo	Santa Fe	Diesel Victoria	Ceres
	Yamato Diesel	Lomas de Zamora		Todo Diesel	Rafaela
	Viejo Petro	Mar del Plata		Diesel Sur-Ing. Cabrera	Rosario
	Joaquín Blanco	Pehuajó		Graña Diesel	Santa Fe
	Diesel Petrilli	San Nicolás			

Centros de Servicio Diesel

Provincia	Servicio Autorizado	Localidad	Provincia	Servicio Autorizado	Localidad
Capital Federal	Ormeta Diesel	Capital Federal	Neuquén	Lab. Diesel T. Lauquen	Neuquén
	Servibom Diesel	Capital Federal	Salta	Finotti Diesel	Salta
	Diesel Adrian	Capital Federal	San Luis	Diesel Samoluk	San Luis
Buenos Aires	Tecnomóvil	Dolores	Santa Cruz	Diesel Martín	Río Gallegos
	Laboratorio Diesel Franco	Libertad	Santa Fe	Tecno Bombas	Andino
	Nuevo Diesel	Morón		Lab. Servi Diesel	Capitán Bermúdez
	Diesel Vega	Tigre		Belletti Inyección	El Trebol
	Carozza Diesel	Tres Arroyos		Héctor Ferrari	López
	Diesel Alejandro	Villa Adelina		Sigma Diesel	Rosario
Córdoba	Dutto Diesel	Bell Ville		Diesel Integral	San Guillermo
	La casa de la bomba diesel	Córdoba		Tecnic Diesel	San Lorenzo
Chaco	Diesel Sur	Pdcia R S Peña		Diesel Righi	San Vicente
Entre Ríos	Diesel Bertoldo	Chajari		Torelli Diesel	Totoras
Misiones	Gradenecker Diesel	Oberá		Diesel Truck	Totoras
	Electrodiesel	Posadas			

MAXIMILIANO DIESEL S.A

Casa Central Distribuidora - Juan Manuel de Rosas 2581
 Centro de Capacitación de Inyección Diesel - Blvd. 27 de Febrero 530
 Tel.: 0341 4853637 - 4814638 - 4814858 - 4812442 - 4822027
 ventas@maximilianodiesel.com.ar / info@maximilianodiesel.com.ar
 S2000FPQ Rosario / Santa Fe / Argentina
www.maximilianodiesel.com.ar

DRIVE+ la marca exclusiva de grupo NEXUS lanza su nueva línea de filtros en Argentina

DRIVE+ sigue a paso firme con su estrategia de desarrollo global. Presente ya en 29 países de 3 continentes y a través de más de 50 distribuidores Nexus alrededor del mundo, DRIVE+ da un nuevo paso en nuestro país con el lanzamiento oficial de su línea de productos de filtración para el Aftermarket del servicio de vehículos de pasajeros, utilitarios y pesados.

Una completa gama de productos que pone a disposición en esta primera etapa más de 120 referencias de las líneas de filtros de aceite, combustible, aire y habitáculo.

De calidad premium y reconocido éxito de ventas en Europa, los filtros DRIVE+ se han consolidado como una muy interesante opción para el instalador que busca la

mejor relación calidad/precio, una amplia cobertura de flota, y lo más importante en estos días una provisión confiable a través de un canal distribuidor de 1era línea.

DRIVE+ ha lanzado recientemente su website local www.driveplusargentina.com como parte de su estrategia de marketing global y regional a cargo de Nexus, canal por

el cual pone a disposición del comerciante, instalador y usuario final toda la información institucional, técnica y comercial que una marca de calidad Premium requiere.

Bienvenido DRIVE+ filtros a nuestro mercado!

DRIVE+

FILTROS



www.driveplusargentina.com

N! | NEXUS

A PROGRESSIVE AUTOMOTIVE COMMUNITY

LA COMUNIDAD AUTOPARTISTA MÁS GRANDE DEL MUNDO LLEGÓ A ARGENTINA

ABC
REPRESENTA CALIDAD

FORMULA 100
PROYECTOS COMERCIALES S.A.

Auto
náutica
en movimiento

CARLOS
ANDRETICH

Papiertel

DISTRIBUCIÓN NACIONAL

Repuestos Pesados

Marcas líderes en manos de grandes.

TRADSA

www.nexusautomotiveinternational.eu

N! | NEXUS
A PROGRESSIVE AUTOMOTIVE COMMUNITY
ARGENTINA

BUJÍAS
HESCHER
#siemprearranca

**SI TU AUTO
ARRANCA,
TUS VACACIONES
TAMBIÉN!**

USÁ BUJÍAS HESCHER®

¡Contamos con todas las *aplicaciones*
de *bujías* para tu auto!





apex®

SISTEMAS DE SUSPENSIÓN Y DIRECCIÓN

RÓTULAS | ARTICULACIONES AXIALES



Lacum **apex**

SON MARCAS REGISTRADAS DE

staco.com.ar

Acompaña tu camino



staco® | 50 años

Fabricantes de Sistemas de Dirección y Componentes.

50 años ¡Acompañando caminos!



Lacum **apex**

staco S.R.L.
Alvear 2404 - B1650AXE San Martín,
Pcia. de Bs As - Argentina.

Tel. 54-11 4753 1971 / 4754 1101
ventas@staco.com.ar
www.staco.com.ar

Los OKM más vendidos de noviembre



Esta nota es presentada por:

Negocios
autopartes

del mes: Hilux en el segundo puesto, Etios en el cuarto, Yaris en el séptimo y Corolla Cross en el octavo.

El Top-10 de noviembre quedó conformado por:

- 1 - Fiat Cronos, 2.689 unidades
- 2 - Toyota Hilux, 2.285
- 3 - Peugeot 208, 1.987
- 4 - Toyota Etios, 1.901
- 5 - Volkswagen Amarok, 1.826
- 6 - Renault Kangoo II, 1.679
- 7 - Toyota Yaris, 1.414
- 8 - Toyota Corolla Cross, 1.412
- 9 - Ford Ranger, 1.283
- 10 - Chevrolet Cruze, 1.109

ACARA dio a conocer las cifras de unidades cero kilómetro vendidas en noviembre. Una vez más, el Fiat Cronos se posicionó como el vehícu-

lo más vendido del mes y empieza a posicionarse como el líder del mercado en 2022.

Con la Hilux en el segundo puesto

en noviembre, Toyota empieza a perfilarse como la marca de mayor cantidad de ventas en el año y cuenta con cuatro modelos en el Top-10

Hay una opción mas simple para enfriar su motor



Vernet es una empresa familiar que se ha convertido en líder mundial en soluciones termostáticas. Desde su creación por Edgar B. Frank en 1927, Vernet ha desarrollado productos innovadores para los principales fabricantes de automóviles del mundo.

Marca del grupo Vernet, Calorstat es referente en el aftermarket automotriz. Calorstat ofrece una completa línea de productos para el segmento liviano y pesado con más de 3000 referencias de calidad OE a los distribuidores y reparadores más exigentes en más de 140 países. www.calorstatbyvernet.com



Calorstat
by Vernet

TERMOSTATOS LÍNEA LIVIANA | SENSORES DE TEMPERATURA | TAPAS RADIADOR & RESERVOIRIO | TUBOS
TERMOSTATOS LÍNEA PESADA | TERMOCONTACTOS | FLANGES & CONECTORES | SWITCHES

PROMO GULF

Con la compra de 10 cajas o más
EN ACEITES SURTIDOS
>> 10% DTO. AL PRECIO NETO
+ 1 CAJA CON 6 TERMOS DE REGALO!



CONSULTÁ CON TU VENDEDOR

NUESTRAS SUCURSALES

ZONA NORTE

DIRECCIÓN
Hooke 3752, Grand Bourg,
Buenos Aires

VENTAS
0810-122-0787
ventas@cromosol.com

HORARIOS DE ATENCIÓN
Lunes a Viernes
8:30 a 17:00

CABA

DIRECCIÓN
Paysandú 2358, Ciudad
Autónoma de Buenos Aires

VENTAS
0810-122-0787
ventas@cromosol.com

HORARIOS DE ATENCIÓN
lunes a viernes
8:30 a 17:30
sábados
9:00 a 13:00

ZONA SUR

DIRECCIÓN
Camino Gral. Belgrano
2916, Villa Dominico.

VENTAS
+54 9 11 2776 6574
pedidos@cromosol.com

HORARIOS DE ATENCIÓN
lunes a viernes
8:30 a 17:30
sábados
9:00 a 13:00

ZONA OESTE

DIRECCIÓN
Diego Armando Maradona
(Ex Monseñor Bufano)
1335/37, San Justo.

VENTAS
+54 9 11 2154 7828
pedidos@cromosol.com

HORARIOS DE ATENCIÓN
Lunes a Viernes
8:30 a 17:30
sábados
9:00 a 13:00

GRUPO
cromosol

Ventas
Tel. 0810 122 0787
e-mail: pedidos@cromosol.com
www.cromosol.com

SLA web
Pedidos On-line
slaweb.com.ar



URCERA, piloto de Corven, gran Campeón del TC!



El Autódromo El Villicum de San Juan se convirtió en el escenario de una apasionante y acalorada definición que consagró a Manuel Urcera, como campeón de la categoría Turismo Carretera, consiguiendo así, que Torino vuelva a la cima del podio después de 51 años.

Con esta victoria Manu suma seis triunfos en el TC. Su temporada incluyó 2 consagraciones, en San Juan y San Nicolás. Además, 11 veces quedó dentro del top diez y obtuvo 5 victorias en series y 4 podios. Fue así como llegó a la suma de 675 puntos en el campeonato y los 223,5 dentro de la Copa de Oro, con los que logró el ansiado primer título de TC.

Estamos muy felices de ser parte de esta historia que nos llena de orgullo y que, una vez más, alza la bandera de los valores que tanto fomentamos en #GI, a lo largo y ancho del país.

LA SOLUCIÓN MÁS COMPLETA EN AUTOPARTES



Bienvenido **Valeo** a la familia **Corven**

Valeo Línea de embragues

- Equipo original de las principales terminales.
- N°1 en revestimientos de embrague.
- Contiene crapodina autocentrante.
- Diseño de diafragma exclusivo (patentado).



Marcas Representadas



Seguridad: ¿Para que sirve?

Enzo Nuvolari ©



Dos automóviles Saab 9.5 chocan de frente a una velocidad de 120 km/h., en el momento del impacto, son las estructuras que lo absorben por deformación.

Realmente, si existe un criterio que experimentó una profunda evolución en el automóvil, es la seguridad. En este aspecto, puede destacarse que los asientos figuran entre los primeros lugares de atención.

En estos últimos diez años, se ha incrementado -de acuerdo a las especificaciones de las fábricas- la cantidad de pruebas, relacionadas a la seguridad. A esto se le agregan, los estudios y experiencias realizadas por los departamentos de investigación y desarrollo de las mismas terminales.

Al respecto actualmente, se efectuaron tres tipos de ensayos; en ese componente de importancia que es el asiento;

- Los primeros están relacionados a una reglamentación internacional concerniente al choque delantero (en situación estática), la resistencia de los anclajes de los

cinturones, las partes componentes del asiento, y las zonas de seguridad cercanas a las piezas o partes rígidas.

A esto se le agregan los ensayos que imponen las especificaciones de las terminales, que son del 10 al 20 por ciento más exigentes que la reglamentación general.

- Los otros son vinculados con los choques traseros, laterales y delanteros (en situación dinámica) incluyendo los criterios del efecto denominado "submarino" (desplazamiento del ocupante por debajo del cinturón de seguridad, en caso de choque delantero).

- Se deben agregar, una serie de pruebas, no reglamentadas como los que realiza el EuroNCAP. Se está estudiando, que a los famosas

Continúa en la pág. 62 →

Repuestos de Motos

TOMMASI

Somos una empresa dedicada a la importación y venta de repuestos de inyección electrónica, empuñadura y carburadores, instalados en el mercado desde 1991.

En el año 2015 incorporamos a nuestro portafolio de productos repuestos para motos.

Contamos con el mayor surtido de piezas en el país y una planificación de stock a 6 meses.

STOCK
Planificación
de 6 meses

TECNOLOGÍA
Catálogos
online

IMPORTACIÓN
42 Proveedores

BÚSQUEDA LABORAL

Debido a nuestro gran crecimiento estamos en la búsqueda de vendedor de repuestos de motos con marcado perfil comercial.

Requisitos:

- Experiencia en rubro motos.
- Edad: 20 años a 35 años.
- Buena predisposición.

Enviar curriculum a:
Fernando@osvaldotommasi.com



"Viajá Seguro sin Complicaciones"



Todos los productos han sido diseñados, contruidos y probados bajo rigurosas normas de calidad y seguridad.



Arranques



Bombas



Bobinas



Sensores

Escanea el código QR y descubrí toda la línea de productos



www.hellux.com.ar



5 estrellas, se le agregue una sexta a las pruebas de los vehículos, de acuerdo a las nuevas performances en caso de choque trasero.

Existen proveedores fabricantes de asientos desde hace años, que realizan estudios específicos, como es el caso de un sistema "anti golpe en la nuca" (en francés anti "coup du lapin"), en caso de choque trasero, relacionado directamente con el apoyacabeza y la nuca en el accidente. Por otra parte, para evitar el efecto "submarino", se ha desarrollado un **airbag** integrado en el asiento, que empuja las piernas del

ocupante en contra del cinturón de seguridad.

Hay que agregar, el desarrollo de nuevos maniqués (del tipo numérico), más fieles a la realidad, de manera tal de mejorar la comprensión de las reacciones en caso de choque. Para el usuario, es probable que el asiento sea un componente relativamente simple del automóvil, pero sin embargo, se trata en realidad de un objeto bastante complejo, que debe reunir ciertas condiciones bien diferentes como **la seguridad, el diseño y el confort**. Quizás muy influenciado



Se realizan muchos ensayos sobre los asientos que están en desarrollo. Prueba de durabilidad en un centro de investigación y experimental.

por el problema de la seguridad, el asiento del auto experimenta progresos concretos en materia de comodidad y reducción de peso. Durante años, para homologar un asiento era suficiente realizar dos "crash test" simples, un choque delantero y otro trasero. La prueba se realizaba ubicando en el habitáculo un maniquí que representaba a un hombre de talla media. Con el tiempo muchos institutos se reagruparon para decidir las "estrellas" a poner a los vehículos, en función de numerosos criterios rela-

cionados con la seguridad. Esto se dió en Europa con las conocidas **normas EuroNCAP**, como en los **Estados Unidos y en Asia**, con las **normas US.NCAP. y JP.NCAP.**

En la actualidad, los estudios de accidentología se multiplican, y se agregan nuevas exigencias a las ya existentes, como las relacionadas con los asientos para niños.

Dicho de otra manera, los ensayos relacionados principalmente con los

Continúa en la pág. 64 →



Estructura del asiento y detalle del mecanismo activo del apoyacabeza/cinturón de seguridad- SAAB.

CEPSA

LA LINEA DE LUBRICANTES MÁS COMPLETA LÍDER EN EUROPA, AHORA EN LA ARGENTINA

seguinos en [f/CepsaArgentina/](#) +info: cepsa@laapsa.com.ar

LAAPSA LUBRICANTES DE ALTA PERFORMANCE

PEDE E CEPSA A TU DISTRIBUIDOR

DIESEL
DIESEL
DIESEL

BUJÍAS
HESCHER[®]
#siemprearranca



Los sistemas de retención infantil son fundamentales para la seguridad del niño, y la silla pequeña debería ser obligatoria. Sistema Isofix de tres puntos de anclaje (dos en parte inferior y uno en la zona trasera del asiento posterior).

asientos, dan la posibilidad a los usuarios de comenzar a sentirse considerados. Nos encontramos en los comienzos de una nueva etapa, en donde la mayoría de los criterios son "biomecánicos", con nuevos instrumentos de medición, y nuevos maniqués de ensayos. Esto revela que en los últimos veinte años, las exigencias de homologación de un asiento se multiplican por cincuenta, con la introducción de otros tipos de choques, de velocidad más elevados y de nuevos maniqués.

Los asientos Infantiles

Si hablamos de los pequeños asientos o sillitas para niños, consideramos que se trata de un tema más que importante. No cabe duda que todos queremos y amamos a nuestros hijos, a los niños en general, que seríamos incapaces de ocasionarles algún daño. Sin embargo cuando llevamos a los mismos en nuestro vehículo, cometemos tremendos errores, no tenemos conciencia del peligro a que los niños están expuestos por la falta de prevención, por la falta de seguridad. Nos ha tocado inclusive discutir acaloradamente, con madres que

llevaban, a su hija recién operada de la cabeza, en el asiento del acompañante sobre sus rodillas, sin ninguna protección. Es muy pero muy repetida, y conocida en muchos países la frase: "Los niños siempre atrás", y conocemos los riesgos que significan los "niños sueltos" en el habitáculo en caso de choque.

Logicamente hay maneras de sostenerlos, de cuidarlos, y una de las formas es sentarlos como corresponde, perfectamente "atados" con todos los medios al alcance. Personalmente hemos tenido compañeros y amigos, que fallecieron en choques, ambos esposos, murieron los padres y se salvaron los niños, que estaban atrás, en sillitas o asientos infantiles básicos, primarios, enganchados del respaldo de los asientos traseros.

¿No se usan o se usan y se conocen poco?

Hay muchos automovilistas que ignoran la importancia del asiento infantil, sobre todo en la que se refiere a la seguridad. Se usan muy

Continúa en la pág. 66 →

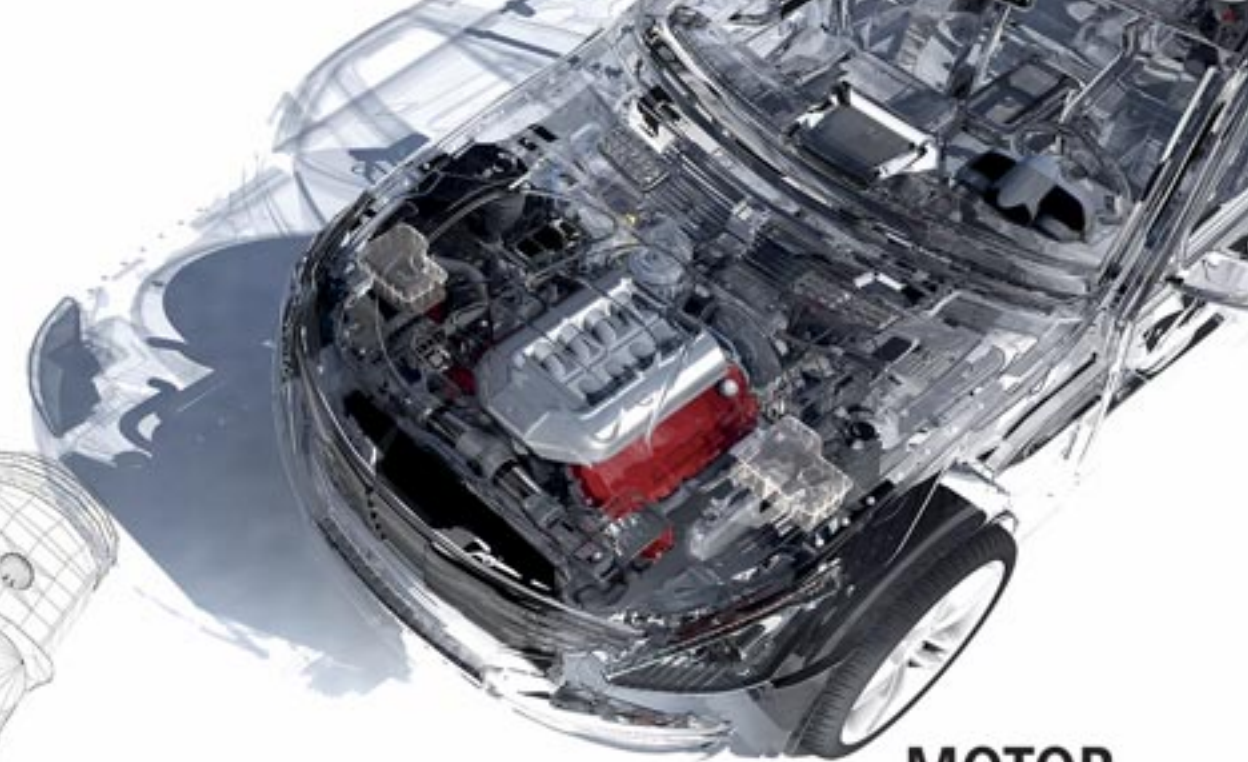

MOTOR
CAJA Y DIFERENCIAL

Para esto es

MOLYKOTE®

Lubricantes Especiales
Sector Automotriz



RODAMIENTOS

COMPUESTOS DE SILICONAS
REFRIGERANTES
GRASAS Y PASTAS



FRENOS

COMPLEMENTOS ANTIFRICCIÓN
ANTICONGELANTES
LIMPIA-INYECTORES



CHASIS

Importa, Fabrica y Distribuye en Argentina:
MOLYSIL ARGENTINA S.A. - Virrey Olaguer y Feliú 3398
(C1426ECL) CABA - ARGENTINA - +54 11 4555-4800 (lineas rotativas).
autoaftermarket@molysil.com - industria@molysil.com - www.molysil.com
Seguinos en molysilargentina +54 9 11 2849-9680



El Logo Oval DuPont y MOLYKOTE® son propiedad de afiliadas de DuPont de Nemours, Inc.

20

AÑOS

BDK

DESIGN

UNA VEZ... PARA SIEMPRE

MOBILIARIO METÁLICO ESTÁNDAR Y A MEDIDA

WWW.BDKDESIGN.COM.AR

INDUSTRIA - TALLER	GARAGE - HOGAR	UNIDAD MÓVIL	SERVICIO	ELEVADORES
<ul style="list-style-type: none"> - Armarios - Bancos - Barcas - Bodegas - Bateas - Carros 	<ul style="list-style-type: none"> Custom Estándar 	<ul style="list-style-type: none"> - Furgonetas - Pick Ups - Furgones 	<ul style="list-style-type: none"> Corte y plegado Punzonado Pintura 	<ul style="list-style-type: none"> Pesados Moto Tijera

Sarandí 3868, San Justo, Bs As, Argentina.

4651-1732 / 11-58885252

Info@bdkdesign.com.ar

@BDK.Design

Bdkdesign



Asiento infantil en donde el apoyacabezas y los cinturones, son regulables en sus posiciones en forma simultánea. Se clasifican en función de la edad (normalmente hasta los 12 años), de la altura, y por grupo de acuerdo al peso del niño.

poco, y son bastantes costosos. Es un componente importante que debería utilizarse en forma generalizada.

¿Se compran en cualquier comercio?

Que puedan comprarse en cualquier negocio, significa que no solo se comercializa en las casas relacionadas con el auto, de accesorios y equipamiento por ejemplo, sino también en casas de venta de artículos para bebés y niños, en

supermercados, es decir en lugares sin control ni reglamentación alguna.

¿Asientos fuera de vigencia?

En ciertos países, está prohibida la venta de asientos homologados por ejemplo antes del año 2000 (12 años), ya que no se ajustan al nivel actual de la técnica. Actualmente existen requisitos más estrictos, respecto al choque frontal, o la resistencia de los cinturones de seguridad tipo ARNES, y se están desarrollando estudios sobre los choques laterales.

A nivel mundial son muchos los

fabricantes de estos pequeños asientos. Hay numerosos vehículos de distintas marcas, que poseen los puntos de anclaje o fijación de los mismos bien estudiados. Sin embargo, a la hora de decidir acerca de algún modelo de sillita, los padres de los niños no tienen la información necesaria para efectuar una elección correcta.

Entre los sistemas de seguridad que posee un vehículo, ya sea esta activa o pasiva, que cada día son más vitales, debe también existir una conciencia concreta de la necesidad de un Sistema de Retención Infantil ■

Visítanos en:



partson.com.ar



ENCONTRÁNOS EN TODO EL PAÍS

PARTSON

INYECTORES - CUERPOS MARIPOSA - SENSORES
MÓDULOS DE COMBUSTIBLE - BOMBAS DE COMBUSTIBLE
ARRANQUES - ALTERNADORES - POLEAS DE ALTERNADOR
INDUCIDOS DE ARRANQUE - BOBINAS DE IGNICIÓN
PEDALES DE ACELERADOR - BOMBAS DE ALTA PRESIÓN
CARCAZAS IMANTADAS - BOMBAS DE AGUA
SONDAS LAMBDA - MOTORES PASO A PASO
TAPAS MÓDULO DE COMBUSTIBLE

  @partson.argentina

DER
DISTRIBUIDOR
OFICIAL



CAPEMI®
Líderes en goma
y goma metal

www.capemi.ar

Conocé Sumá con SKF

Sumá con SKF es el Programa de Beneficios de SKF Argentina S.A. para puntos de venta que comercialicen productos de SKF. Los beneficiarios acumularán puntos con los cuales luego podrán intercambiarlo por ciertos beneficios en la página web www.sumaconskf.com.ar



- ¿QUIÉNES SON LOS BENEFICIARIOS?

Los propios puntos de venta que comercialicen productos de SKF, y que hayan sido relevados e inscriptos previamente por el personal de SKF Argentina S.A.

- REQUISITOS PARA ACCEDER AL PROGRAMA SUMÁ CON SKF

- Es un requisito para la participación en el Programa adquirir los productos a un Distribuidor Oficial de SKF, debidamente registrado.
- Se acreditarán puntos mensualmente a los puntos de venta de acuerdo a las compras que se realicen durante cada mes. Cada beneficiario deberá ingresar a la web www.sumaconskf.com.ar, para lo cual necesitará un usuario y una contraseña. El usuario y su contraseña serán su número de CUIT escrito sin puntos, ni guiones. Al ingresar por primera vez, se solicitarán una serie de datos adicionales.
- Se adquieren puntos con cada compra realizada en los Distribuidoras Oficiales, que participan del programa y comunicado en la plataforma.
- La acreditación de los puntos en la Plataforma se realizará a los 20 días del mes siguiente al cierre.
- SKF Argentina S.A. publicará en la plataforma, un listado de Distribuidores Oficiales habilitados a los fines de que el beneficiario pueda conocer cuáles serán los Distribuidores Oficiales con los que podrá sumar puntos. Ese listado podrá ser actualizado por SKF Argentina S.A.
- Cada casa de repuesto elegirá a su libre criterio un Distribuidor Oficial "preferido". Las compras realizadas a dicho distribuidor tendrán puntos adicionales.
- En la web www.sumaconskf.com.ar, en "Mis movimientos" el beneficiario podrá mantenerse actualizado sobre su cuenta de puntos, donde se le informará el saldo y los movimientos.
- Los puntos que no han sido cargados correctamente por el Distribuidor Oficial a la Plataforma, serán acreditados al mes próximo.

Para recibir más información, darte de alta en el Programa y empezar a sumar puntos contacta a tu Distribuidor oficial SKF



Herramienta de montaje - Fuelles



VKN 402
Herramienta de expansión para kits de fuelle universal

Ahora podés obtener tus productos desde nuestra web:

www.skfstore.com.ar



El sistema de frenado y su tecnología

Enzo Nuvolari ©

Como componente del sistema de freno, esta el dispositivo de asistencia, y que la misma utiliza la presión (menor a la presión atmosférica) que existe en los conductos de admisión de un motor naftero, o la que reina debido a una bomba de vacío de un motor Diesel.

Este dispositivo, está ubicado entre la pedalera, y el cilindro maestro. La mayoría de los vehículos de actualidad, están equipados de un servofreno a depresión tipo Master-Vac o Isovac.

Respecto al servofreno por depresión "Isovac", el mismo desarrollado por la firma Bendix, en cuanto al principio de funcionamiento y al rendimiento, ambos son idénticos.

En lo que se refiere al "mantenimiento", sabemos que este dispositivo de asistencia, permite reducir el esfuerzo ejercido por el conducto sobre el pedal de freno. El problema se dá cuando nos encontramos con un "pedal duro" de manera continua o intermitente.

Para "controlar" el buen funciona-

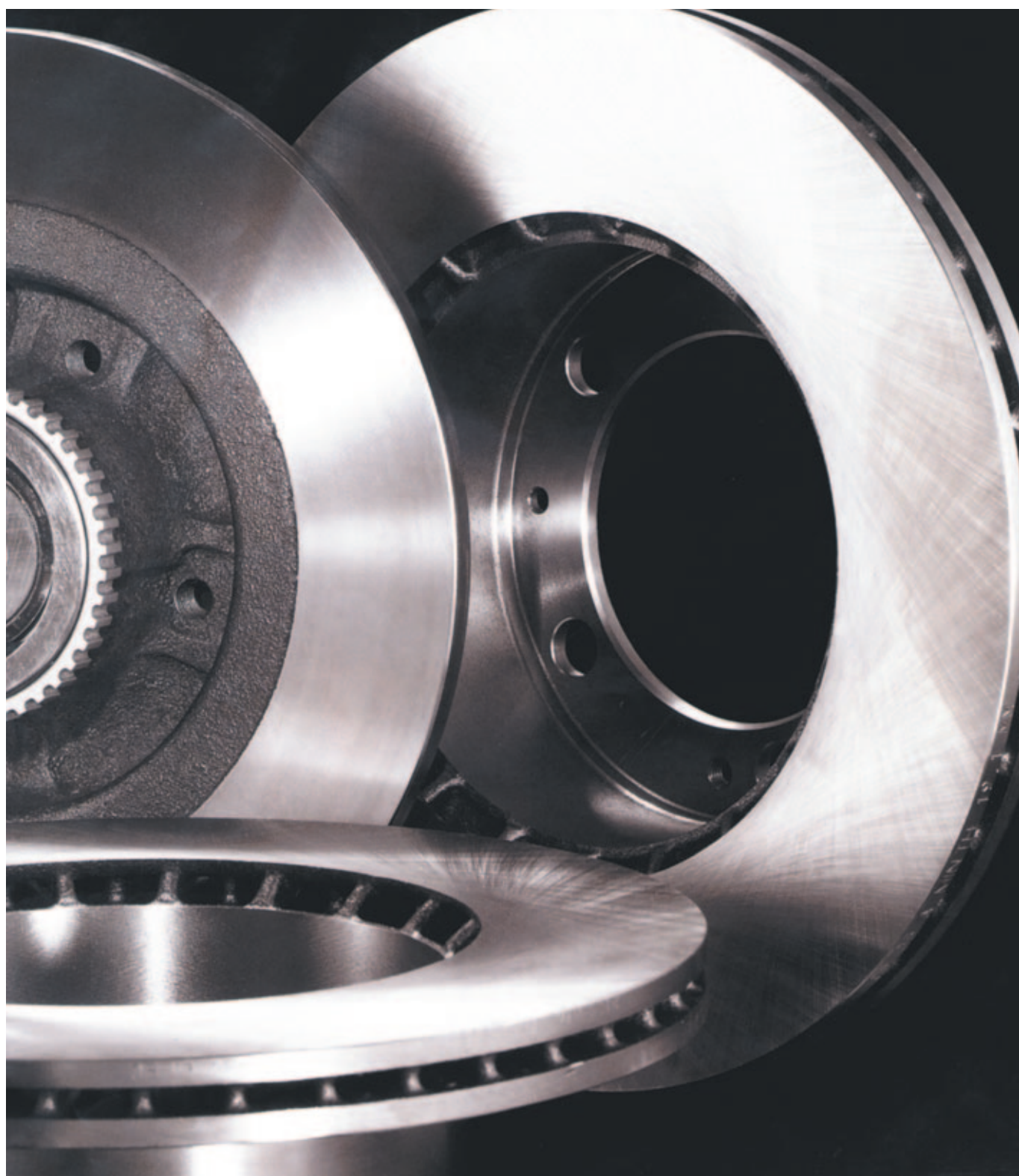

Se denomina freno a cualquier sistema, que pueda desacelerar, y parar la progresión de un vehículo. El freno de disco, requiere una gran precisión en la fabricación, pero su comportamiento mecánico es simple de analizar.

miento de un servofreno por depresión, con el motor detenido, se debe accionar varias veces el pedal de freno, con el fin de poner a las dos cámaras AyB en comunicación con la presión atmosférica. El pedal debe estar duro y con una carrera

muy corta. Se debe mantener apretado el pedal, y se debe poner un marcha el motor. El pedal deberá poder accionarse suavemente. El funcionamiento del servofreno, no debe deberá hacer variar el régimen del motor.

En cuanto al análisis de las causas de un mal funcionamiento, cualquiera sea la misma, tendrán por consecuencia disminuir o de anular la diferencia de presión entre las cámaras

Continúa en la pág. 72 →

Lucas



BATERÍAS LUCAS, EL PODER QUE TE MUEVE

Monoblock

1. Inyección propia
Diseño exclusivo - mayor porcentaje de material virgen
2. Triple termosellado
Laberinto de gaseo - anti explosión
3. Borne forjado en frío
Evita fugas de electrolito - cero porosidad - mejor soldadura
4. Doble pastilla arrestallama
Evita explosiones

Sistema Conroll

5. Rejilla fundida laminada
Mayor resistencia mecánica
6. Mayor vida útil
7. Gran resistencia a la corrosión y a sobrecarga
8. Libre de mantenimiento

100% Producto Nacional
BAJO ESTÁNDARES DE CALIDAD LUCAS

100% Reciclable

Logística inversa

Free water



Para más información contacte con:

Omar Perea
Lucas Automotive Aftermarket
Baterías Argentina
T:+54 91145308593
@: Omar.perea@lucasbatteries-latam.com

lucasautomotive.com

NUESTRA GAMA VA MÁS ALLÁ

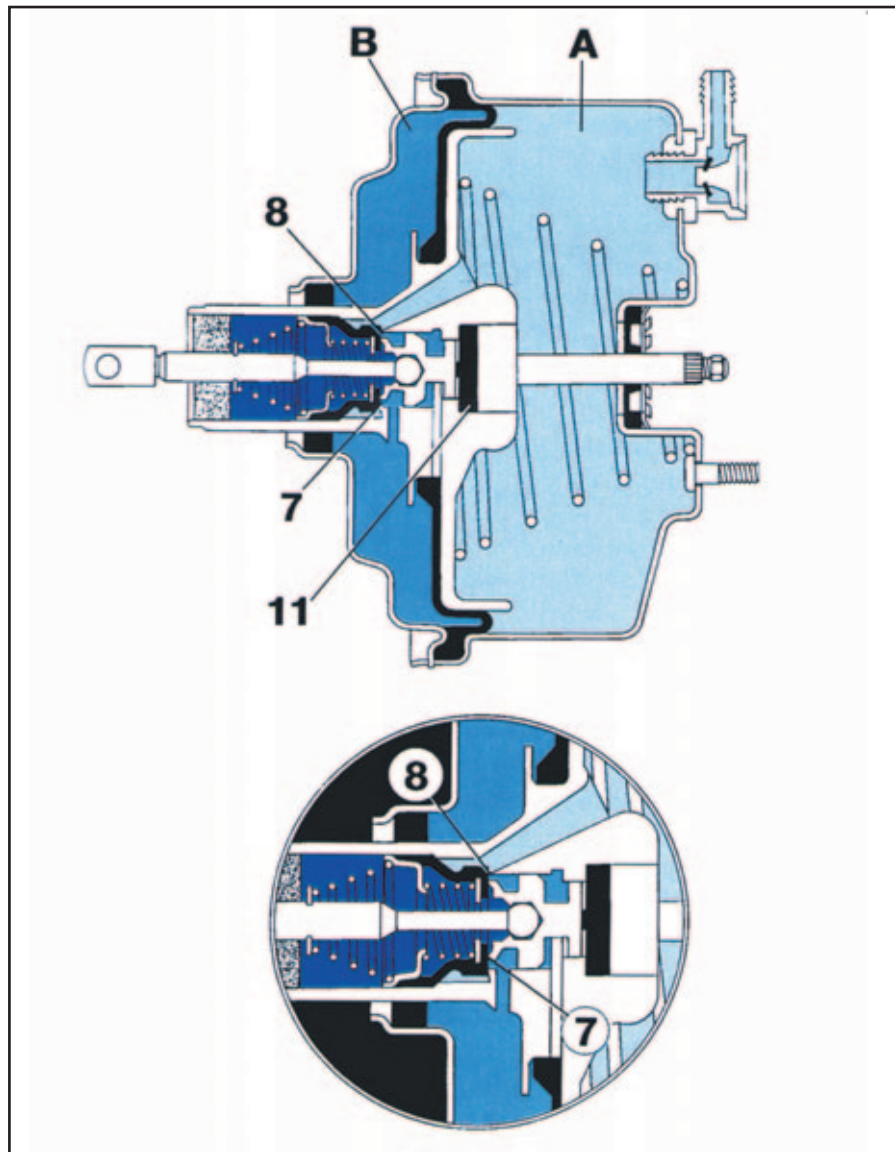

Efectos

-El pedal está duro

Causas

- 1- Falla en la generación de vacío. (la presión es demasiado elevada, y la depresión demasiado débil).
- 2- Válvula de retención engomada, la presión atmosférica es demasiado elevada
- 3- Mala estanquidad del servofreno (externa e interna).
- 4- Filtro de aire saturado (sin comunicación con la atmósfera de la cámara B)
- 5- Servofreno defectuoso.

Soluciones

- 1- Controlar la canalización (conductos) de vacío, y la fuente de depresión.
- 2- Cambiar la válvula de retención.

- 3- Reemplazar juntas externas (juntas de la válvula de retención o junta del cilindro maestro para un Isovac)
- 3- Reemplazar el servofreno.
- 4- Reemplazar el filtro.
- 5- Reemplazar el servofreno.

Efectos

- El pedal está duro, y el régimen del motor cambia cuando el conductor frena.

Causas

- La membrana o diafragma del servofreno perforado: no hay diferencia de presión entre las cámaras AyB

Soluciones

-Reemplazar el servofreno.

Continúa en la pág. 74 →

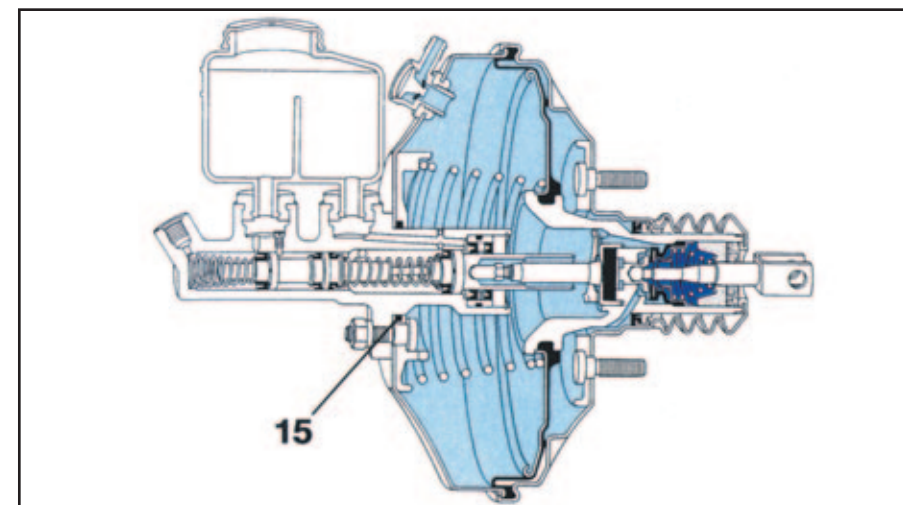

Sistema de servofreno Isovac; La junta 15 asegura la estanquidad externa de la cámara A del Isovac.

Posición de mantenimiento del sistema de servofreno Master-vac -Presión atmosférica - Presión en el conducto de admisión o generado por una bomba de vacío (depresión).

AyB, y de reducir o eliminar a la fuerza de asistencia.

aire 6, la válvula de retención 5, y la junta de estanquidad 15, si se trata de un Isovac.

Los servofrenos por depresión del tipo Master-vac o Isovac no tienen reparación, solo se pueden cambiar; el filtro de

El proceso de diagnóstico a tener en cuenta, deberá confirmar los "efectos", antes de determinar las "causas" del servofreno.



Especialistas en Frenos



- ◆ Asesoramiento profesional
- ◆ Despachos diarios a todo el país
- ◆ Línea Liviana y Pesada
- ◆ Atendemos Casas de Repuestos y Talleres Mecánicos



contacto@frenosol.com.ar
 (223) 692 - 4972
 Mar del Plata, Argentina

@frenosol
 @frenosol
 www.frenosol.com.ar



LAUTARODIESEL
 www.lautarodiesel.com.ar

INYECCIÓN DIESEL ELECTRÓNICA Y TURBOS- IMPORTADORES DIRECTOS

- Inyectores - Toberas - Válvulas
- Bombas de alta presión y sus partes
- Conectores de retorno
- Cartuchos para turbos
- Fichas para inyectores... y mucho mas

ENVÍE SU CONSULTA a ventas@lautarodiesel.com.ar y descargue nuestro catálogo de www.lautarodiesel.com.ar

Para recibir OFERTAS envíenos un WhatsApp **351-3889995**

Lautaro Diesel - www.lautarodiesel.com.ar - Bartolomé Jaime 41 - Barrio Marques CP 5008 - Córdoba - Argentina - Tel: +54-351-4774009 - Tel/Fax: +54-351-4767828 Email: lautarodiesel@gmail.com / ventas@lautarodiesel.com.ar



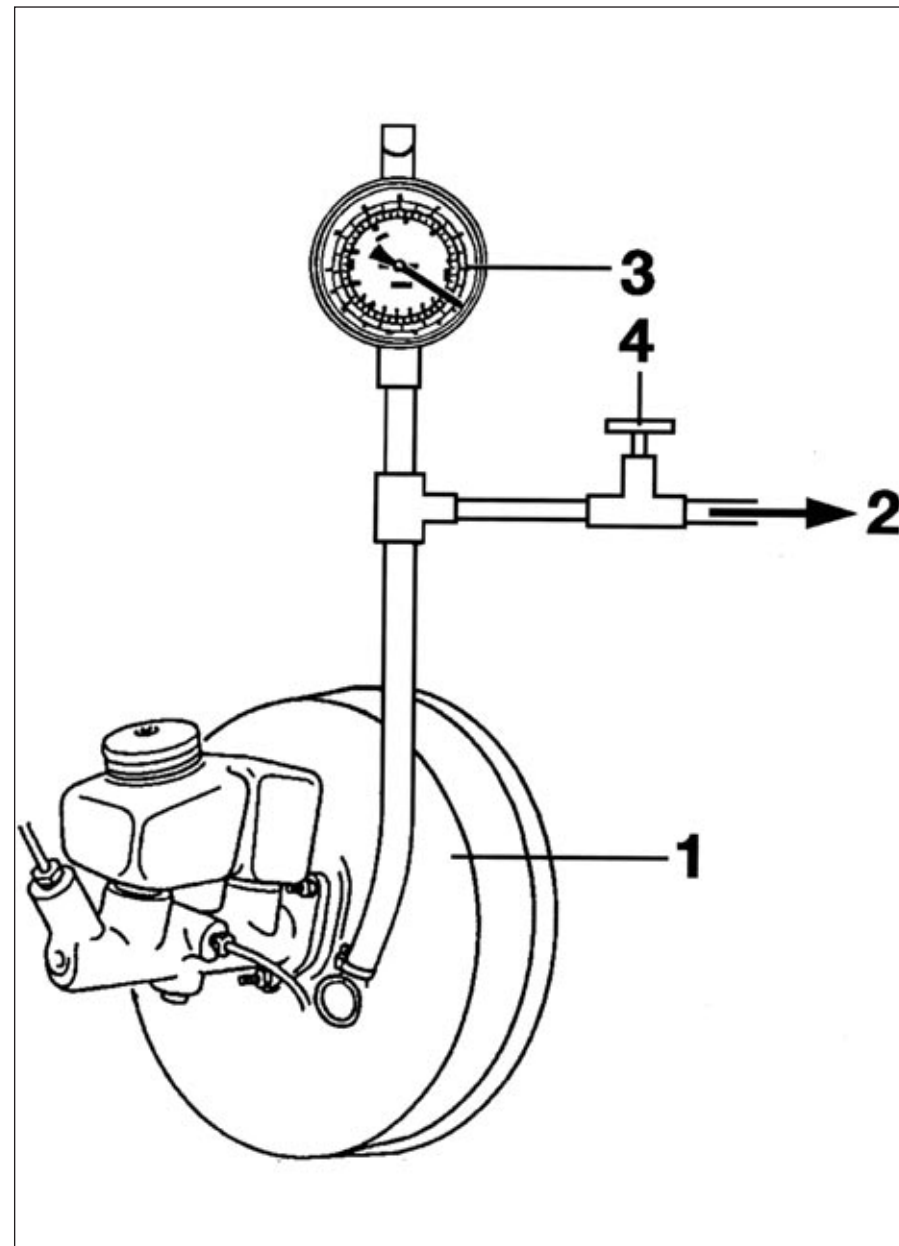
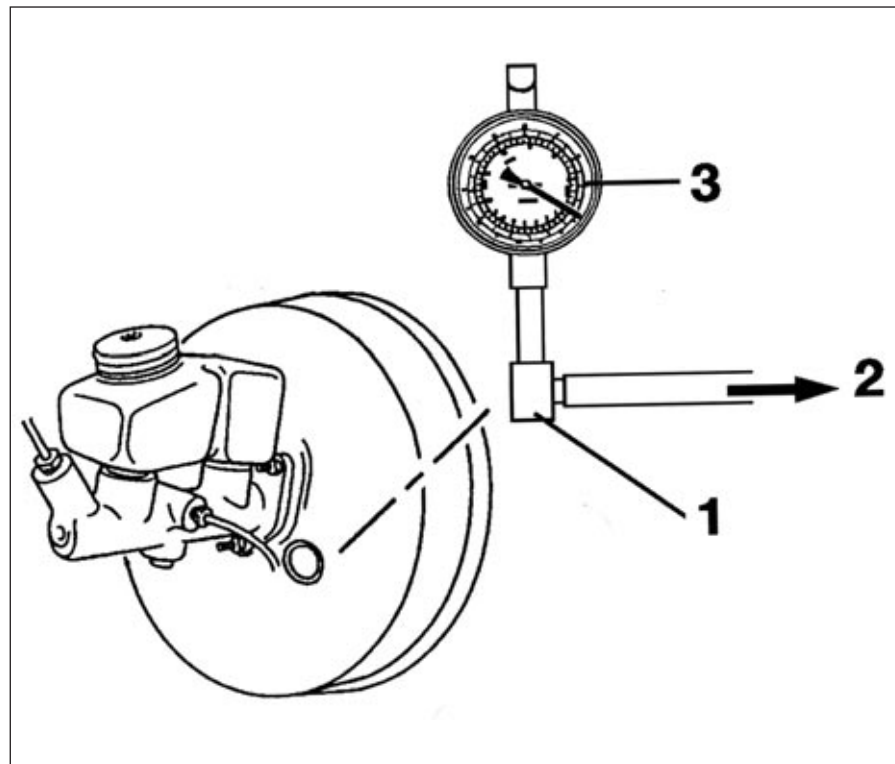

Control de la válvula de retención de un servofreno por depresión del tipo Master-vac 1- Raccord 2- Conexión 3- Depresómetro.

Control de la estanquidad de un servofreno por depresión Master-vac o Iso-vac: 1-Servofreno 2- Conexión 3- Depresómetro 4- Válvula.

Efectos

- El pedal se pone duro en forma intermitente

de un servofreno y su control, se opera de la siguiente forma:

-Conectar un depresómetro de acuerdo a la figura

Causas

- Válvula de retención engomada sobre su asiento; la presión en la cámara A es demasiada elevada (depresión reducida)

La depresión medida, debe ser igual a la de la fuente de vacío (400 mm de mercurio)

Soluciones

- Reemplazar la válvula de retención

El control de estanquidad de un servofreno, es como sigue:

- Conectar un depresómetro utilizando una conexión o record en T, y una canalización corta (conductos)

- Hacer girar el motor en ralentí, un minuto aproximadamente y cerra la válvula 4.

- Detener el motor

- Controlar la caída de depresión, que no debe pasar los 33 milibares (25 mm. de mercurio) en 15 segundos ■

Fábrica de Pistones para Frenos





Precimec

Pistones Estampados y Mecanizados en CNC / Kits de reparación



Web site: www.precimec.com.ar
E-mail: ventas@precimec.com.ar - precimec@hotmail.com

VAYAS DONDE VAYAS, ASEGURATE DE LLEVAR LA MEJOR DIRECCIÓN

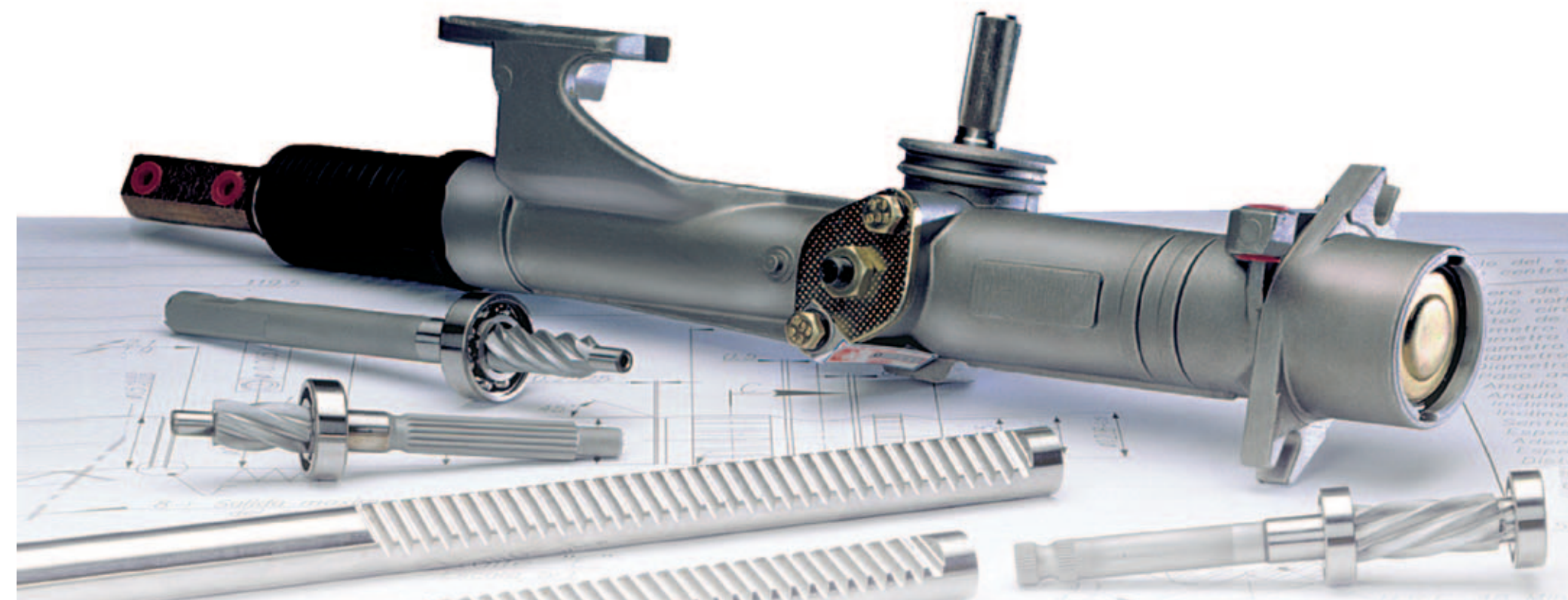

SISTEMA DE DIRECCIÓN A PIÑÓN Y CREMALLERA Y CON ASISTENCIA ELÉCTRICA (EPSC)



Por tu seguridad no uses recambio o elementos reacondicionados, el sistema de dirección de un vehículo esta denominado como un elemento de seguridad, como tal debe cumplir normas de fabricación y superar ensayos específicos detallados en la **Norma IRAM-AITA 11-A1**.

Nuestros productos se fabrican bajo esta norma y las exigidas por **OEM**, de esta manera podemos brindar una opción de excelencia y llegar a ser el primer productor en volumen de piezas y cantidad de modelos en stock en América para el aftermarket.

El reemplazo de los sistemas de asistencia hidráulica por eléctrica (**EPSC**) nos ofrece la oportunidad de nuevos desarrollos, ampliando nuestro portfolio significativamente en los próximos años.

De hecho somos **proveedores de los dos primeros proyectos de autos eléctricos fabricados en serie en Argentina.**

Motores de nafta y gasolina

Nuvolari Enzo ©

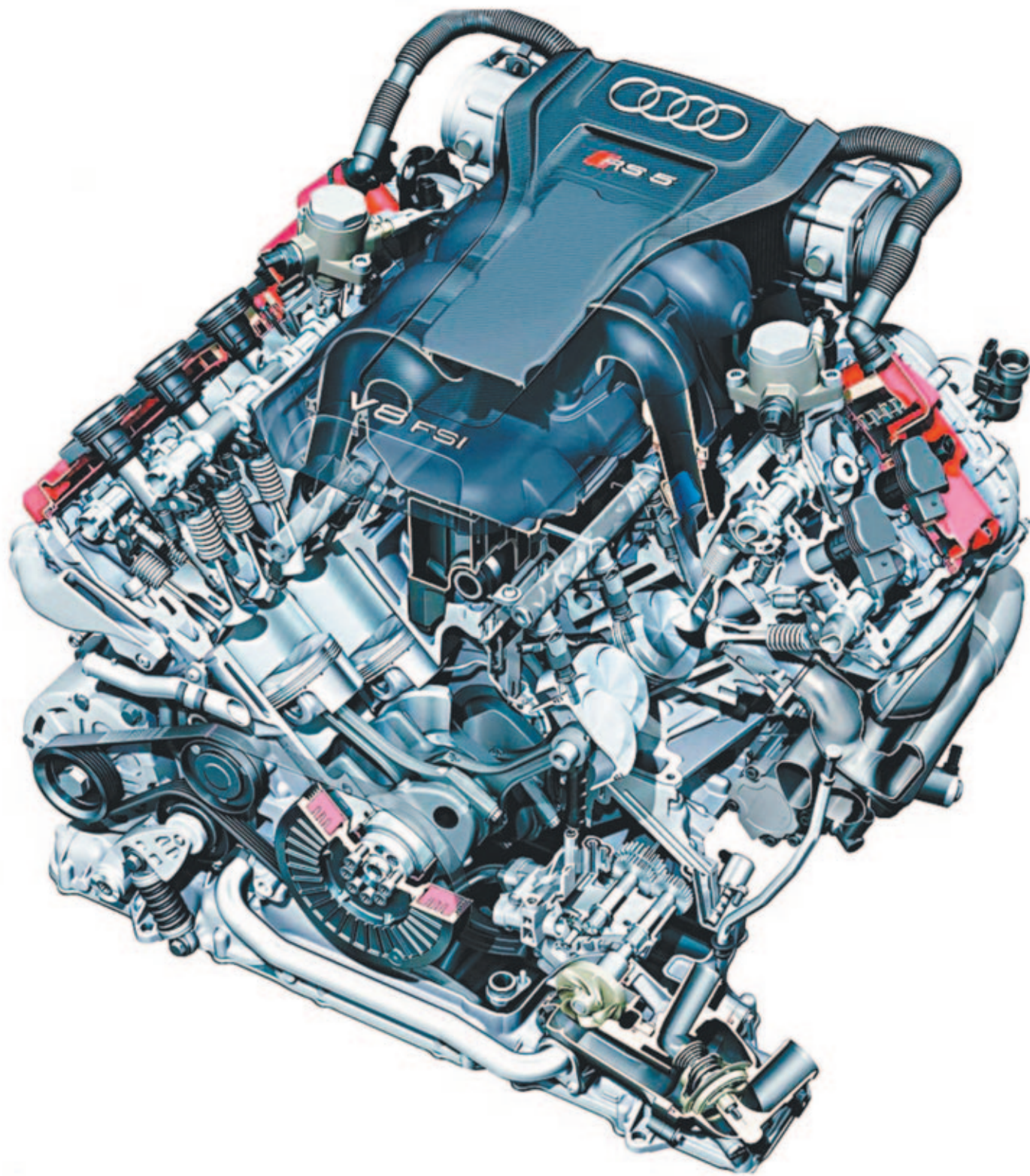

Desde la primera aplicación del motor de ciclo Otto o de nafta/gasolina, también denominado a explosión, sobre un automóvil, hasta la fecha, muchas cosas han cambiado hablando técnicamente.

Actualmente, los motores nafteros o de ciclo Otto son diseñados, contruidos y ensayados entre varias empresas, ya que los costos de investigación y desarrollo son muy elevados.

El proyecto y el diseño de un propulsor se realizan en centros de estudio y desarrollo que cuentan con todos los medios existentes con respecto a megacomputadoras y sus programas específicos.

A todo esto deben sumársele los laboratorios de ensayos y los avances de la informática, especialmente el advenimiento de las computadoras que cada día tienen mayor capacidad y son cada vez menos costosas.

Todo esto ha dado paso al desarrollo del cálculo: para poder determinar esfuerzos producidos en los componentes, flujos y caudales de

La evolución del motor naftero, para lograr mayores performances, y menor consumo y contaminación, fue favorecida por la electrónica –Audi RS5.

mezcla, rendimientos volumétricos, circulación de gases de escape, presiones de sobrealimentación y estudios de reducción de consumo y contaminación.

Otro aporte vital es efectuado por la electrónica, que permite al motor actual resistir mayores exigencias y

lograr óptimas condiciones de trabajo en todos los estados de carga.

El logro de una perfecta preparación de la mezcla aire/nafta-gasolina y el potente y preciso salto de la chispa de encendido dependen de sistemas de control electrónico que, para ser contruidos, requieren disponer de componentes suficientes.

El motor de ciclo Otto, sin embargo, no llegó a la cima de su desarrollo todavía, y en la actualidad nos encontramos con motores armados a través de la robótica, con los siguientes adelantos:

- Sistema de admisión variable

Continúa en la pág. 78 →

icepar

DISTRIBUIDOR DE AUTOPARTES



MAR DEL PLATA
Tel: 0223-4755100
Av. Colón 4834
mardel@icepar-sa.com.ar

ROSARIO
Tel: 0341-4576883
Fuhr 1548
rosario@icepar-sa.com.ar

CORDOBA
Tel: 0351-4211987
Igualdad 156
cordoba1@icepar-sa.com.ar

NEUQUEN
Tel: 0299 155-180774
Corrientes 824
neuquen@icepar-sa.com.ar

CASA CENTRAL - CABA Tel: 011-4581477 / Añasco 2216 / info@icepar-sa.com.ar

www.icepar.com.ar

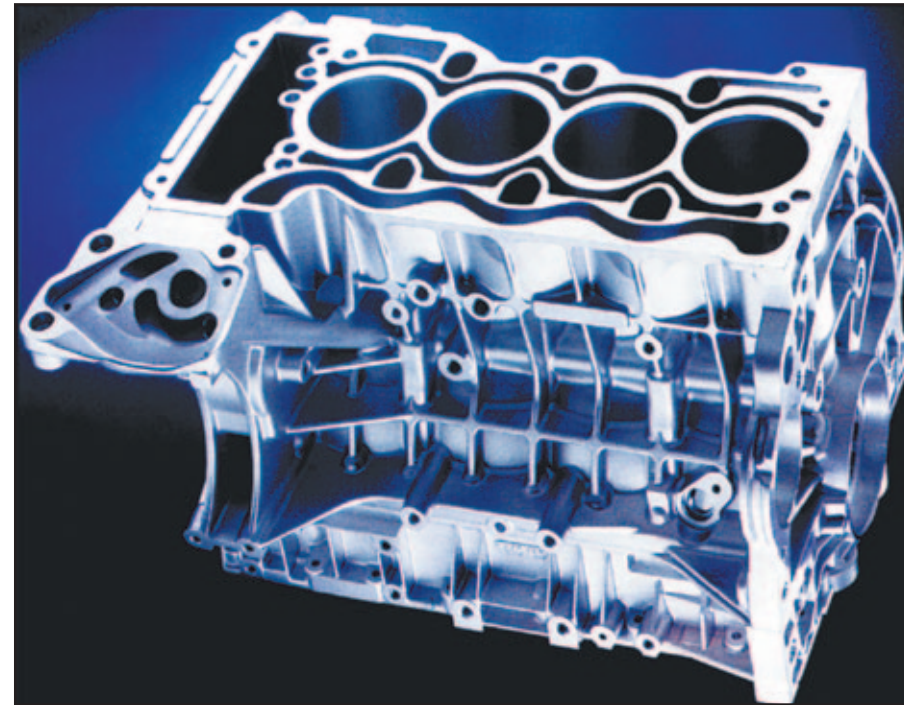
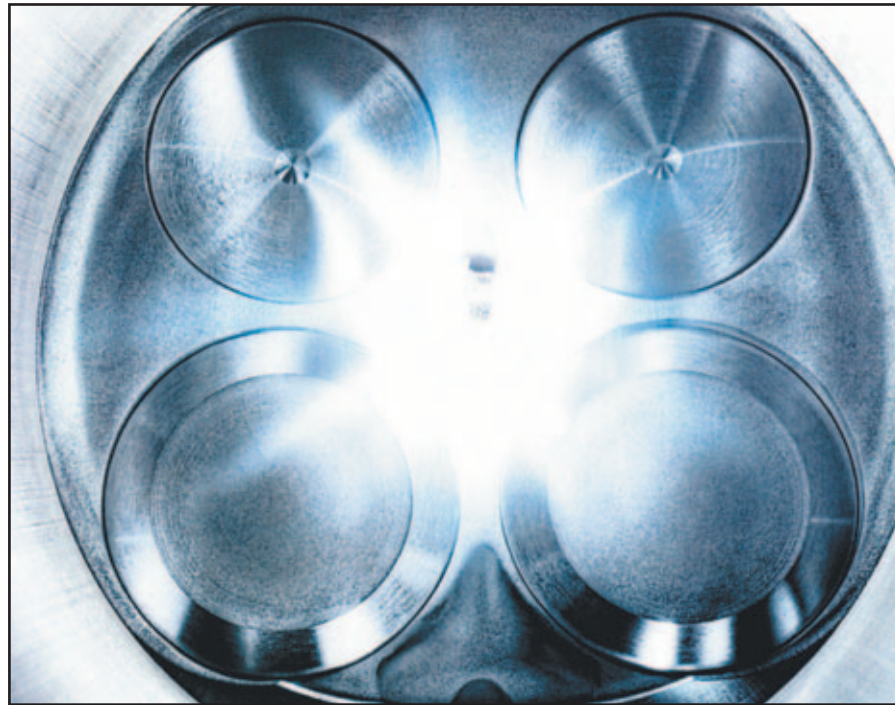

En la construcción del motor, el diseño de la cámara de combustión es vital: el dimensionamiento de las válvulas y su ubicación, y la posición de la bujía son muy importantes.

Block cilindro fundido a presión, de aleación de aluminio, con camisas posicionada previamente en el modelo, con cuerpos de los cilindros "gemelos" – BMW.

- Distribución de geometría variable
- Sobrealimentación combinada (turbo más compresor volumétrico)
- Recirculación de gases de escape (EGR)
- Tecnología Diesotto (altas potencias)
- Inyección de nafta/gasolina directa de alta presión (FSI)
- Turbo TGV o VNT (geometría variable) control electrónico
- Sistema de enfriamiento con control electrónico
- Inyección de nafta/gasolina directa-indirecta (dos inyectores)
- Encendido electrónico integrado (bobina/bujía)
- Turbo-intercooler control electrónico
- Tecnología "downsizing" (dimensiones, cilindros y cilindrada reducida)
- Formación de la mezcla (carga homogénea y estratificada)
- Sistema anticontaminación circuito cerrado

Continúa en la pág. 80 →

INDISEL Tecnología Diesel

BOSCH Diesel Service SERVICIOS: Reparamos inyectores y bombas
VENTA de productos NUEVOS/ORIGINALES



Inyector



Bomba de alta presión

REPRESENTANTE OFICIAL





Tel: WhatsApp 11 5843-3695 - Llamadas: 47663150



www.indisel.com.ar

[@Indisel.Oficial](https://www.facebook.com/Indisel.Oficial) Av. Avelino Rolón 768 / Boulogne

BTP[®]

Belt Tensioner Pulley

“DESDE HACE MAS DE 17 AÑOS FABRICANDO AUTOPARTES CON LA MAS ALTA TECNOLOGÍA PARA VEHICULOS NACIONALES E IMPORTADOS”

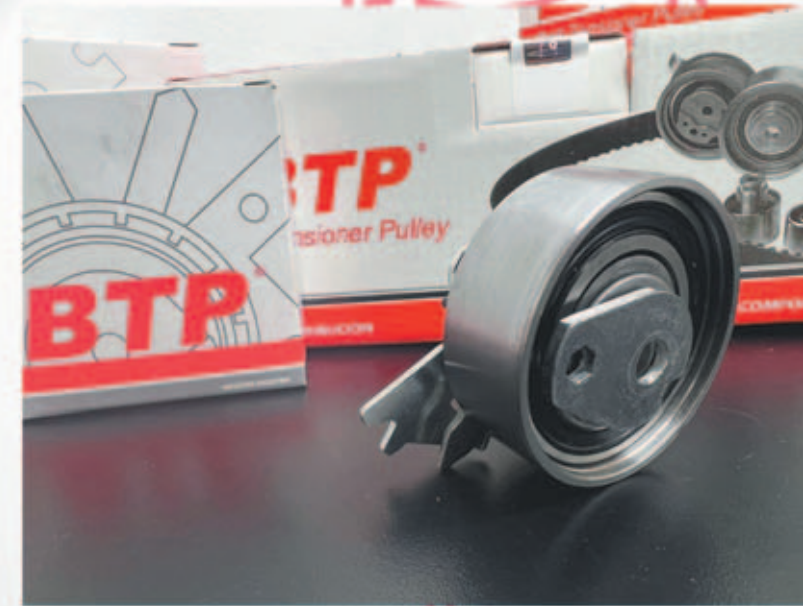

KITS DE DISTRIBUCION



TENSORES



KITS DE CADENA

Fernández D'Oliveira 3353 - Caseros - Buenos Aires - CP (1678) - TE: 011 47593496

www.tensoresbtp.com
info@tensoresbtp.com / ventas@tensoresbtp.com

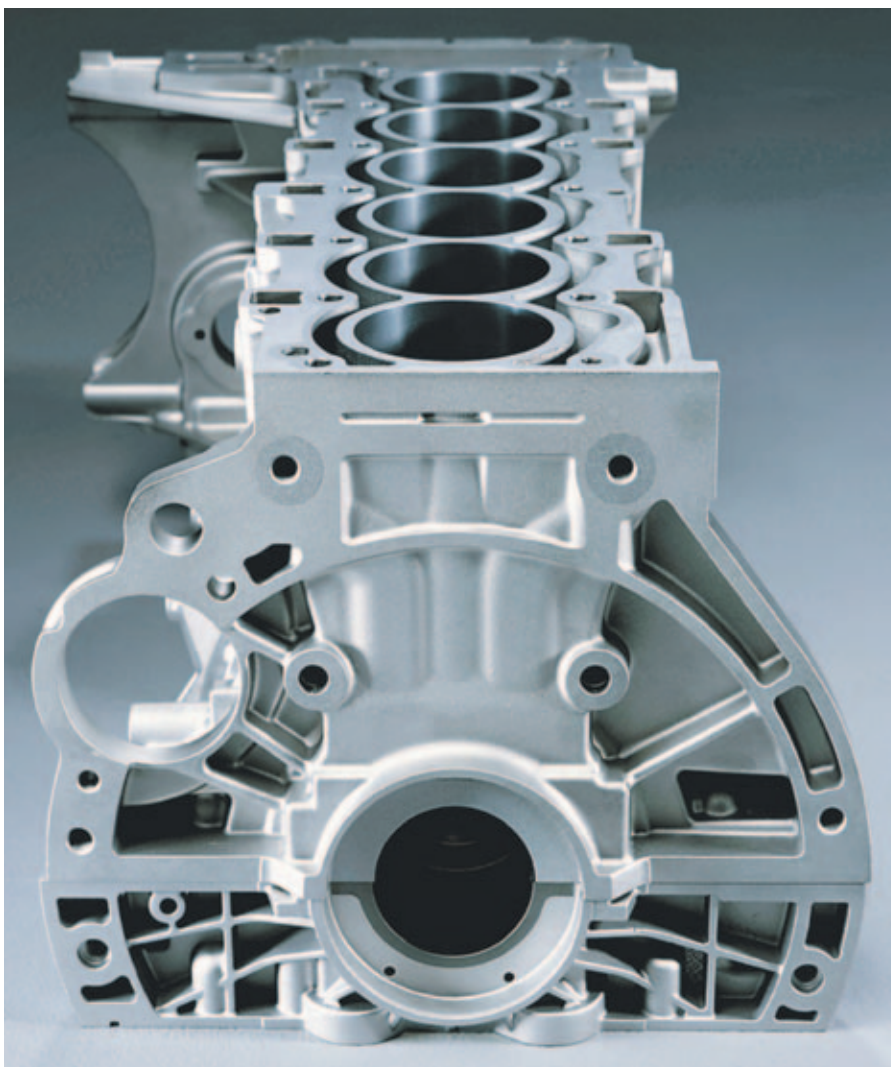

Block cilindro de aluminio-magnesio de un motor de 6 cilindros.

Cabe señalar que, actualmente, se estudian y se desarrollan otros recursos mecánicos y técnicos, como son el sistema de "Relación de Compresión Variable" y el sistema denominado "Motor sin árbol de levas Camless".

Recientemente, se estuvo trabajando sobre el "Comando variable de las válvulas" (como el Audi, y el Multiair/Fiat, por ejemplo), sobre la "cilindrada variable", en donde se eliminan ciertos cilindros, y el sistema denominado "Start and Stop", para el ahorro de combustible.

Sin duda que el motor de nafta/gasolina se ha perfeccionado en muchos aspectos, de modo tal que podremos contar con propulsores construidos "al estado del arte".

Existe la expectativa a nivel mundial de que los motores nafteros de la generación venidera sean más potentes y que tengan un óptimo comportamiento en una amplia gama de condiciones. Los sistemas de admisión y de distribución variables y el corte de algunos cilindros (que ya se aplica en la fabricación en serie), van a posibilitar que los motores sean más económicos y más ecológicos.

Una de las dificultades que deben superar los motores a nafta/gasolina —a nivel internacional— es cumplir o respetar las Normas Anticontaminación que son en extremo exigentes, y lo serán más en el futuro.

Continúa en la pág. 82 →



paulucci®
AUTOPARTES



Todo lo que necesita en embragues

- Cilindros maestros / esclavos
- Conjuntos precargados
- Tuberías
- Accesorios

www.paulucciautopartes.com.ar

el orgullo de ser expertos
la pasión no necesita explicación.

ROMA
AUTOPARTES

Distribución, importación y exportación de repuestos adaptables a vehículos Fiat, es nuestra especialidad desde 1976.

46 años marcando la diferencia

Colón 2958, Lomas del Mirador, Prov. de Buenos Aires Tel. (011) 4699-0066 (rotativas)

FAX: (011) 4699-3067 Fax Gratuito: 0800-222-8438 info@romautopartes.com.ar

www.romautopartes.com.ar - La comercialización de repuestos y accesorios se realiza sólo a nivel mayorista



En la actualidad, con respecto al consumo de combustible, se cree que es la circulación, el tránsito, el que provoca el problema, ya que los vehículos en estas condiciones se desplazan funcionando con cargas parciales. Cuando el motor no gira a su óptimo régimen, el rendimiento disminuye, y las pérdidas que provienen de los cambios de estado de carga, o de los regímenes no aptos, son importantes.

En cuanto a la construcción del motor, consideramos al block cilindro como su base, el mismo es cerrado en su parte superior por la tapa de cilindros, también llamada culata. En su interior están contenidos el cigüeñal, las bielas y los pistones, y en su parte inferior se cierra por el cárter de aceite ■

Motor de 5 cilindros en línea TFSI con inyección directa de nafta/gasolina, turbo-intercooler.



SUSPENSIÓN DIRECCIÓN TREN DELANTERO



Ahora con KORAZZO
su negocio tiene una alternativa de calidad para sus clientes.
Siempre de la mano de ROMA Autopartes

TEL.: 54 11 4699 0066 • info@korazzo.com.ar 11 3311 2088
WWW.KORAZZO.COM.AR

TEXTAR

INNOVACIÓN.
ALTO RENDIMIENTO.
SEGURIDAD.
AYER. HOY. MAÑANA.

www.textar.com

COBREG
BLOQUES Y PASTILLAS PARA FRENOS

TECNOLOGÍA MUNDIAL
EN SU VEHÍCULO

Somos el principal proveedor
de pastillas de freno de las
montadoras en Brasil

TMD FRICTION
A NISSHINBO GROUP COMPANY

cobreg.com.br

La Maserati Gran Cabrio



La Maserati Gran Cabrio Sport desarrolla una potencia máxima de 450 CV (331kW) a 7000 r.p.m, y un par motor de 510 Nm a 4.750 r.p.m.

Primer modelo de Maserati con carrocería descapotable de cuatro plazas.

La Maserati Gran Cabrio es un descapotable de gran tamaño 4,81 m de largo derivado del modelo Gran Turismo y posee un motor con potencia máxima de 440 CV.

En la versión Sport que tiene cambios en la suspensión, en la caja de cambios, la potencia del motor llega hasta 450 CV.

El Grand Cabrio es el primer modelo de Maserati con carrocería descapotable de cuatro plazas, todas ellas independientes y de amplitud correcta para adultos de talla media.



La Maserati Gran Cabrio es un descapotable de gran tamaño 4,81 m de largo derivado del modelo Gran Turismo y posee un motor con potencia máxima de 440 CV.

Continúa en la pág. 86 →

ML
Goma



Fabricantes de
FUELLES PARA SEMIEJES Y CAJAS DE DIRECCIÓN

☎ (+54 9341) 6108677

☎ (+54 341) 4653237 / 4612495

✉ administracion2@mlgomas.com.ar

Hecho en Argentina

Facebook Instagram mlgoma

www.mlgoma.com



En la Maserati Gran Cabrio los asientos son lo primero que se aprecia al ponerse al volante: tapizados en cuero Poltrona Frau, de la felpa, naturalmente suave y acogedor en invierno, fresco y ventilado en verano.

Maserati ha favorecido el tamaño de las plazas traseras disminuyendo la capacidad del baúl que sólo tiene 173 litros

El motor V8 va colocado en posición central delantera (es decir, en su mayor parte va entre el eje delantero y el habitáculo) y la caja de cambios junto al eje posterior.

El Gran Cabrio pesa 2.055 Kg.

El cambio es automático de seis marchas (fabricado por ZF).

Con una velocidad de 285 km/h superior y una aceleración de velocidad de 0-100km/h en sólo 5,2

segundos, la Maserati Gran Cabrio está lleno de mejoras de rendimiento y lujo tanto en el interior de la cabina y debajo de los paneles de la carrocería.

Su transmisión de seis velocidades incluye un super-rápido Auto MC modo Shift y ha sido desarrollado para la Maserati Gran Cabrio directamente de la transmisión en el Quattroporte Sport GT S.

La Maserati Gran Cabrio posee un coeficiente aerodinámico Cx de 0,35 con el techo.

Dinamismo, sensualidad y la pasión

siempre han sido las características que transforman genio creativo de Pininfarina en obras de arte para ser admirada en las carreteras de todo el mundo. La última obra de arte que sale de la fábrica de Maserati, la Maserati Gran Cabrio, tiene el diseño de un auto de ensueño, pero es una verdadera obra maestra que sólo pide ser conducido por los amantes de los autos hermosos que quieren viajar en un ambiente refinado y confortable.

El reto para Pininfarina era intrigante: nunca antes un buen descapotato-

ble de cuatro plazas, con capacidad para cuatro adultos cómodamente ubicados sin disminuir en lo más mínimo del incomparable placer de los viajes, que ha sido producida por Maserati. Ahora que los artesanos han completado su trabajo, todo parece obvio: la Maserati Gran Cabrio sólo podía haber sido así. Un ojo experto, sin embargo, entiende la cantidad de energía que hay detrás del frente, imponente y dinámico al mismo tiempo, las bandas sinuosas y felina y una parte trasera que habla un lenguaje de alta tecnología con un difusor aerodinámico ampliamente probado en un túnel de viento, coronado por grandes tubos de escape, doble cromado sección oval.

Una escultura que habla a los conocedores de la lengua antigua de los grandes carroceros italianos, un hermoso auto para admirar cuando está abierto, pero también cuando se está moviendo con su techo de arriba.

La capota blanda fue elegida por un techo rígido plegable que, con su complicado sistema de cierre, se ha impuesto a los ingenieros y diseñadores de las restricciones inaceptables para cualquier persona que

Continúa en la pág. 88 →



La parte trasera de la Maserati Gran Cabrio habla un lenguaje de alta tecnología con un difusor aerodinámico ampliamente probado en un túnel de viento, coronado por grandes tubos de escape, doble cromado de sección oval.



Diseño con motor de 4,7 litros frontal central, y tracción trasera.

GEA[®]
AUTOPARTES



www.gea.com.ar

LANZAMOS TRES BOMBAS PARA VEHÍCULOS CON COMBUSTIBLE DIESEL!!!

Somos el único fabricante de bombas de combustible eléctricas en Argentina.

Diseñadas y testeadas para cumplir con las normas SAE J1537 e IRAM/AITA 10288

TABLA DE APLICACIONES NUEVOS LANZAMIENTOS

Código GEA	Sistema	Aplicaciones por vehículo	Códigos Originales
 Modelo tipo FORD RANGER 3,0 DIESEL	BOMBA DIESEL Presión 3 Bar Caudal 100 L/H	CITROEN: C4 - Xsara - Xsara Picasso todos 2,0 HDI FORD: Ranger 3,0 powerstroke PEUGEOT: Partner - 206 todos 2,0 HDI	GSS370 GSS465 GSS475 GSS513 1525K8 5L559H307CA 9625476580 9638633780 9L55-9H307CA
 Modelo tipo CITROEN - PEUGEOT DIESEL	BOMBA DIESEL Presión 3 Bar Caudal 160 L/H	CITROEN: Berlingo - Xsara Picasso todos HDI PEUGEOT: 206 - 607- Partner todos HDI	TTP47905 1525F7
 Modelo tipo HYUNDAI - KIA DIESEL	BOMBA DIESEL Presión 3 Bar Caudal 115 L/H	HYUNDAI: Accent - Santa Fe / 2.2 CRDi - Tucson 2.0 CRDi KIA: Magentis - Sportage / 2.0 CRDi	2102-310100 2102-330450 2102-331150 311112B900 MAM00142



La Grand Cabrio es el primer modelo de Maserati con carrocería descapotable de cuatro plazas, todas ellas independientes y de amplitud correcta para adultos de talla media.

busca la belleza en su forma más pura. Y por lo que el "todo está bien" se le dio a los materiales suprema calidad al estado de la ingeniería técnica, a una estructura con un núcleo integrado por cinco aros de acero y los radios de aluminio y cubierta con una lona de tres capas disponibles en seis colores. Todo el sistema pesa sólo 65 Kg., pero, al mismo tiempo, garantiza la máxima eficiencia aerodinámico-acústico y permite que la Maserati Gran Cabrio pueda disfrutar en cualquier época del año, gracias a las pruebas más rigurosas llevadas a cabo a 30 grados bajo cero y a 40 grados de temperatura. Con capota el coeficiente aerodinámico es de 0,35, mientras que con la capota baja es de 0,39.

Elegante y deportivo desde el exterior, cómodo y acogedor por dentro. Esta fórmula se perfeccionó con la experiencia de los diseñadores que se pusieron a prueba con el concepto Maserati Gran Cabrio. Un concepto que prevé, en primer lugar, llevar dos adultos en las plazas traseras, incluso en viajes largos, sin sufrir de calambres o fatiga. En este auto, viajar en la parte de atrás es un placer, gracias a un asiento ergonómico que se siente cómodo y no artificialmente en posición vertical. El puesto de conducción es tan deportivo como es confortable, con parte superior del cuerpo y las piernas con el apoyo adecuado al tomar las curvas a altas velocidades. Las

curvas están perfectamente abordadas para tomar con un volante de cuero de tres radios con un diámetro ideal de 37,5 cm.

La seguridad activa y pasiva

Ciento noventa milésimas de segundo, es todo el tiempo necesario para desplegar, en una situación de emergencia, el corazón del sistema de seguridad de la Maserati Gran Cabrio: las barras antivuelco extensible colocadas detrás de los asientos traseros. La bolsa de aire de la unidad de control le pide su ayuda cuando la situación dinámica del auto crea el temor de que el auto está a punto de volcar. O cuando la Maserati Gran Cabrio sufre un efecto secundario importante o es gol-

peado por detrás, para evitar que el rodillo de barras se dañe y no ser capaz de proteger al conductor y los acompañantes al volcar el auto en una etapa posterior. La Maserati Gran Cabrio es muy protectora hacia los adultos y niños por igual. La configuración especial de las barras estabilizadoras se ocupa de los ocupantes, incluso si son de altura superior a la media. Especial fijación Isofix para niños. Y el sistema de airbag de nueva generación opera de acuerdo al actual "tamaño" de los que en el auto.

En resumen, la protección total y el conocimiento que ayudan a tener sólo 190 milésimas de segundo para llegar en el caso de una emergencia. Una barrera física y un gran número de medidas de seguridad electrónica se interponen entre el conductor y los acompañantes y los riesgos de la carretera. Un estado del sistema de navegación de vanguardia es uno de los sistemas de información de muchos de que la Maserati Gran Cabrio pone al servicio de su propietario. La interfaz consta de una pantalla de 7 pulgadas a color de alta resolución ubicada en el centro del panel central que muestra las funciones del reproduc-

Continúa en la pág. 90 →

DISTRIBUIDOR EN ARGENTINA

Hengst

V8 - Audi A8

V8 TDI - Audi A8

V8 - VW Phaeton

ventas@castellmar.com.ar
Av. Juan B. Justo 4476 (1416) Capital Federal
Telefax: 011 4585 1222

SISTEMAS TÉRMICOS DE TODAS LAS MARCAS. TODOS LOS MODELOS

ESPECIALIZADOS EN:
RADIADORES . CALEFACTORES . ELECTROVENTILADORES . EVAPORADORES
CONDENSADORES . BOMBAS DE AGUA . INTERCOOLER . TERMOSTATOS

CONOCÉ NUESTRO NUEVO SISTEMA DE CATÁLOGO ONLINE INGRESANDO A
radiadoresvovchuk.com.ar

BUSCÁ FACIL
COMPRÁ FACIL

Rojas 2120 . Altura Warnes 1200 . C1416CPX . CABA . 4585-5120 / 6088 . info@radiadoresvovchuk.com.ar

65 años dedicados a distribuir soluciones

MÁS DE 30.000 PRODUCTOS EN STOCK

Sistema AC/DC "innovador 8toB". Autogestión. Simple e intuitivo, diseñado en base a las necesidades actuales del mercado.

Más de 30.000 artículos con información detallada

Búsqueda simple y avanzada con distintos tipos de filtros

Disponible para PC y celulares

www.campomarsa.com.ar

Seguinos!
@campomarsa

SERVICIO DE ENVÍO A TODO EL PAÍS

IP 5263 2814
Av. Warnes 1255 Capital Federal

NUESTRAS MARCAS

- ZMZ, Chaco Remmy, MAGNET MARELLI, CALM, FPM
- SAF, B&B, PHILIPS, md, P&P
- STC, FIAMM, vic
- SOLUTRONIC, CHAMPION, omer
- DENSO, Selenia, DOLZ
- TRICO, dze
- J&J, DML, B52
- NTN, B52
- Geny, Prestalite, VDO
- DAMAT, picborg, NOSSO
- FUD, MIDOG, PORTAFICH
- Genoel, NABA, RTM, ACTIVIT
- KOBLA, DURACELL
- Wilson Champ, esebe
- TRILER, GEN ROD, SIGHERS



La Maserati Gran Cabrio desarrolla una velocidad máxima, es de 285 km/h máxima y una aceleración de velocidad de 0-100km/h en sólo 5,2 segundos.

tor de CD, sistema de navegación, radio y equipo a bordo que ofrecen información constante sobre el rendimiento de viaje y del auto.

En la Maserati Gran Cabrio los asientos son lo primero que se aprecia al ponerse al volante: tapizados en cuero Poltrona Frau, que se sienten felpa, naturalmente suave y acogedor en invierno, fresco y ventilado en verano.

La variedad de colores incluye no menos de 10, que pueden ser combinados para los asientos, panel de instrumentos cubiertos de lona, volantes y pomo del cambio en un número infinito de combinaciones para crear un ambiente hecho a medida para adaptarse al gusto del propietario del auto. Cada botón en el volante y el panel de control se adorna con aros de cromo dando un sello elegante de una superioridad

incuestionable de estilo. El logotipo de Trident se realiza con la mano en los apoyacabezas y las costuras expuestas en el apoyabrazos están cosidas a mano.

En cuanto a la protección activa de los ocupantes del auto se refiere, al sub-bastidor y la carrocería ha sido diseñada para ofrecer el más alto grado posible de protección, en consonancia con el mejor de los nuestros competidores y con las versiones coupé/salón.

El rediseño de la nueva geometría de las molduras de las puertas y las estructuras del parante central y secundarios, así como la parte trasera del auto las funciones que se han incorporado, junto a las funciones estructurales, absorben y disipan la energía generada en un impacto, dan lugar a la creación de un compartimiento que se mantiene

prácticamente sin deformar. Cabe mencionar en particular sobre el hecho de que un sistema de arco de seguridad activa se ha instalado en la parte trasera del cuerpo Maserati Gran Cabrio, aunque esto no es requerido por la legislación, así como un innovador concepto compuesto estructural (en aluminio y acero) que refuerza el parabrisas envolvente, para que los ocupantes se les garantiza un espacio de supervivencia en caso de vuelco del auto.

La optimización de la distribución del peso entre los ejes delantero y trasero para que el centro de gravedad se sitúa en el punto preciso para garantizar la máxima estabilidad para el auto: este es el punto clave en los que los ingenieros trabajaron en el desarrollo de la Maserati Gran Cabrio Sport.

En términos de diseño, este objetivo

se refleja en la mejora continua del diseño de la mecánica y los componentes individuales del cuerpo. De hecho, el motor se coloca muy por detrás del eje delantero y el cuidado particular se ha tomado con el diseño de sistema de techo, que pesa una cantidad justa por la dinámica del vehículo. La caja de cambios automática de 6 velocidades está instalado en la parte delantera de la unidad con el motor, mientras que el diferencial de deslizamiento limitado es montado atrás con las tasas de bloqueo del 25% en tracción y 45% en el comunicado que los límites individuales y gestiona las pérdidas de conducción adherencia de la rueda para que la tracción máxima este disponible siempre.

Unidad y poder se transmiten entre el motor / caja de cambios y diferen-

Continúa en la pág. 90 →



Transmisión: automática de seis velocidades (ZF 6HP26) con cambio automático de MC.

TOPES

BUJES

FÁBRICA DE TOPES DE SUSPENSIÓN
BIELETAS PLÁSTICAS - BUJES

TEL.: 11 2071 8424 - 11 3026 0378 // gerardo.bistolfi@gmail.com



Un sitio, todos los repuestos.

Autopartesweb.com
Entre especialistas

www.autopartesweb.com

Casas de Repuestos y Lubricantes - GBA

www.autopartesweb.com

ELIMAX • SUSPENSIÓN Y DIRECCIÓN

40 AÑOS DE EXPERIENCIA EN TREN DELANTERO Y SUSPENSIÓN. REPARACIÓN DE AMORTIGUADORES, CREMALLERAS, EJES TRASEROS, ARAÑA DE SUSPENSIÓN

elimaxsuspension@gmail.com ☎ 11 3666-5747

BULONERA MEET • MÁQUINAS Y HERRAMIENTAS
BULONERÍA Y FERRETERÍA INDUSTRIAL, 30 AÑOS DE EXPERIENCIA EN EL RUBRO

bulonerameet@hotmail.com ☎ 11 3809-4994

PIOVANO REPUESTOS
REPUESTOS NACIONALES, ORIGINALES E IMPORTADOS DE FIAT, PEUGEOT, CITROEN, VW.

repuestos.piovano@gmail.com ☎ 11 2620-6508

COPIAR • PARTES DE MOTOR

ESPECIALISTAS EN REPUESTOS DE MOTOR

copiarmotor@gmail.com ☎ 11 6449-9268

LUBRICENTRO LB
CENTRO DE LUBRICACIÓN Y VENTA DE REPUESTOS DE ENCENDIDO. DISTRIBUCIÓN DE LUBRICANTES Y FILTROS

lblubricentro@gmail.com ☎ 11 6021-9620

AutopartesWeb

UN SITIO, TODOS LOS REPUESTOS

contacto@autopartesweb.com

ENCENDIDO 42 • ENCENDIDO E INYECCIÓN

TODA LA LÍNEA DE REPUESTOS ELÉCTRICOS, CARBURACION E INYECCIÓN.

encendido_42@yahoo.com.ar ☎ 11 7025-7417

FYR CALVET SRL • SUSPENSIÓN
ESPECIALISTAS EN SUSPENSIÓN Y CHASIS DE CAMIONES Y REMOLQUES.

ventas@fyrcalvet.com ☎ 11 2170-8619

Formá parte de AutopartesWeb escribiendo a contacto@autopartesweb.com

cial por un cigüeñal articulado con una velocidad de rodamiento central constante conjuntas encaminadas a reducir las vibraciones al mínimo. El resultado de la experiencia en diseño tanto es que el 49% del peso total se distribuye en la parte delantera y 51% en la parte trasera y esto sigue siendo casi el mismo, incluso cuando el techo está plegado (48% delante, 52 detrás %). Los números se traducen en un rendimiento de excelente dinámica, ventajas de maniobrabilidad, tracción óptima en todas las condiciones de superficie de la carretera, camino gran capacidad de explotación y comportamiento en las curvas, llegando a estabilizar los valores de aceleración lateral de más de 1g.

Especificaciones técnicas

Cuerpo: de alta resistencia monocasco de acero, bajo el cuerpo de aluminio de refuerzo transversal
Diseño: frontal con motor central, tracción trasera

Motor: 4.7 litros V8
Potencia: 450 CV (331kW) a 7000rpm
Par motor: 510 Nm a 4750rpm
Capacidad: 4.691cc.
Diámetro x carrera: 94mm x 84.5mm
Relación de compresión: 11.25:1
Velocidad máxima del motor: 7.200 r.p.m
Suministro de aceite: Cáster húmedo
La aceleración de 0-100km / h: 5,2 segundos
Velocidad máxima: 285 km/h

El consumo de combustible

Urbano: 22,5 litros/100 km
Extraurbano: 0,8 litros/100 km
Combinado: 14,5 litros/100 km
 Emisiones de CO2: 337 g / km
Transmisión: automática de seis velocidades (ZF 6HP26) con cambio automático de MC
Diferencial: asimétrico de deslizamiento limitado (25% en la tracción, el 45% de la liberación)

Dirección: la velocidad del motor dirección asistida sensible, de cremallera y piñón.
Diámetro de giro: 12,3 metros
 Longitud: 4,88m
Ancho con espejos: 2,05m, sin espejos: 1.91m
Altura: 1,35m.
Distancia entre ejes: 2,94m
Trocha delantera: 1,58m
Trocha trasera: 1,59m
Fronte voladizo: 873mm

Capacidad de combustible: 75 litros
Peso en seco (UE): 1.887kg
Peso en vacío (UE): 1.980kg
 Distribución del peso
Techo cerrado: 49% frente/51% trasero
Con techo Abierto: 48% / 52%
Frenos: discos delanteros de 360 mm, discos traseros de 330 mm
Neumáticos: 245/35 ZR20 (delante), 285/35 ZR20 (parte trasera). ■



STEK ARGENTINA



Estamos en verano, y con eso... la ruta, la playa, el mar, la montaña, etc.! Por lo que, al momento de proteger tu auto de cualquier daño externo, nuestro Paint Protection Film (PPF) brinda total protección contra las piedritas de la ruta, y todos los contaminantes de la pintura (insectos, salitre, sol, etc.).

El PPF DYNOSHIELD tiene un brillo extremo que lo hace lucir al máximo, con propiedad de auto-curado, lo que significa que las "típicas arañitas" por malos lavados o ciertos rayones casuales o accidentales se curan con la exposición al sol.

Además, tiene excelente repelencia al agua, no amarillea y 10 años de garantía!

Encontrá tu instalador oficial más cercano

www.stek-argentina.com/instaladores-stek

info@stek-argentina.com

stekargentina

STEK ARGENTINA



STEK es la única compañía en el mundo que produce una película protectora de pintura (PPF) que es hidrofóbica, autocurativa (self healing), anti-contaminación, anti-amarilleo, ofrece protección contra las piedritas de la ruta y tiene 10 años de garantía!

Las marcas de remolinos y otros rasguños finos se "curan automáticamente" sin tener que hacer nada!

Encontra tu instalador oficial más cercano

Fragueiro 359, CABA • +54 9 11 3438-2117 • info@stek-argentina.com

<https://stek-argentina.com/contacto-stek>

KING TONY
Enjoy your work

HERRAMIENTAS PROFESIONALES PARA TALLER, AUTOMÓVIL E INDUSTRIA

8 AÑOS EN ARGENTINA

WWW.KINGTONY.COM.AR

PARANA 137 SHOWROOM PERMANENTE CIUDAD AUTÓNOMA DE BUENOS AIRES ARGENTINA

(+54911) 5831-4312 (+5411) 4373-3913 info@kingtony.com.ar

E-Shop: kingtony-argentina.mercadoshops.com.ar

Mignani S.R.L. Servicios Industriales

Amplio Stock de Rodamientos Retenes Tensores de Correa Correas Automotor Bombas de Agua

DISTRIBUIDOR AUTORIZADO

INA CR TIMKEN SKF

Mendoza 3246 - (2000) Rosario Telfax: (0341) 430-9090 Fax Directo: (0341) 439-6468 E-mail: ventas@mignanisrl.com.ar

COOLXPERT
 germany

Especialistas en Radiadores, Aire Acondicionado y Calefacción

Líderes en Alemania

Distribuido en Argentina por Castellmar

Av. Juan B. Justo 4476 (1416) Capital Federal Telfax: (011) 4585-1222 Líneas rotativas E-mail: ventas@castellmar.com.ar

Baja interanual en los usados

Autor: Negocios & Autopartes // Fuente: CCA

Esta nota es presentada por:



La Cámara del Comercio Automotor (CCA) informó que en el mes de noviembre se comercializaron en Argentina 127.178 vehículos usados, una baja del 16,80% comparado con igual mes de 2021 (152.866 unidades). Si lo comparamos con octubre 2022 vendieron 1.454.637 unidades, una caída del 5,48% comparado con igual período de 2021 (1.538.981 vehículos). En los primeros 11 meses del año se

Repuestos Asensio Peugeot
 Córdoba 5883/85 (2000) Rosario Santa Fe
 Tel.: (341) 4564286 / 0193 - 568 1029
 Cel.: 15 5082008
 E-mail: peugeot_asensio@hotmail.com

Un sitio, todos los repuestos.
Autopartesweb.com
 Entre especialistas

E A C B
C S T A F E
G H U L R S T S I
G H A U D I T S I

CASTELLMAR

Vea bien donde comprar repuestos Alemanes

ventas@castellmar.com.ar
 Av. Juan B. Justo 4476 (1416) Capital Federal
 Telefax: 011 4585 1222

AUTOMECC
 • LIGEROS • PESADOS • COMERCIALES •

25 al 29 ABRIL | 2023
 SÃO PAULO EXPO - BRASIL

DISEÑANDO EL FUTURO. PIEZA POR PIEZA.

Visite **Automec 2023** y conozca los principales lanzamientos y tendencias del sector de Reposición y Reparación Automotriz.

Intereses de los visitantes

- Accesorios y Personalización
- Electrónica y Sistemas
- Lavado de automóvil, Car Care e Reacondicionamiento de automóviles
- Piezas y Componentes
- Reparación y Mantenimiento
- Servicios y Tecnologías

Ingrese a la plataforma digital de **Automec** a través del sitio web y haga su inscripción

Mejore sus conocimientos y tengo oportunidades de negocios con los principales actores del sector.

Visite nuestro sitio web: www.automecfeira.com.br

Siga nuestras redes sociales: [/FeiraAutomec](https://www.facebook.com/FeiraAutomec) [automec_oficial](https://www.instagram.com/automec_oficial) [Automecfeira](https://www.linkedin.com/company/Automecfeira) [AutomecFeira](https://www.youtube.com/AutomecFeira)

Apoyo: **SINDIPEÇAS** Apoyo Conjunto: **ANDAP** **SICAP** **sincop Peças** **Sindirepa** Organización y Realización: **RX**

BUJÍAS ESPECIALES NGK



Especialista
en encendido

Bujía
G-Power



Bujía
Iridium IX



BOBINAS DE ENCENDIDO NGK



BUJIA + CABLE + BOBINA
100% ENCENDIDO NGK



f NGKArgentina
@ NGKSudamerica

Atención al cliente
dudas@ngkntk.com.br

www.NGKNTK.com.ar