

TALLER ACTUAL

Información técnica a tu alcance

Reparación y Servicios del Automotor - Suplemento Especial Automechanika Buenos Aires

Publicación Oficial para la Federación Argentina de Asociaciones de Talleres de Reparación de Automotores y Afines (F.A.A.T.R.A.)

F.A.C.C.E.R.A. (Federación Argentina de Cámaras de Comerciantes en Repuestos del Automotor) se comunica a través de Taller Actual



automechanika
BUENOS AIRES

10^{ta}
edición

Exposición internacional líder en Argentina de servicios para la industria automotriz dirigida a visitantes profesionales de Sudamérica

7 - 10.11.2018, La Rural Predio Ferial

www.automechanika.com.ar

@AutomechanikaBA

/AutomechanikaBuenosAires



AFAC

messe frankfurt

Horarios: miércoles a viernes de 14 a 20 hs. y sábado de 10 a 20 hs.
 Tarifa exclusiva para profesionales y empresas del sector. Para acceder debe presentar su documento de identidad.
 No se permite el ingreso a menores de 16 años, incluso acompañados por un adulto.
 Messe Frankfurt Argentina - Tel: +54 11 4514 3400 - e-mail: automechanika@argentina.messefrankfurt.com

VIVI TODA AUTOMECHANIKA BUENOS AIRES 2018

La Exposición internacional Líder en Servicios para la Industria Automotriz otra vez en Argentina. La Gran Cita para los Profesionales de la Reparación de Sudamérica.

EVENTOS DESTACADOS

- Ronda de localización de autopartes



- Conferencias de los expositores



- Ronda de negocios



- 10ma. Edición de Automechanika Buenos Aires



NUEVA REVISTA DIGITAL
 INFORMACIÓN DEL MERCADO
 PRODUCTOS Y NOVEDADES
 INFORMACIÓN TÉCNICA
 NOTAS INSTITUCIONALES



MOTO ACTUAL

GRUPO FAROS



info@grupofaros.com // www.grupofaros.com

Dayco, presente en Automechanika Frankfurt

Visitamos el stand de Dayco en Automechanika Frankfurt y conversamos con Marcelo Sanches, Director de Ventas y Marketing responsable por América del Sur.

Durante la última edición de Automechanika en Frankfurt, Dayco estuvo presente con un stand. En la Feria, entrevistamos a su Director de Ventas y Marketing responsable por América del Sur, Marcelo Sanches, quien describió a la Empresa: "Dayco es un gran fabricante mundial de correas, tensores y líneas de producto completas de repuestos de motor para vehículos livianos y vehículos pesados y siempre es un gusto poder contarles acerca de las líneas de productos que tiene para ofrecer al mercado". "Estamos presentes en América del Sur apoyándonos en nuestras plantas de producción en Argentina y Brasil, y las oficinas de ventas y centros de distribución en Brasil", agregó Sanches.

Con respecto al mercado argentino, Sanches aseguró que es de especial interés para Dayco y añadió que "por este motivo estaremos presentes una vez más en Automechanika Buenos Aires, presentando nuestros lanzamientos y algunas novedades específicas para este mercado. Entre ellos se destacan nuevos tensores, correas, nueva línea de mangueras y de kits para su aplicación tanto en vehículos livianos como pesados. Será un gusto y un gran placer recibirlos en nuestro stand en Automechanika Buenos Aires".

En el mismo sentido, el directivo señaló que "uno de nuestros grandes objetivos es estar acompañando el crecimiento del mercado y del parque automotor de la región, alineados con los lanzamientos y recientes nuevos modelos de vehículos que se incorporan a la flota circulante".

Dayco, un líder global

Dayco es líder global en investiga-



ción, diseño, fabricación y distribución de productos esenciales para motores, sistemas de propulsión y servicios para automóviles, camiones, construcción, agricultura e industria.

Las contribuciones de Dayco son parte integral de cómo se trasladan las personas de un lugar a otro, cómo se transportan las mercancías, cómo se cosechan los alimentos y de cómo se construyen infraestructuras. La empresa funciona de acuerdo a los siguientes valores: el mantenimiento de nuestras obligaciones, las entregas del producto siempre a tiempo y un gran compromiso para poder ofrecer el mejor servicio prescindiendo de los obstáculos. Durante más de un siglo, Dayco ha superado retos ganando fuerza y conocimientos con cada paso.

Dayco es una empresa líder en el mercado de los fabricantes originales de equipos (OEM) y colabora con grandes empresas industriales y del

sector automovilístico en el diseño, desarrollo y fabricación de productos de alta calidad para vehículos livianos, todos terrenos, vehículos comer-

ciales ligeros y vehículos industriales. Dayco mejora la forma de mover el mundo creando relaciones, productos y sistemas duraderos.

DAYCO.



DAYCO®

MOVE FORWARD. ALWAYS.™

Un **movimiento** perfecto es el primer **elemento** del motor.

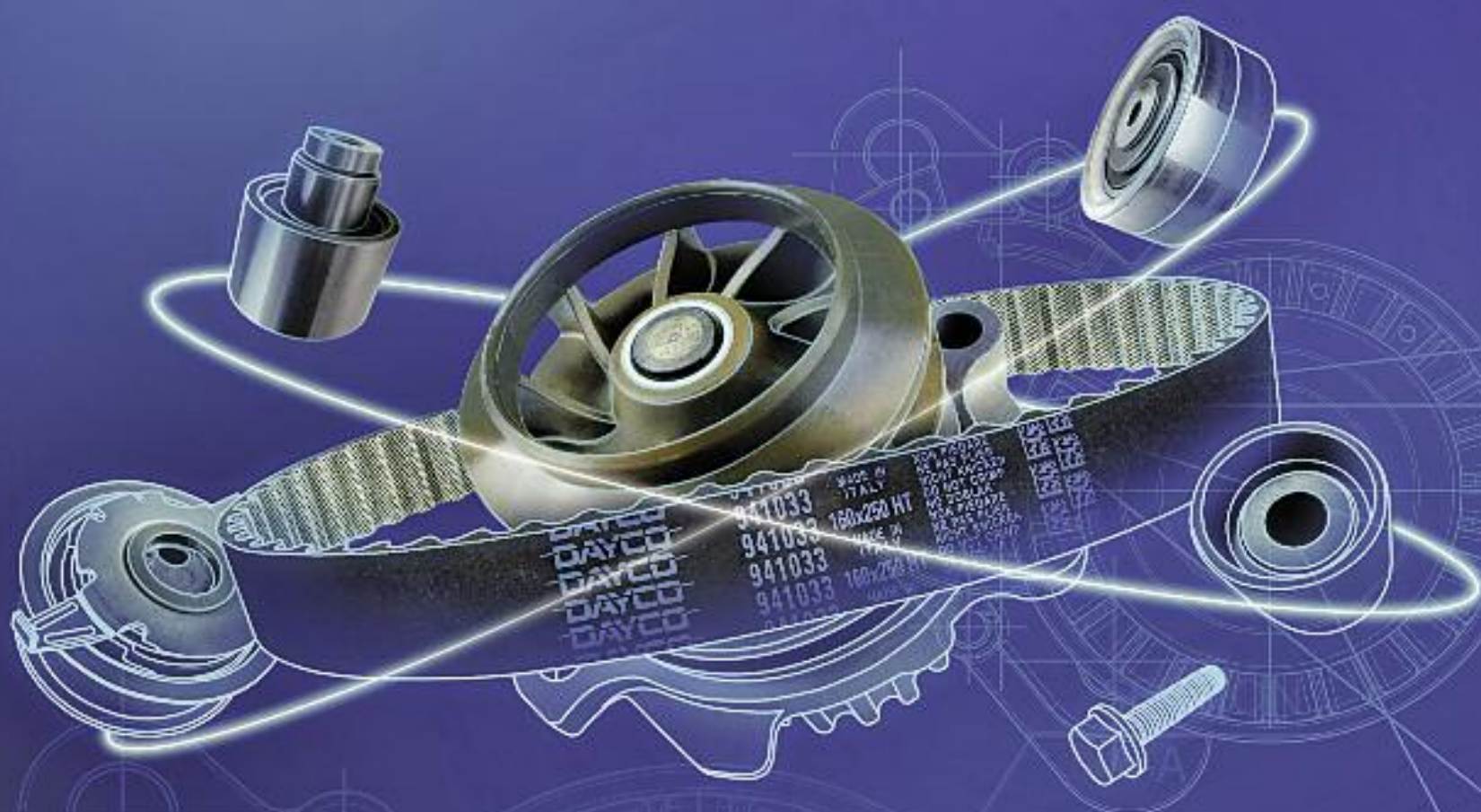

Kit de distribución con bomba de agua

TEC Noticias

ARMETAL®
AUTOPARTES

www.armetal.com.ar



ZAPATAS DE FRENO

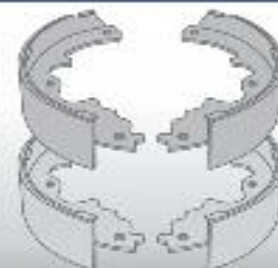

Zapatas de Freno ARMETAL con Cintas Plasbestos.

Las Zapatas de Freno Armetal aseguran un montaje sin inconvenientes, evitando el uso de zapatas recuperadas, son provistas con cintas de freno Plasbestos, reconocidas por su excelente performance, durabilidad y capacidad de frenado. Nuestras zapatas de freno montadas permiten al mecánico profesional reducir costos de instalación, ahorrando tiempos de mano de obra y evitando retrabajos no deseados.

Según el diseño original algunas zapatas se entregan con cintas remachadas, y otras con cintas moldeadas y pegadas. Armetal ofrece este nuevo producto con cintas en medida standard para utilizar con campanas nuevas, y también en primera y segunda sobremedida para tambores rectificadas o con un diámetro mayor.

Armetal garantiza el pegado o remachado del material de fricción a la zapata bajo condiciones de producción estrictamente controladas, evitando pérdidas de pedal y daños en las campanas en caso de desprendimiento.

Ventajas:

- Zapatas sin desgaste ni deformación.
- Cintas de excelente calidad de acuerdo a la aplicación.
- Reducción de costos.
- Reducción de tiempos.
- Cintas remachadas o pegadas según el diseño original del sistema de frenos.
- Pegado o remachado garantizado bajo condiciones de producción controladas.
- Supera las exigencias de cizallamiento de la norma IRAM-AITA 8-C2
- Con cintas en medida estándar, primera y segunda sobremedida.
- Incluye palancas (en los casos que corresponde)



MONTADAS
CON CINTAS DE FRENO



TENSA



Nuevos cilindros maestros y cilindros de rueda TENSA



Los cilindros maestros, cilindros de rueda, bombas de embrague y cilindro auxiliar de embrague TENSA son fabricados a partir de diseños de equipo original, respetando las especificaciones y dimensiones correspondientes a cada vehículo, son sometidos a estrictos controles de calidad tanto durante el proceso como al final de la línea de ensamblado, asegurando la máxima capacidad y seguridad de frenado.

ARMETAL[®]

AUTOPARTES

Una sola fuente de excelencia...

Plasbestos

Pastillas para Freno, Bloques y Cintlas.



Tensa

Líquido y Discos para Frenos.



Armetal

Zapatas de Freno - Línea de Refrigerante, Anticongelante y Anticorrosivo.



Durbloc

Pastillas para Freno.



Power Engine

Partes de Motor.



Wagner Lockheed

Línea de Refrigerante, Anticongelante y Anticorrosivo - Líquido para Freno.



Nakata

Suspensión y Dirección.



Thompson

Suspensión y Dirección.



Spicer

Componentes para Diferenciales.



Raybestos

Pastillas y líquidos para Freno, Discos, Campanas y Mazas de rueda - Bloques.



plasbestos
FRENOS

TENSA

ARMETAL

durbloc
FRENOS

POWER ENGINE
PARTES DE MOTOR

**WAGNER
LOCKHEED**

NAKATA

THOMPSON
SUSPENSION Y DIRECCION

SPICER
PARTES DE TRANSMISION

Raybestos
The best in brakes

automechanika
BUENOS AIRES 2018

Será un enorme placer recibirlos
en nuestro **Stand 3D-20**

info@armetal.com.ar
Asistencia Técnica y Garantía
0 800 444 3262

www.armetal.com.ar

LIQUI MOLY

¡Su fidelidad es nuestro premio más valioso!

“También en 2018 nos han vuelto a elegir como marca N°1 de lubricantes en Alemania. En nombre de mis 835 colegas, mi más sincero agradecimiento por esta premiación.”

Ernst Prost, CEO de Liqui Moly



Auto Bild DIE BESTEN
MARKEN
IN ALLEN KLASSEN
13/2018 edition

LESERWAHL
BEST BRAND 2018
KATEGORIE Schmierstoffe
Heft 05/18
auto motor sport
7/2018 edition

LESERWAHL
BEST BRAND 2017
KATEGORIE AUTOMOBIL
Öle/Schmierstoffe
Heft 05/17
MOTOR SPORT aktuell
16/2018 edition

LESERWAHL
BEST BRAND 2018
KATEGORIE Schmierstoffe
Heft 05/18
Motor Klassik
6/2018 edition

Auto
ZEITUNG
TOP MARKE 2018
5/2018 edition

* La mejor marca de todas, categoría lubricantes en Alemania

Para algunos se trata de un simple aceite para motores.
Para nosotros, lo es todo - **made in Germany.**

www.liqui-moly.com.ar - Liqui Moly Argentina - info@liqui-moly.com.ar - Tel: [54 11] 4856 3113

LÍQUIDOS PARA FRENO

FRENADO
GARANTIZADO

Controloil

DESEMPEÑO
COMPROBADO

Visítenos en
automechanika
BUENOS AIRES 2018
Stand 3D-28



Líquido	Envases	Punto de Ebullición
TIPO 3	200 cm ³ - 500 cm ³ - 1 Litro	205°C
TIPO 4	500 cm ³ - 1 Litro	230°C
TIPO 4	200 cm ³ Motorcycle	230°C
TIPO 5.1	500 cm ³ - 1 Litro	260°C

Los líquidos para frenos CONTROLIL cuentan con el sello IRAM-AITA de Certificación del Producto y con el Certificado de Homologación de Autopartes de Seguridad CHAS para el Mercado de Reposición.



Sistema de sellado en aluminio, con tapa de seguridad para niños



Indicador de contenido.

FRAS·LE
www.fras-le.com

Asistencia Técnica:
asistenciatecnicaargentina@fras-le.com.ar
Tel.: +54 11 4752-8500
Comercializado y Garantizado por Fras-le Argentina S.A.

Controloil



AUTOPARTES CA



ESPECIALISTAS EN ELECTRICIDAD DEL AUTOMOTOR

- REGULADORES
- PORTAESCOBILLAS DE ALTERNADOR
- ESCOBILLAS DE ALTERNADOR
- PLACAS PORTADIODOS
- PLACAS AUXILIARES
- DIODOS
- CONJUNTOS PLACA Y REGULADOR
- ESTADORES
- ROTORES
- POLEAS
- ARRANQUES
- PORTAESCOBILLAS DE ARRANQUE
- ESCOBILLAS DE ARRANQUE
- INDUCIDOS
- IMPULSORES
- CAMPOS Y CARCASAS
- SOLENOIDES Y REPARACIONES
- DESPIECES
- ROBINAS
- MÓDULOS DE IGNICIÓN
- VARIADORES DE VELOCIDAD
- TEMPORIZADORES
- FICHAS
- FUSIBLES Y PORTAFUSIBLES
- SOLENOIDES DE PARE
- BOMBAS LAVAPARABRISA
- BOMBAS DE CEBADO



Paul Harris 136 | CPA S2300FRD | Rafaela | Santa Fe | Tel 03492 433936 - 431744 | info@carlosandretich.com.ar

Marca exclusiva de Carlos Andretich SA

www.carlosandretich.com.ar

**SERVICIO, CALIDAD,
CONFIANZA
Y GARANTÍA**

**CA CARLOS
ANDRETICH**

 +54 3492 676045

 /carlosandretich



BOSCH

Valeo

DENSO



PETRONAS



AUTOPARTES CA

PHILIPS

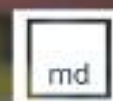

NOSSO



GAUSS

omer

**FORLAN
ROBER**

HILTI

DNI

**SOLUCIONES
PARA
CLIENTES
EXIGENTES**

- ELECTRICIDAD
- ENCENDIDO
- ILUMINACIÓN
- BATERÍAS
- FILTROS
- LÍQUIDOS Y LUBRICANTES
- INYECCIÓN Y CARBURACIÓN
- LIMPIAPARABRISAS
- DISTRIBUCIÓN Y REFRIGERACIÓN
- CLIMATIZACIÓN
- SISTEMA DE FRENS
- EQUIPAMIENTO PARA TALLER

Paul Harris 136 | CPA S2300FRD | Rafaela | Santa Fe | Tel 03492 433936 - 431744 | info@carlosandretich.com.ar

www.carlosandretich.com.ar

Entrevistamos a EMANUEL D'IGNOTI, Jefe de Marketing de DISTRIBUIDORA IDEM que nos habla de la nueva app de la empresa



EMANUEL D'IGNOTI, Jefe de Marketing de DISTRIBUIDORA IDEM

GF: Cuándo se lanzó la aplicación y para quién está disponible?

ED: La aplicación fue lanzada en agosto de 2018. Llevó dos años de duro trabajo, donde pensamos y planificamos la herramienta, para que sea moderna, y por sobre todo útil. Quisimos apostar a los nuevos medios, a lo que se viene, siempre pensando en nuestros clientes y en los clientes de nuestros clientes.

Se puede descargar tanto desde Google Play como del App Store, para el caso de los dispositivos Apple, y está disponible para cualquier tipo de usuario, tanto clientes como no clientes. Tiene utilidad para el consumidor final, aunque obviamente su mayor potencial se encuentra orientado para el uso de nuestros clientes.

GF: Qué tuvieron en cuenta para desarrollarla?

ED: Tuvimos en cuenta tres pilares fundamentales: que esté online; que sea sencilla e intuitiva; y que la información sea real y útil.

Que esté online significa que absolutamente todos los cambios que se hagan en nuestro sistema de gestión repercuten en la aplicación en el mismo momento que se llevan a cabo: informaciones de stock, precios, actualizaciones de cartera de productos, promociones, cualquier información que modifiquemos o carguemos impactan en la app, por-

que están relacionados directamente. También la plataforma se autoconfigura según el cliente, lo que la hace totalmente personalizada. Descuentos, direcciones de entrega, quiénes son las personas, o propuestas específicas que se hacen para un cliente, la app los toma, los reconoce, y los vuelca a la aplicación para que estén a disposición de ese cliente específico. De este modo, al momento de un cliente hacer un pedido, el mismo llega a nuestro sistema de gestión interno, donde éste reconoce y aplica automáticamente todas las condiciones comerciales. De esta manera se evita cualquier posibilidad de omisión de descuentos y/o promociones o errores en los códigos de los artículos solicitados, e ingresa a nuestro circuito de procesamiento de pedidos internos. De hecho, todas las promociones y los descuentos que nosotros tengamos por volumen de compra, son reconocidos en el instante de llegar a ese valor o a ese monto de compra. Todo está automatizado para el cliente.

Nos reconforta, y fue pensada así, que la aplicación es reconocida como algo que no genera dificultad, que se siente como conocida desde el primer momento de uso, y que parece sencilla, lo que no significa que no tenga tecnología. Es una herramienta de fácil entendimiento para el usuario.

Respecto a las imágenes, contamos con un stock de más de 20.000. Éstas se alojan en un servidor y se muestran siempre. El usuario no debe descargarla y por ende no le significa ocupar espacio de su dispositivo.

Para que la aplicación sea real y útil hicimos un trabajo arduo, de mucho tiempo, para poder identificar las necesidades que tenían los clientes, qué podían esperar de esta app y qué información necesitaban. De esta forma, volcarlas en una herramienta que realmente les dé esa información, que les diga acerca de

la situación de los pedidos y el histórico de los pedidos realizados. Independientemente del canal por donde se hizo el pedido (teléfono, vendedor, mostrador o app) todos los pedidos quedan registrados en la aplicación, mostrando el estado que el pedido tiene dentro de la empresa: como es la aprobación, armado, facturación, despacho o entrega, entre otros.

Por otro lado, respecto a stock o precios, están actualizados siempre. De hecho está considerado que en caso que un cliente haga su pedido y justo en ese instante haya un cambio de precios o un descuento que afecta a algún producto solicitado, la aplicación se lo informa y destaca en donde se produjo la modificación. Todo sumamente transparente y fácil de entender.

GF: Cuando te referís a usuarios que no son clientes, ¿qué les aporta la aplicación a ellos?

ED: Para los usuarios no clientes la aplicación está asociada con nuestro Programa "Encuentre su Repuesto". Es un programa de geo posición lanzado hace ya varios años, y disponible de forma totalmente gratuita para nuestros clientes, donde a través de Google, indica según donde esté ubicada la persona que hace la búsqueda en ese momento, cuales comercios o qué negocios tiene cerca, que estén conectados con el producto que está buscando. Lo que hace este programa es que el usuario pueda encontrar fácilmente el producto que busca, utilizando el potencial de búsqueda de la aplicación, y lo que es más importante para los fines de la empresa, generar oportunidades de negocio a nuestros clientes.

GF: Que aceptación ha tenido la app en el mercado?

ED: La aceptación ha sido buenísima y seguimos creciendo día a día. Ya tenemos más de mil descargas entre

los dos sistemas Android y Apple. Las calificaciones son todas excelentes, de 5 estrellas, entre más de 100 opiniones positivas acerca del uso de la herramienta. Algunos clientes subieron videos en las redes sociales sobre el uso de la aplicación y la recomiendan. Más no podemos pedir. Además generamos un módulo de lectura de códigos de barra que funciona como en los supermercados. Tenemos más del 80% de nuestro porfolio de productos con códigos de barra funcional para la aplicación, y seguimos agregando continuamente. Lo pensamos con el fin de poder darle solución a la diversidad de códigos que existen en el mercado y facilitarles el trabajo a los clientes. Buscando los productos con el código de barras hace que la búsqueda sea sumamente sencilla y mucho más ágil. Esto, junto con la búsqueda por equivalencias, para encontrar un artículo considerando las diversas marcas y/o números de piezas originales, ha sido muy bien recibido también.

Los resultados se ven claramente y afirman que dimos en la tecla. Pero de todas maneras seguimos escuchando al mercado y detectando oportunidades de mejora. Siempre en cara al futuro, en búsqueda de la innovación.



NOVEDAD

DISTRIBUIDORA

IDEM S.A.

IDEM CDI

Distribuidora IDEM S.A. le presenta su nuevo Catálogo Digital **IDEM CDI**. Herramienta imprescindible que le permitirá encontrar los productos que necesita. Sus clientes pueden autogestionar los pedidos de modo eficiente. Integra un módulo de lectura de códigos de barra que facilita la búsqueda e identificación de los artículos. Interfaz fácil de usar. Optimizado para utilizarlo en cualquier dispositivo móvil o tablet.

¡HAGA SU PEDIDO!



Búsqueda Rápida

Sistema de búsqueda inteligente que permite encontrar productos mediante palabras, equivalencias y/o códigos.



Estado de cuenta

Podés consultar la situación y/o aplicación de tus facturas y notas de crédito.



Consulta de pedidos

Podés verificar el estado de todos tus pedidos en tiempo real. Te mostrará en que parte de nuestro proceso se encuentran, hasta su entrega.



On-Line

No necesita actualizarse. Toda la información está actualizada siempre, al momento que se produce el cambio. Incorporaciones, stock, precios, descuentos, imágenes, promociones y más.



Descargalo en
Google Play



Descargalo en
App Store

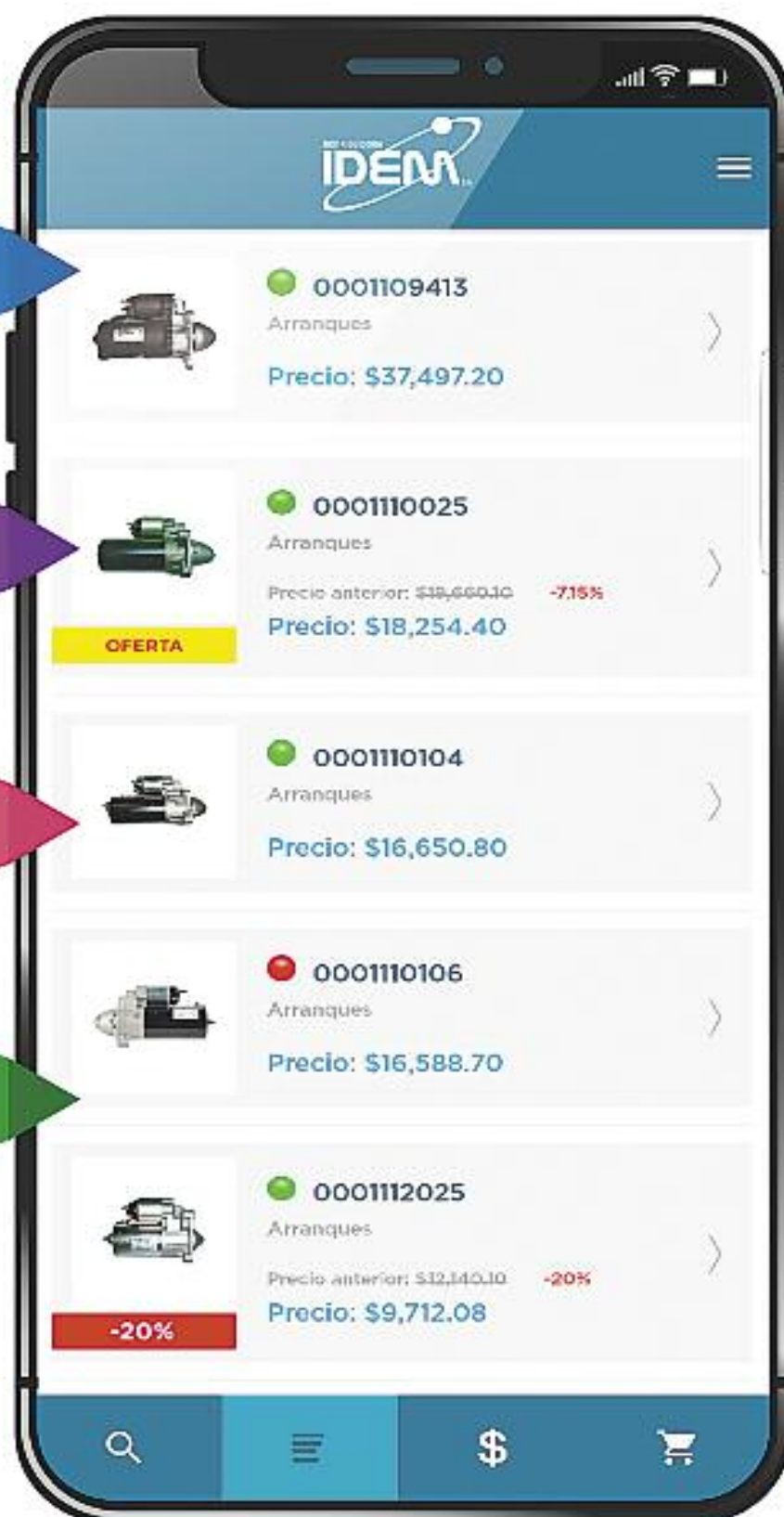

* Las imágenes utilizadas son de carácter ilustrativo.

Entrevistamos a Adrián Ferreirós, Presidente de Ferreirós y Vilela SA

“En dos años duplicaremos nuestra producción actual”

Ferreirós y Vilela es una fábrica que comenzó a producir cajas de dirección mecánicas en 1986, originalmente para el mercado local. Cuando los vehículos comenzaron a ser equipados con cajas de dirección hidráulicas en lugar de cajas de dirección mecánicas, comenzó a darse una tendencia que prácticamente los iba a dejar sin mercado potencial. Hoy eso cambió rotundamente.

TA: ¿Cómo lograron superar aquella situación negativa para la marca?

AF: La manera que encontramos de crecer y concebir una fábrica como la que tenemos hoy fue dedicarnos a mercados externos en los que por determinadas condiciones las cajas de dirección mecánica se seguían utilizando. Brasil es un claro ejemplo de ello, en donde una ley promueve la fabricación de vehículos con motores de hasta 1000 cm, autos económicos que por una cuestión de costos se equipaban con dirección mecánica.

TA: ¿Cuál fue la estrategia que implementaron?

AF: Nosotros crecimos en Brasil siendo proveedores de los principales fabricantes de cajas de dirección. Vendemos nuestras cajas a todas las primeras marcas, completando su portafolio. Esto nos permitió posicionarnos como el principal proveedor de cajas de dirección para el Aftermarket de Brasil.

TA: ¿Y por qué ahora están ante una gran oportunidad?

AF: A partir del año 2014 se empieza a revertir esa tendencia de sustitución de cajas de dirección mecánicas por cajas de dirección hidráulicas, cuando irrumpe la caja de dirección eléctrica. Una dirección hidráulica le quita potencia al motor lo que demanda mayor esfuerzo al motor y resulta en un mayor consumo de combustible. Y luego, el desarrollo de vehículos autónomos también influye, porque una caja hidráulica no puede comandarse a distancia y una eléctrica sí. Eso hizo que pel mercado hoy vuelva a tener el producto que nosotros fabricamos.



TA: ¿Cuál es su principal fortaleza?

AF: Todos los grandes desarrollos los fuimos haciendo en base a analizar el repuesto original, con ingeniería inversa. A partir de ahí estandarizamos sin cambiar el funcional ni el dimensional, lo

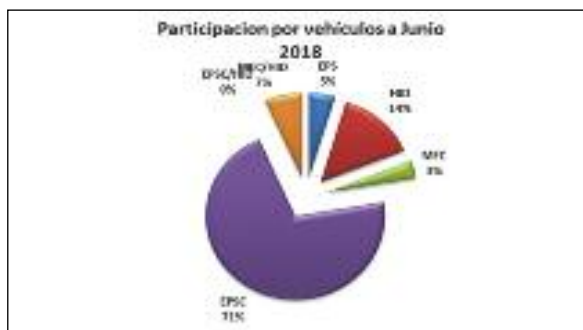

Evolución de sistemas de dirección por vehículo en el Mercosur

MEC= Caja Mecánica

HID= Caja Hidráulica

EPS=Caja con Sistema eléctrico

EPSC=Caja con Asistencia eléctrica en columna

que nos permite tener una gran ventaja comparativa respecto a cualquier fabricante. Hoy quedan las grandes marcas que son equipo original y muy pocas fábricas fuera de China que participan en el aftermarket, y nosotros somos una de ellas. De hecho, en Argentina somos la única. Nuestro crecimiento de los últimos 10 años se vio sustentado en las inversiones en maquinaria a control numérico, lo que nos permite aumentar la producción y la variedad de modelos. La inversión es grande, pero es la única manera de lograr con nuestros recursos humanos una producción de tal magnitud.

TA: ¿Qué les ha permitido lograr todo este cambio?

AF: Este año estamos lanzando 7 nuevos modelos EPSC, de los cuáles ya tenemos 4 en la calle. Vamos a tener entre 11 y 13 modelos para el año 2019, más allá de que se van a agregar algunos más. Y este número se duplicará de acá a 5 años.

TA: ¿Cómo será esta proyección en el futuro próximo?

AF: Nosotros estimamos que Brasil estará duplicando su volumen de compra de aquí a dos años. Y el crecimiento en Argentina va a ser exponencial porque partimos de una base muy baja y se incorporan muchos modelos con este tipo de cajas. Actualmente Brasil demanda unas 50.000 cajas por mes y Argentina alrededor de 5.000. El

mismo trabajo que hacemos con las grandes marcas de Brasil, lo estamos haciendo en México. Y con mercados diferentes, EEUU se suma también como un destino muy interesante.

TA: Todo este contexto genera una demanda potencial muy importante para ustedes. ¿Cómo está preparada la fábrica para afrontarlo exitosamente?

AF: Ya estamos trabajando en mejorar los cuellos de botella para dentro de dos años y también para dentro de 5 años. Esto “nos obligó” a mejorar muchos procesos para lograr volúmenes que hace dos años eran casi impensados. Hoy estamos fabricando entre 13.000 y 15.000 cajas por mes y estimamos que de acá a dos años medio vamos a estar en unas 25.000 cajas. Un turno de una máquina que incorporamos reemplaza el trabajo que hacían 3 máquinas en 3 turnos. Como primera prioridad puedo adelantar que este plan incluye discontinuar nuestra línea de productos SDA. A partir de 2019 sólo vamos a producir FV, con una única calidad para todos los nuevos productos EPSC.

TA: ¿Qué otras novedades puede comentarnos?

AF: A partir de 2019 seremos nuevamente proveedor homologado de la ACTC para todas sus categorías.

En Argentina hay dos empresas muy avanzadas en la fabricación de vehículos eléctricos. Una en la provincia de Buenos Aires y otra en Córdoba. Nos contactamos esta última llamada Volt Motors y acordamos proveerles la caja de dirección. Es muy interesante para nosotros ya que implica ser proveedores de un primer equipo, es un desafío muy interesante. Seremos proveedores del primer auto eléctrico fabricado en Argentina.

Volvemos a participar como expositores de Automechanika Buenos Aires luego de algunas ediciones. Queremos ofrecer toda nuestra gama de productos y comunicar los tres pilares principales en los que está apoyada la Empresa: los nuevos desarrollos, el mercado creciente de EPSC y el diseño de nuevos modelos.



VAYAS DONDE VAYAS,
ASEGURATE DE LLEVAR LA MEJOR DIRECCIÓN.



VIAJAR TRANQUILO
ES VIAJAR SEGURO.

SISTEMAS DE DIRECCION A PIÑÓN Y CREMALLERA
PARA LAS MARCAS DEL MERCADO ARGENTINO.

Nuestra empresa es el primer productor en volúmen y en cantidad
de modelos de América para aftermarket.

HOY ESTAMOS DESARROLLANDO SISTEMAS EPS.



Proveedor homologado de cajas de dirección para Turismo Carretera y TRV6.

VISÍTENOS EN
automechanika
BUENOS AIRES

STAND 3C-01



Gervasio Posadas 1147 - (B1643FTW) Beccar - Buenos Aires - Argentina - **Telefax:** (54 11) 4743-2397 / 1900 / 4742 8977
fyv@fyv.com.ar - www.fyv.com.ar

EMBRAGUES
CONJUNTOS DE
PLACA Y DISCO
ACTUADORES
CILINDROS MAESTROS
Y ESCLAVOS
VOLANTES

ENGRANAJES
CIGUEÑAL
ÁRBOL DE LEVAS
BOMBA DE INYECCIÓN
BALANCÍN DE VÁLVULAS
CADENA DE
DISTRIBUCIÓN
ÁRBOL DE LEVAS

JOHNSON

La CALIDAD que necesita
para manejar SEGURO



Importa y Distribuye Rodamet S.A.C.I.

Tel. (011) 4016-0000 | 4584-6646/6127/7925 | 4583-8748.
E-mail: info@rodamet.com

Visite www.rodamet.com
Siganos en Rodamet



AMORTIGUADORES
CAZOLETAS

RECORD®

La CALIDAD que necesita
para manejar SEGURO



Importa y Distribuye Rodamet S.A.C.I.

Tel. (011) 4016-0000 | 4584-6646/6127/7925 | 4583-8748.
E-mail: info@rodamet.com

Visite www.rodamet.com
Siganos en Rodamet

TECNOMOTOR

Argentina S.A

SIEMPRE 1° EN TECNOLOGIA

20 AÑOS

Seguinos



"Los especialistas en Diagnostico"



"Trayectoria, Confianza y Eficiencia"



Teléfono: (0011) 4573-3478 / 4571-8316

Gral. José G. Artigas 5199 - Capital Federal
tecnomotor@tecnomotorargentina.com.ar
ventas@tecnomotorargentina.com.ar

www.tecnomotorargentina.com.ar

La opción más completa en Autopartes



**Diseño,
Desarrollo y
Homologación
de Producto**



**Calidad
Certificada**



**Asistencia
Técnica**



**Stock
Permanente**



**Atención al
Cliente /
Rápida
Entrega**

Marcas Representadas





SERVICIO PESADO

Líneas de productos para camiones, buses, remolques, acoplados y cabinas

Amplia gama de productos para vehículos de uso profesional

Gran resistencia ante condiciones extremas como movimientos de cargas y caminos irregulares.

Resistencia a altas temperaturas

Mayor durabilidad y mejores costos operativos

SADAR
AMORTIGUADORES

AP AUTOMOTIVE
PRODUCTS

Firestone
Fuelles y Muelles de Suspensión

CORVEN
Autopartes

MAIS QUE FREIOS
Hipper Freios **Bendix**

Garantiza y Distribuye

CORVEN
Autopartes

www.corven.com.ar

Entrevistamos al Sr. Alejandro Garay Presidente de Condistelec S.A.

“Dijimos ‘Lo mejor está por venir’ y hoy el nuevo software de nuestro scanner le permite tener TODO EN UN SOLO LUGAR”



TA: Están presentando un nuevo software para el scanner ?

CO: Así es, el nuevo software permite una comunicación directa y diaria con todos los usuarios de nuestro scanner.

TA: Cual sería el beneficio de un taller de contar con esta nueva herramienta?

CO: Con la diversidad de opciones que ofrece el software le hará más fácil la vida diaria al mecánico.

TA: Como sería eso?

CO: Se pueden apreciar en la pantalla de inicio 13 botones con diversas alternativas, una vez conectado a internet haciendo click sobre las opciones de los 7 botones superiores, se conecta a nuestro servidor, pudiendo acceder a los servicios allí indicados, luego tenemos 5 botones, 4 del scanner que siguen con la misma función y se agrego

un botón para diagnóstico por imagen, que se complementa con un trazador de curvas nuevo equipo que estamos ofreciendo y por último el botón que contiene N° de SCANNER y VERSION. Este abrirá un listado con las novedades que se desarrollaron.

TA: Tendrá este nuevo software alguna funcionalidad especial?

CO: Si, cuando se conecte el scanner a nuestro servidor, cualquiera de los botones puede cambiar a color rojo avisando que allí existe una novedad y al clickear sobre el se abrirá la información, por ejemplo avisar de una oferta de repuestos, alguna información técnica o cualquier otra tema de interés para el taller. También mientras este conectado a nuestro servidor se podrán ver diferentes videos, que se reproducirán en la pantalla del scanner,

todo lo que se avisa por medio de los botones se puede mostrar en forma activa.

TA: Este botón cambiara de color para todos los talleres?

CO: Si es una comunicación general se pondrá en rojo para todos, si es particular para una zona se pondrá en rojo solo para los talleres que sean de la zona elegida, si se da un curso en Salta no se le pondrá en rojo a los talleres de Bahía Blanca.

TA: Estas nuevas funciones serán sin cargo o aranceladas?

CO: Si es usuario de nuestro scanner tendrá acceso a varios botones sin cargo y a otros con un cargo muy acomodado, si no es cliente tendrá acceso libre a ciertos botones, a otros pagando un arancel y en el caso de foro no tendrá acceso.

TA: Como es que cualquier taller puede acceder a todo esto si no tiene instalado su software?

CO: Nuestra página web permite estos accesos, por lo cual cualquier taller podrá entrar en todos los items libres o asociarse a la información técnica.

TA: Que productos se podrán ver?

CO: Cualquier tipo de producto relacionado con el taller, ya que el software está preparado para que otras empresas puedan publicar sus productos.

TA: Finalmente que mensaje le querría dar al mercado?

CO: Estamos cumpliendo con nuestra premisa "Lo mejor está por venir", invitamos a todos los talleres a sumarse a los más de 4000 que contarán en breve con todas estas ventajas, teniendo TODO EN UN SOLO LUGAR ■



CONDISTELEC

TODO EN UN SOLO LUGAR

**CON ACCESO RÁPIDO DESDE EL
NUEVO SOFTWARE DE NUESTRO SCANNER**

SPCMAX

Conditelec
Carlos Pellegrini 1785
Prohibida su Venta
4730-3533
info@conditelec.com

CONDISTELEC
Carlos Pellegrini 1785
(B1604ASQ) Florida
Buenos Aires - Argentina
Tel: (54-11) 4730-3533
Fax: (54-11) 4760-0596
www.conditelec.com.ar

SPCMAX MX21 - MAX0000AR

**PROGRAMA
CONDISTELEC
POWER PLUS**

- INFORMACION TECNICA
- FORO USUARIOS
- SOFTWARE TALLER
- EQUIPAMIENTO
- SOLUCIONES LIQUIDAS
- NOVEDADES Y EVENTOS
- REPUESTOS
- DIAGNOSTICO X IMAGEN
- PRESION DE RAIL
- VOLTIMETROS
- OSCILOSCOPIO
- SCANNER

CUMPLIMOS CON NUESTRA PREMISA, LO MEJOR ESTÁ POR VENIR

www.conditelec.com



SOPORTES PARA EL AUTOMOTOR



www.gomarex.com.ar

ventas@gomarex.com.ar | Monseñor Bufano 3189 (1754) - San Justo - Bs. As. - Argentina | Tel.: (54) 11 4441 9975 Fax: (54) 11 4651 3530

MUCHAS MARCAS ALEMANAS



Zimmermann
Bremscheiben - Bremstrommeln



SCHAEFFLER



VICTOR REINZ
AUTHORIZED DEALER

UN SOLO LUGAR
CASTELLMAR

AUDI - BMW
MERCEDES BENZ

Líder en Venta de Repuestos para Automóviles de Alta Gama



Visítenos
7 al 10 Nov
Stand 3D-10
La Rural - Buenos Aires

ZF presente en los desafíos del futuro.

ZF, líder en vanguardia de la innovación tecnológica, lo invita a participar de la Exposición Automechanika 2018 para conocer las últimas tendencias del sector automotriz.

Con sus fuertes y confiables marcas: SACHS, LEMFÖRDER y TRW, ZF Aftermarket apoya a los clientes hoy guiándolos al mercado de postventa del futuro.

Visite aftermarket.zf.com/ar



AFTERMARKET

LEMFÖRDER  SACHS  TRW



Calidad que marca la diferencia

Fábrica de parrillas y accesorios adaptables para automotores.

Stand
2A-30

DISTRIBUIDOR OFICIAL
EXIDYER

Fabricación de parrillas y accesorios plásticos adaptables a vehículos nacionales para las líneas Fiat-Peugeot-Volkswagen-Ford-Chevrolet-Renault-Citroën-Toyota

Continuamos incrementando nuestra línea de productos convencidos que en nuestro progreso y perfeccionamiento está tu crecimiento!

NUESTRAS LINEAS ESPECIALES...



Línea completa rejillas



Línea completa encauzadores



Línea completa molduras



Línea completa grifos



Línea completa codos termostato



Línea completa depósitos



Línea completa poleas



Línea completa caños calefacción



Línea completa tapas distribución



Línea completa juegos de reparación



Más de
750 piezas en fabricación

DIRECTO DE NUESTRA FABRICA A SU MOSTRADOR

ME MEXIPDYMER

PRIMER CENTRO INTEGRAL DE PRODUCCION Y DISTRIBUCION DE REPUESTOS PARA
FIAT - PEUGEOT - VOLKSWAGEN - FORD - CHEVROLET - RENAULT - CITROËN - TOYOTA

**“UNA EMPRESA SIN FRONTERAS”
“UN MUNDO A SU DISPOSICION”**

**Stand
2A-40**

1966-2018 52 AÑOS REAFIRMANDO LA LEATAD HACIA LAS CASAS DE REPUESTOS

- VENTA EXCLUSIVA A CASAS DE REPUESTOS.
- ASESORAMIENTO E INSTALACION DE NUEVAS CASAS DE REPUESTOS: MAS DE 1.500 CASAS INSTALADAS Y FUNCIONANDO.
- ATENCION PERSONALIZADA. PERSONAL CAPACITADO PARA CONSULTAS TECNICAS Y VENEDORES ESTABLECIDOS EN TODAS LAS CAPITALS COMERCIALES DEL PAIS.
- INSTALACION DE NUESTRO CATALOGO DIGITAL, CON BUSQUEDA RAPIDA DE PRODUCTOS, CONFIRMACION DE NUESTRO STOCK Y COTIZACION INMEDIATAS.
- 78.000 ARTICULOS EN STOCK PERMANENTE.
- LOGUISTICA Y ENTREGA DIRECTA A NEGOCIOS DE CAPITAL Y GBA.
- ENVIOS A TODO EL PAIS Y EXPORTACION DE ARGENTINA PARA EL MUNDO.
- REPRESENTACION Y DISTRIBUCION EXCLUSIVA DE PRIMERAS MARCAS PARA AFTERMARKET.
- PRODUCCION PROPIA DE MAS DE 650 ARTICULOS

**STOCK FIAT:
19.300 ITEMS**

**STOCK PEUGEOT:
13.000 ITEMS**

**STOCK VOLKSWAGEN:
10.800 ITEMS**

**STOCK FORD:
11.000 ITEMS**

**STOCK CHEVROLET:
8.400 ITEMS**

**STOCK RENAULT:
7.900 ITEMS**

**STOCK CITROËN:
6.000 ITEMS**

**STOCK TOYOTA:
1.600 ITEMS**



**LINEA COMPLETA
DE PARAGOLPES
(ALTA Y BAJA ROTACION)
RADIADORES - CERRAJERIA
CAJAS DE DIRECCION
JUNTAS HOMOCINETICAS
ILUMINACION - CORREAS
PARTES DE CARROCERIA,
ACCESORIOS**

**DISTRIBUIDOR de
Accesorios
ARGENTINOS**
Calidad que marca la diferencia

CITROËN **FIAT** **MOPAR**
DISTRIBUIDOR OFICIAL
DE REPUESTOS ORIGINALES

Fábrica de parrillas y accesorios adaptables para automotores.
Más de 100 modelos de parrillas para el mercado nacional.





CRI-PC
Homologado para
Delphi Technologies



Sabre Expert
Diagnóstico y testeo
Common Rail



Sabre Master
Codifica
Common Rail



Toledo
Inyectores
HEUI - Caterpillar

Consultar promoción y financiación

LANZAMIENTOS 2019



DPF 300 Master

Limpieza de filtros DPF

GDI Excalibur



Testeo y diagnóstico
inyectores GDI nafta



PUNTA TOLEDO S.A.
DISTRIBUIDORA DE AUTOPARTES

Distribuidores Oficiales
Grupo Maximiliano Diesel



PUNTA TOLEDO S.A.
DISTRIBUIDORA DE AUTOPARTES

Buenos Aires 1936
52000FQP Rosario /
Santa Fe / Argentina

ventas@puntatoledo.com.ar
contacto@puntatoledo.com.ar

Ventas: 0341 481-7900
Administración: 0341 481-9981

www.puntatoledo.com.ar

/PuntaToledoSA



Maximiliano DIESEL S.A.
Distribuidor Mayorista de Autopartes Diesel

Delphi Technologies
DISTRIBUIDOR OFICIAL

ESPECIALISTAS EN LÍNEAS COMMON RAIL



Red de Servicios Autorizados Delphi en Argentina

Centros de Excelencia Diesel

Provincia	Servicio Autorizado	Localidad	Provincia	Servicio Autorizado	Localidad
Capital Federal	Mechatronik SRL	Capital Federal		DSM-Diesel Car S.A.	San Martin
	Diesel Rusconi	Capital Federal	Córdoba	Diesel Norte	Córdoba
	Diesel Lopez & Lopez	Capital Federal		Servino Diesel	Hernando
Buenos Aires	Franz Diesel S.R.L.	Bahía Blanca	Entre Ríos	Diselmax	Urdinarrain
	Indisel	Boulogne		Lab. Diesel El Charrúa	Villa Elisa
	Yurrebaso Diesel	Gral. Pacheco	Mendoza	Diesel Campillay	Cnel. Dorrego
	Diesel Bauer	Ituzaingo	Santa Fe	Diesel Victoria	Ceres
	Yamato Diesel	Lomas de Zamora		Todo Diesel	Rafaela
	Viejo Petro	Mar del Plata		Diesel Sur-Ing. Cabrera	Rosario
	Joaquín Blanco	Pehuajó		Graña Diesel	Santa Fe
	Diesel Petrilli	San Nicolás			

Centros de Servicio Diesel

Provincia	Servicio Autorizado	Localidad	Provincia	Servicio Autorizado	Localidad
Capital Federal	Ormeta Diesel	Capital Federal	Neuquén	Lab. Diesel T. Lauquen	Neuquén
	Servibom Diesel	Capital Federal	Salta	Finotti Diesel	Salta
	Diesel Adrian	Capital Federal	San Luis	Diesel Samoluk	San Luis
Buenos Aires	Tecnomóvil	Dolores	Santa Cruz	Diesel Martín	Río Gallegos
	Laboratorio Diesel Franco	Libertad	Santa Fe	Tecno Bombas	Andino
	Nuevo Diesel	Morón		Lab. Servi Diesel	Capitán Bermúdez
	Diesel Vega	Tigre		Belletti Inyección	El Trebol
	Carozza Diesel	Tres Arroyos		Héctor Ferrari	López
	Diesel Alejandro	Villa Adelina		Sigma Diesel	Rosario
Córdoba	Dutto Diesel	Bell Ville		Diesel Integral	San Guillermo
	La casa de la bomba diesel	Córdoba		Tecnic Diesel	San Lorenzo
Chaco	Diesel Sur	Pdcia. R S Peña		Diesel Righi	San Vicente
Entre Ríos	Diesel Bertoldo	Chajari		Torelli Diesel	Totoras
Misiones	Gradenecker Diesel	Oberá		Diesel Truck	Totoras
	Electrodiesel	Posadas			

MAXIMILIANO DIESEL S.A

Casa Central Distribuidora - Juan Manuel de Rosas 2581
 Centro de Capacitación de Inyección Diesel - Blvd. 27 de Febrero 530
 Tel: 0341 4853637 - 4814638 - 4814858 - 4812442 - 4822027
 ventas@maximilianodiesel.com.ar / info@maximilianodiesel.com.ar
 S2000FPQ Rosario / Santa Fe / Argentina
 www.maximilianodiesel.com.ar

Kefren a la vanguardia de sistemas de tanques móviles y fijos para Diésel, lubricantes y AdBlue

El sistema de urea (adblue, arsa 32, DEF) que utilizan los vehículos equipados con tecnología RCA (Reducción Catalítica Selectiva) que consiste en el uso de una solución de urea al 32% en agua desmineralizada, no es tóxico y es seguro de manipular. En cambio es corrosivo para algunos metales y deben utilizarse los materiales adecuados para su transporte, almacenamiento y manipuleo. El producto va almacenado en un depósito exclusivo. El consumo de urea equivale a un 3-5 % del consumo de combustible. Esta baja dosificación permite espaciar los recargas y minimizar el impacto que produce en el chasis un depósito adicional. Los sistemas RCA están actualmente en uso en Europa, Japón, Australia, Taiwán, Corea, México, Nueva Zelanda, Singapur y EE.UU. El sistema de uso está compuesto por dos elementos principales: el catalizador SCR (Selective Catalytic Reduction) que ha sido diseñado especialmente para sistemas de este tipo y el depósito de urea (AUS32 - Aqueous Urea Solution). Si nos situamos en el recorrido que realizan los gases por el sistema de escape del vehículo, entenderemos de

forma sencilla el funcionamiento de esta tecnología pensada para reducir la emisiones de NOx en vehículos con motor diésel. La mezcla de aire y diésel, accede al motor para hacer explosión en los cilindros, de forma que los gases que resultan de esta primera combustión son llevados, por medio de la válvula EGR, de nuevo al motor. Tras volver a mezclarse de nuevo con más aire y más combustibles, se produce de nuevo la explosión. Una vez que los gases se expulsan a través del colector de escape, son dirigidos hacia el filtro de partículas diésel donde las moléculas sólidas de carbono que genera el motor quedan retenidas, hasta su posterior eliminación. Después, los gases siguen circulando hasta un catalizador especial conocido como SCR y es en este punto se mezclan con la urea (AUS 32). Al entrar en contacto esta misma con los gases del escape, el agua que contiene el aditivo, libera amoníaco debido a la reacción química que se produce, provocando la catálisis y transformando los óxidos de nitrógeno libre y vapor de agua. Esta mezcla es la que finalmente se expulsa por el tubo de



escape, resultando mucho menos nociva tanto para el medio ambiente, como para la atmósfera. Actualmente son varios los fabricantes que utilizan la inyección del aditivo AUS 32 para reducir la contaminación de sus motores diesel, aunque en el sector del vehículo industrial, el uso está más generalizado. Volkswagen, Toyota, BMW, Audi, son vehículos que hoy en día utilizan o poseen esta tecnología ■



KEFREN

Accesorios para Estaciones de Servicio Agro e Industria
KEFREN ARGENTINA S.R.L.



PRODUCTOS INNOVADORES PARA LOS VERDADEROS PROFESIONALES

Sistemas de tanques móviles y fijos para Diesel, AdBlue y lubricantes. Bombas para protección del medio ambiente.



Chilavert 1020 (1772) Villa Celina - Pcia. de Buenos Aires

Tel.: (54-11) 4442-0112 // 4622-9857 / 2853 // 4462-5003 - Fax: (54-11) 4622-9857 // 4442-0112

E-mail: kefrenargentinasrl@speedy.com.ar // ventas@kefrenargentinasrl.com.ar

www.kefrenargentina.com.ar

EN



auto náutica sur

EVOLUCIONAMOS JUNTOS

por eso desarrollamos

**una marca
de excelencia.**



Pastillas de Freno - Bombas de Freno
Cilindros de Rueda - Flexibles de Freno
Despiece de Freno - Reparaciones de Cálipers
Pistones de Cálipers



Rótulas - Extremos
Brazos Rótulas
Axiales - Parrillas
Bieletas de barra estabilizadora

LA EVOLUCIÓN EN AUTOPARTES

N! Member of
NEXUS Automotive International SA

Auto Náutica Sur. Distribuidor Nacional de Autopartes.

Sede Central Chiclana 915/917. Bahía Blanca +54 291 4597777 291-155708527

Rosario +54 341 4388383 Mendoza +54 261 4313480 Mar del Plata +54 223 4755999 Bs.As. 0810 222 6666

autonauticasur1969 AutoNauticaSur autonauticasur autonauticasur www.autonauticasur.com.ar



auto náutica sur
evolucionando juntos



**MAS DE 100 AÑOS
EN LA INDUSTRIA
AUTOMOTRIZ**

**MAS DE LO QUE ESPERA.
TODO LO QUE NECESITA.**

Más de cuatro décadas de trabajo,
nos avalan en confiabilidad y calidad,
brindando siempre productos de
primera marca.

MACRO

ARGENTINA S.A.



Macro Argentina S.A.: www.macroargentina.com.ar | consultas@macroargentina.com.ar
Buenos Aires: Warnes 1198 CABA | T(11)4855-3159/4856-6607 | ventas@macroargentina.com.ar/
Humboldt 224, CABA | T(11)4855-4589/4854-9441 | info@macroargentina.com.ar
Salta: Av. San Martín 1099, Salta | T(0387)4212358 | mysanmartin@macroargentina.com.ar/
Urquiza 1632, Salta | T(0387)4329120/4310178 | salta@macroargentina.com.ar

Lucas



VUELVE LA CONFIABILIDAD DE UN GRANDE



info@lucaselectricalsa.com

Trust **Lucas**

SUSPENSIÓN
....

DIRECCIÓN
....

FRENOS
....

**ELECTRICIDAD
ELECTRÓNICA**
....

Desde 1993 nos dedicamos a la distribución mayorista de autopartes atendiendo a más de 700 clientes. Actualmente nuestros rubros principales son los de Suspensión, Dirección, Electricidad, Electrónica y Frenos, tanto para las líneas liviana y pesada del parque automotor del Paraguay. Somos una empresa 100% familiar, siendo nuestra seriedad, responsabilidad y trabajo los que nos han permitido ser uno de los referentes en el mercado autopartista tras 25 años de trayectoria.



Grupo Ybapyta

Autopartes para
Automóviles y
Camiones

 Mercedes-Benz

 SCANIA

 VOLVO

 TOYOTA

 VW

 FIAT

 CHEVROLET

 Ford

 HYUNDAI

 PEUGEOT

 RENAULT

 NISSAN

 KIA

 MITSUBISHI

 Ybapyta S.A.

Ruta Mcal. Estigarribia 356 c/ Andrés Barbero
Km. 10 - San Lorenzo - Paraguay

Telefax: +595 21 504 502 email: ybapyta@ybapyta.com.py
www.ybapyta.com.py

Kavaguy Rony sa

Ruta Mcal. Estigarribia 626 c/ Emilio Cubas
Km. 10 - San Lorenzo - Paraguay

Telefax: +595 21 521766 email: kaaquynrony@gmail.com



 Ybapyta S.A. CDE

Tte. Adolfo Rojas Silva esq. Cnel. Luis Irrazabal
Barrio Pablo Rojas - Ciudad del Este - Paraguay

Telefax: +595 61 572700 email: cde@ybapyta.com.py

25
1993 - 2018
años

Distribuyendo
Calidad

Lacum®

LA DIRECCIÓN CORRECTA

CONJUNTOS DE DIRECCIÓN - HIDRÁULICOS / E.P.S. / MECÁNICOS
BOMBAS HIDRÁULICAS / CAJAS MECÁNICAS EJE RECIRCULANTE F100 81/92

LA LÍNEA MAS COMPLETA DEL MERCADO



COMPONENTES HIDRÁULICOS

BARRAS Y PIÑONES HIDRÁULICOS PARA REPOSICIÓN



*Solicite su distribuidor a
ventas@staco.com.ar*

ADMINISTRACIÓN Y VENTAS
Alvear 2404 - B1650AXE
San Martín, Pcia. de Buenos Aires - Argentina
54-11 4753 1971 / 4754 1101
ventas@staco.com.ar
www.staco.com.ar



apex®

SISTEMAS DE SUSPENSIÓN Y DIRECCIÓN

RÓTULAS | ARTICULACIONES AXIALES



Lacum  **apex**

SON MARCAS REGISTRADAS DE

staco.com.ar

Acompaña tu camino



FREUDENBERG-NOK

TECNOLOGÍA EN SELLADO

JUNTAS DE TAPA JUEGOS DE JUNTAS DE MOTOR

Ahora disponible en Argentina por



El 70% de los vehículos del mundo

Ahora disponible en Argentina

Calidad certificada por

Sea **Original**, sea **Freudenberg-NOK**

CAJA DE CILINDROS MOTOR PARA LINEA PESADA

Producto 100% con calidad original



Se utilizan Freudenberg-Corteco
en el mercado Argentino
por las automotrices



División de Reposición

Esta nota es presentada por:

SKF

Nuevas líneas de Suspensión y Dirección SKF

Los componentes de suspensión y dirección adecuados son vitales para una conducción suave y cómoda, y son esenciales para mantener el control, reducir al mínimo las distancias de frenado y reducir el desgaste de los neumáticos. Nuestra completa gama de productos de alta calidad significa que ya no tendrá que buscar más.

Como fabricante líder de rodamientos de ruedas y suspensión, puede confiar en:

- Amplio surtido de cobertura de parque
- Calidad Premium
- Todas las piezas necesarias en una sola caja
- Asistencia técnica disponible



Para obtener más información, comuníquese con su representante SKF local o comuníquese con division.automotriz@skf.com

SKF



Visítanos en nuestro stand

Pabellón Hall 2
Stand SKF Argentina

automechanika
BUENOS AIRES

7 - 10.11.2018
La Rural Predio Ferial

SKF[®]

BBA junto a TYC lanza una nueva línea de radiadores de fabricación Nacional



Estas dos empresas conforman una alianza que funda una nueva línea de radiadores de origen Nacional. El know-how de TYC y el conocimiento y la experiencia de BBA en el mercado Argentino garantizan un producto de excelencia.

TYC, fabricante mundial de piezas para el automóvil que distribuye sus productos en más de 75 países. Además de fabricar la gama más amplia de productos para el recambio (aftermarket) a

nivel mundial, TYC es proveedor de producto original con certificaciones:



BBA, empresa distribuidora de autopartes. Con más de 10 años de trayectoria en el mercado, ha logrado consolidarse y responder con compromiso e innovación a la evolución y exigencias del sector.

Cuenta con un depósito modelo que le permite comercializar más de 4000 artículos a 3500 clientes. Además, gracias a su amplia red de representantes oficiales, tiene cobertura en todo el país.

- 19 modelos de tecnología de ensamblado mecánico.
- Cobertura del 40% del parque automotor.
- Equipos 100% testeados.
- 80.000 radiadores de producción anual.
- Entrega a todo el país.



Fábrica de radiadores TYC[®]

BBA y TYC se unen para lanzar una nueva línea de radiadores de fabricación Nacional.



La alianza conformada entre BBA y TYC garantiza un producto de excelencia. Una nueva línea de radiadores elaborados con el Know-how de TYC sumado al conocimiento y la experiencia de BBA en el mercado argentino.

- **19 modelos de tecnología de ensamblado mecánico.**
- **Cobertura del 40% del parque automotor.**
- **Equipos 100% testeados.**
- **80.000 radiadores de producción anual.**
- **Entrega a todo el país.**

WWW.TYCRADIADORES.COM

Teléfono: **0800-122-6587**
Camino General Belgrano 2916,
Villa Dominico, Buenos Aires.
info@tycradiadores.com,
ventas@tycradiadores.com

BBA
BBA Autopartes s.a.

TYC[®]
RADIADORES

ALTRI

SISTEMAS TÉRMICOS

automechanika
BUENOS AIRES



Línea Pesada

BorgWarner

Distribuidor oficial

Stand 1-F 10



Radiador e Intercooler



Depósitos de agua

ReserPlastic®



Radiador e Intercooler



Poleas viscosas

BorgWarner

CRYOMAX Valeo infra

FRONTECH MAGNET MARELLI DENSO

ALTRI

INYECCIÓN ELECTRÓNICA

automechanika
BUENOS AIRES

FRONTECH

AUTOMOTIVE INJECTION · ORIGINAL EQUIPMENT QUALITY

STAND 1-F 10



inyector



Bobina de Ignición



Paso a paso



Bomba de combustible



Bujía



Cable de bujía



Cuerpo mariposa

MAGNET MARELLI DELPHI DENSO

DISTRIBURIDOR OFICIAL

DE LAS PRINCIPALES MARCAS

altri s.a.

@altri_sa

www.altri.com.ar

011-4003-5700
(casa central)

0351-451-1000
(centro de distribución Córdoba)

Línea Térmica



Radiadores



Filtros antipolen



Poleas Viscosas



Electro



Evaporadores



Compresores



Rad. Calefacciones



Bid. Recuperadores



Condensadores



Poleas Viscosas



Embrague Viscoso



Hélice



Radiadores



Intercooler



Tanques de Comp.



Línea Pesada



Línea Inyección Elec.



Bobinas Ignición



Cuerpos Mariposa



Cables de Bujía



Bombas Combustible



Sensores



Inyectores



Paso a Paso





MASSI AUTOMOTIVE COMPONENTS

Reseña de la Empresa

MASSI es una empresa líder en la fabricación de componentes del tren de válvulas, fabricando más de ochenta modelos de balancines de válvulas, botadores, ejes de balancín, varillas levanta válvulas, rampas de balancin, kits de árboles de leva y tornillos de regulación de válvulas los cuales son provistos a terminales automotrices y mercado de reposición.

La calidad de nuestros productos, la tecnología de avanzada y la capacidad productiva, nos permite estar presentes con éxito en todo el mundo.

La flexibilidad productiva, junto a nuestro experimentado departamento de ingeniería y control de calidad le brindará una respuesta rápida al desarrollo de nuevos productos y mercados.



MASSI AUTOMOTIVE COMPONENTS Company Profile

MASSI is a leading company in the manufacturing of valve train components, developing more than eighty different models of rocker arms, tappets, valve lifters, rocker arm shafts, rocker arm shafts assemblies, camshaft kits, push rods and adjusting screws which are provided to automotive terminals and aftermarket. The quality of our products, the heading technology and the productive capacity allow us to be present in all the world. The productive flexibility together with the experimented engineering and quality control department will bring you a quick response to your demands of new products and markets.



WWW.MASSICOMPONENTS.COM VENTAS@MASSICOMPONENTS.COM TEL: (+54) 11 4844-5100

BUENOS AIRES - ARGENTINA

LOS INVITAMOS A CONOCER LA CALIDAD QUE TODO VEHÍCULO NECESITA Y EL MUNDO ENTERO ELIGE.

11/2014



Confiables de la calidad Schaeffler.



Muchos reparadores y mecánicos recomiendan LuK.



Soluciones completas con tecnología alemana.

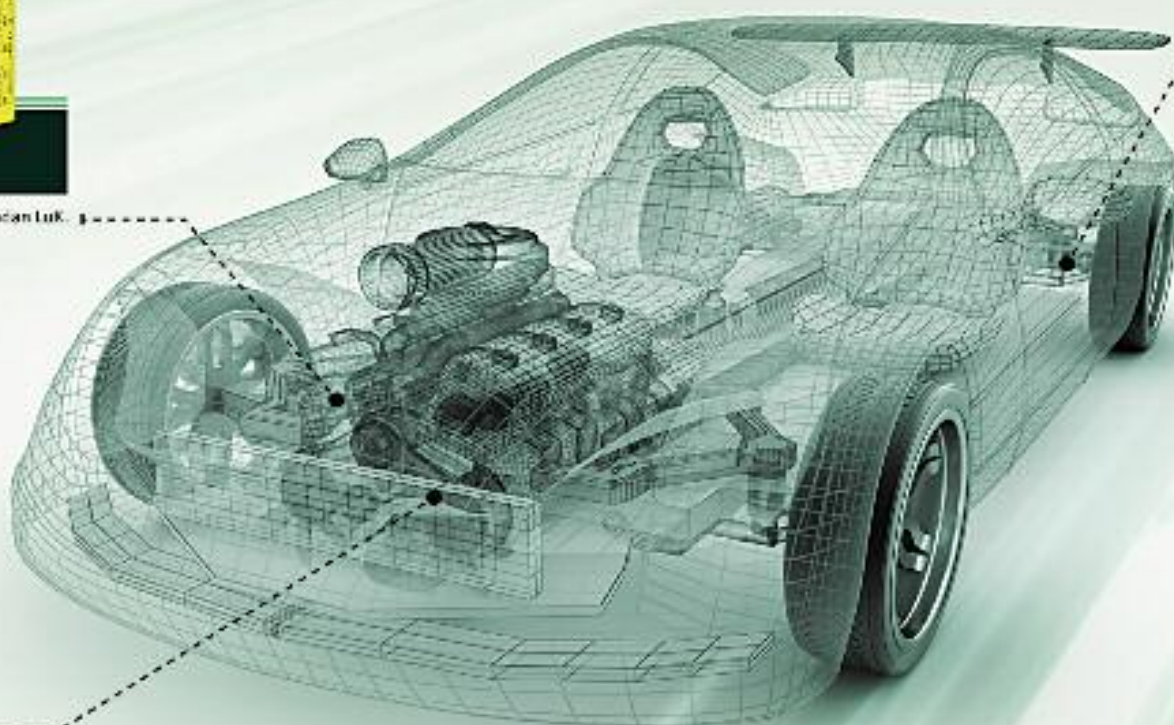



Schaeffler, una de las mayores empresas globales de tecnología con sus marcas LuK, INA y FAG estará presente en la feria Automechanika Buenos Aires.

Los invitamos a conocer las soluciones completas para aplicaciones en los sistemas de motor, chasis, transmisión, dirección y suspensión, con calidad original de fábrica. Los esperamos en nuestro stand.

Discover more
Automechanika - Buenos Aires/ARG
7-10 de Noviembre - Stand 28-10

+ 54 11 40161543 | sac.br@schaeffler.com
www.schaeffler.com.ar

 /schaeffleramericadelsur
 /company/schaeffler

SCHAEFFLER

Paulucci Autopartes en la Feria Automechanika Buenos Aires 2018

En esta ocasión, tenemos el agrado de contarles sobre la participación de Paulucci Autopartes en la Feria Automechanika Buenos Aires 2018. Apenas recién llegados de la Exposición en Frankfurt, Alemania, en la cual también se han presentado buscando expandir su línea de productos por fuera del mercado argentino, y con la dinámica y el compromiso al que nos tiene acostumbrados, vuelven a hacerse presentes en la Argentina de una manera renovada y con un catálogo repleto de piezas que han ido sacando a lo largo del último tiempo, con el fin de mantenerse siempre a la vanguardia, y el objetivo de cuidar y beneficiar a sus clientes, que siguen multiplicándose. Nadie quiere quedar afuera de la posibilidad de vender la mercadería confiable que hoy por hoy existe en el mercado. Actualmente tiene la línea más completa en América latina de sistemas de accionamiento hidráulicos. Con una oferta de más de 100 pro-

ductos entre cilindros maestros, cilindros esclavos, tubos de embrague y accesorios, se posiciona como un gran referente en el desarrollo de nuevos artículos. De hecho han desarrollado y lanzado más de diez nuevas piezas en lo que va del año, y antes de que finalice el 2018, estarán promocionando cinco artículos más. Todos ellos desarrollados, manufacturados y comercializados bajo el sistema de gestión ISO 9001 e ISO 14001, cuyo certificado renovaron hace tan solo unos meses, garantizan sin duda los más altos estándares de calidad.

Seguramente, conociendo el accionar de esta compañía en el rubro de Autopartes, el año próximo estarán redoblando esfuerzos para seguir sorprendiéndonos en la edición 2019 de la Automec Brasil, pero por ahora no se pierdan la de este año, que se llevará a cabo en el Predio de la Rural, entre los días 7 y 11 de noviembre. Los estarán esperando!





paulucci[®]

AUTOPARTES

¿Sabías que Paulucci Autopartes es el mayor fabricante de Sistemas de Embrague de América?





Trabaje con los 100 artículos certificados bajo normas de calidad y medioambiente
ISO 9001:2015 / 14001:2015



ISO
9001:2015
CALIDAD

(Cert. 01 100 1529666)

ISO
14001:2015
AMBIENTE

(Cert. 01 104 1529666)

www.paulucciautopartes.com.ar

 **Paulucci Autopartes**

JUNTOS
PROTEGEMOS TU DESTINO



LITTON

 **REMSA**

SISTEMAS DE FRENO

STAND 3-H30

automechanika

BUENOS AIRES

7 - 10.11.2018



CILBRAKE

QUALITY & PRECISION AUTOMOTIVE PARTS

LA MEJOR RELACIÓN PRECIO - CALIDAD



SUSPENSIÓN Y DIRECCIÓN

- AXIALES
- BIELETAS DE SUSPENSIÓN
- CAJAS DE DIRECCIÓN
- PARRILLAS DE SUSPENSIÓN
- ROTULAS Y EXTREMOS



RODAMIENTOS

- RULEMANES DE CONO Y CUBETA
- RULEMANES DE RUEDA
- RULEMANES DE SEMIEJE
- RULEMANES DE EMBRAGUE
- RULEMANES LÍNEA 6000/6200

FRENOS

- BOMBAS DE FRENO
- CAMPANAS DE FRENO
- DISCOS DE FRENO
- CILINDROS DE RUEDA



TRANSMISIÓN

- JUNTAS HOMOCINÉTICAS
- MAZAS DE RUEDA, PORTA MAZAS DE RUEDA
- PUNTAS DE EJE Y SEMIEJES
- CENTROS DE CARDAN
- CRUCETAS



EMBRAGUES

- BOMBAS DE EMBRAGUE
- KIT DE EMBRAGUE
- BOMBÍN DE EMBRAGUE
- BOMBA AUXILIAR DE EMBRAGUE

LÍNEA PESADA

- PULMONES DE FRENO
- MANGUERAS DE FRENO
- REGISTROS DE FRENO



PRODUCTOS FABRICADOS BAJO LOS MÁS ESTRUCTOS CONTROLES DE CALIDAD





CILBRAKE

QUALITY & PRECISION AUTOMOTIVE PARTS

LA EVOLUCIÓN DE UN LEGADO

TRES GENERACIONES DEDICADAS
A LA CALIDAD EN AUTO PARTES
NUESTRAS MARCAS LO AVALAN



ROLLE

REFERENTE INDISCUTIDO DE
CALIDAD EN PARTES DE
SUSPENSIÓN Y TRANSMISIÓN



CALIDAD Y PRESIÓN EN FRENOS:

MÁXIMOS ESTÁNDARES DE
CALIDAD DEL MERCADO.



LCP

¿SABÉS QUÉ LUBRICANTE NECESITA EL MOTOR DE CADA AUTO?



MARCA	LUBRICANTE
Audi	CON DPF (FILTRO) XTAR 5W30 504.507 XTAR 5W40 505.01
	SIN FILTRO CEPSA AVANT 5W40 SYNTHETIC XTAR 10W40 SYNTHETIC
SEAT	CON DPF (FILTRO) XTAR 5W30 C3/D2 DPF XTAR 5W30 504.507 XTAR 5W40 505.01
	SIN FILTRO CEPSA AVANT 5W40 SYNTHETIC XTAR 10W40 SYNTHETIC
Skoda	CON DPF (FILTRO) XTAR 5W30 C3/D2 DPF XTAR 5W30 504.507 XTAR 5W40 505.01
	SIN FILTRO CEPSA AVANT 5W40 SYNTHETIC XTAR 10W40 SYNTHETIC
VW	CON DPF (FILTRO) XTAR 5W30 C3/D2 DPF XTAR 5W30 504.507 XTAR 5W40 505.01
	SIN FILTRO CEPSA AVANT 5W40 SYNTHETIC
Porsche	CON DPF (FILTRO) XTAR 5W30 C2 DPF
	SIN FILTRO XTAR 5W40 505.01 CEPSA AVANT 5W40 SYNTHETIC
Mercedes-Benz	CON DPF (FILTRO) XTAR 5W30 C3/D2 DPF XTAR 5W40 505.01
	SIN FILTRO CEPSA AVANT 5W40 SYNTHETIC
Daimler	CON DPF (FILTRO) XTAR 5W30 C2 DPF XTAR 5W30 C3/D2 DPF
	SIN FILTRO CEPSA AVANT 5W30 SYNTHETIC XTAR 5W20 HYBRID
Smart	CON DPF (FILTRO) XTAR 5W30 C1 DPF XTAR 5W40 505.01
	SIN FILTRO CEPSA GENUINE 5W30 SYNTHETIC XTAR 5W20 HYBRID XTAR 5W20 ECO B
Chrysler	CON DPF (FILTRO) XTAR 5W30 C2 DPF
	CON /SIN DPF XTAR 5W40 505.01
BMW	SIN FILTRO CEPSA AVANT 5W40 SYNTHETIC
	CON DPF (FILTRO) XTAR 5W30 C3/D2 DPF
MINI	SIN FILTRO CEPSA AVANT 5W30 SYNTHETIC
	CON /SIN DPF XTAR 5W30 C3/D2 DPF
Citroën	SIN FILTRO CEPSA AVANT 5W30 SYNTHETIC
	CON DPF (FILTRO) XTAR 5W30 C3/D2 DPF
Peugeot	SIN FILTRO CEPSA AVANT 5W30 SYNTHETIC
	CON DPF (FILTRO) XTAR 5W30 C3/D2 DPF
GM	CON /SIN DPF XTAR 5W40 505.01
	SIN FILTRO CEPSA AVANT 5W40 SYNTHETIC
Opel	CON DPF (FILTRO) XTAR 5W30 C3/D2 DPF
	SIN FILTRO CEPSA AVANT 5W30 SYNTHETIC
Saab	CON /SIN DPF XTAR 5W30 C3/D2 DPF
	SIN FILTRO CEPSA AVANT 5W30 SYNTHETIC
Chevrolet	CON DPF (FILTRO) XTAR 5W30 C3/D2 DPF
	CON /SIN DPF XTAR 5W40 505.01
Daewoo	SIN FILTRO CEPSA AVANT 5W40 SYNTHETIC
	CON DPF (FILTRO) XTAR 5W30 C1 DPF
Toyota	CON /SIN DPF XTAR 5W30 C3/D2 DPF
	SIN FILTRO CEPSA AVANT 5W40 SYNTHETIC CEPSA AVANT 5W30 SYNTHETIC
Lexus	CON DPF (FILTRO) XTAR 5W30 C4 DPF XTAR 5W30 C3/D2 DPF
	SIN FILTRO XTAR 5W40 505.01 CEPSA AVANT 5W40 SYNTHETIC
Honda	CON DPF (FILTRO) XTAR 5W30 C3/D2 DPF XTAR 5W30 C4 DPF
	SIN FILTRO CEPSA AVANT 5W40 SYNTHETIC CEPSA AVANT 5W30 SYNTHETIC
Jaguar	CON DPF (FILTRO) XTAR 5W30 C2 DPF XTAR 5W30 C1 DPF
	SIN FILTRO XTAR 5W30 C1 DPF
Ford	CON /SIN DPF XTAR 5W30 C3/D2 DPF
	SIN FILTRO CEPSA AVANT 5W40 SYNTHETIC CEPSA AVANT 5W30 SYNTHETIC
Land Rover	CON DPF (FILTRO) XTAR 5W30 C4 DPF
	SIN FILTRO XTAR 5W40 505.01 CEPSA AVANT 5W40 SYNTHETIC
Fiat	CON DPF (FILTRO) XTAR 5W30 C3/D2 DPF XTAR 5W30 C4 DPF
	SIN FILTRO CEPSA AVANT 5W40 SYNTHETIC CEPSA AVANT 5W30 SYNTHETIC
Alfa Romeo	CON DPF (FILTRO) XTAR 5W30 C2 DPF XTAR 5W30 C1 DPF
	SIN FILTRO CEPSA AVANT 5W30 SYNTHETIC
Lancia	CON DPF (FILTRO) XTAR 5W30 C2 DPF
	SIN FILTRO XTAR 5W30 C1 DPF
Hyundai	CON DPF (FILTRO) XTAR 5W30 C2 DPF
	SIN FILTRO XTAR 5W30 C1 DPF
Kia	CON DPF (FILTRO) XTAR 5W30 C2 DPF
	SIN FILTRO XTAR 5W30 C1 DPF
Suzuki	CON DPF (FILTRO) XTAR 5W30 C2 DPF
	SIN FILTRO XTAR 5W30 C1 DPF
Infiniti	CON DPF (FILTRO) XTAR 5W30 C2 DPF
	SIN FILTRO XTAR 5W30 C1 DPF
Subaru	CON DPF (FILTRO) XTAR 5W30 C2 DPF
	SIN FILTRO XTAR 5W30 C1 DPF
Mitsubishi	CON DPF (FILTRO) XTAR 5W30 C2 DPF
	SIN FILTRO XTAR 5W30 C1 DPF
Isuzu	CON DPF (FILTRO) XTAR 5W30 C2 DPF
	SIN FILTRO XTAR 5W30 C1 DPF
Ssangyong	CON DPF (FILTRO) XTAR 5W30 C2 DPF
	SIN FILTRO XTAR 5W30 C1 DPF
Mazda	CON DPF (FILTRO) XTAR 5W30 C2 DPF
	SIN FILTRO XTAR 5W30 C1 DPF
Renault	CON DPF (FILTRO) XTAR 5W30 C2 DPF
	SIN FILTRO XTAR 5W30 C1 DPF
Nissan	CON DPF (FILTRO) XTAR 5W30 C2 DPF
	SIN FILTRO XTAR 5W30 C1 DPF
Volvo	CON DPF (FILTRO) XTAR 5W30 C2 DPF
	SIN FILTRO XTAR 5W30 C1 DPF



+info:
cepsa@laapsa.com.ar

LA LINEA DE LUBRICANTES MÁS COMPLETA LÍDER EN EUROPA, AHORA EN LA ARGENTINA

PEDILE
CEPSA
A TU
DISTRIBUIDOR



LAAPSA 30 AÑOS
LUBRICANTES DE ALTA PERFORMANCE

 **CEPSA**

Stand 2B-04|7 al 10.11.18| La Rural Predio Ferial, Bs.As.

BRAMCO: Un empresa con gran experiencia en el mercado argentino



Hace 48 años Bramco fue fundada por dos socios, abriéndose camino en el rubro automotriz con una pequeña fábrica de partes para embragues. A través de la venta directa de sus propios dueños, fue llegando con sus productos, a sus primeros clientes en diferentes puntos del país. Con los años, la empresa fue ganando presencia en el mercado, incursionando en la distribución de varias marcas. Se incorporaron vendedores locales en las diferentes provincias, que fueron consolidando una importante cantidad de clientes en todo el país. La empresa fue sumando a su catálogo de productos, marcas de prestigio líderes en su segmento y proveedoras a nivel mundial de las principales terminales autopartistas. Actualmente la segunda generación acompaña la dirección de la empresa.

Bramco se ha convertido en un referente del mercado de reposición automotriz en Argentina. La empre-

sa ha ido desarrollándose formando un equipo profesional, que le ha permitido desenvolverse y crecer en los distintos escenarios económicos acontecidos en el país. Bramco brinda cobertura nacional, a más de 2.500 clientes, los cuales son atendidos por vendedores de la empresa.

El catálogo de Bramco cubre más de 30.000 aplicaciones para el segmento liviano, medio y pesado de embragues, frenos, motor, suspensión y dirección.

Las marcas que representa y distribuye en Argentina son: LUK, INA, FAG, CONTITECH, BOSCH, TIMKEN, NTN, SNR, SACHS, VALEO, TRW, VARGA, FTE, HUTCHINSON, CORTECO, DOLZ, CHAMPION, ARMETAL, RAYBESTOS, BRAKIMPEX, RM y MIBA.

La empresa ha realizado en los últimos años una fuerte inversión en infraestructura, logística y sistemas

de gestión. Se construyó un nuevo depósito, duplicando la capacidad de almacenamiento. Se ha desarrollado un nuevo sistema de gestión de inventario, con estibación automática por peso y volumen de la mercadería, lo que nos ha permitido optimizar la capacidad de almacenamiento de nuestros depósitos. También se ha implementado el control por código de barras en todo el proceso de recepción y envío de mercadería, lo que nos ha permitido automatizar procesos y agilizar el despacho de los pedidos.

Bramco ha lanzado al mercado una versión totalmente renovada de su catálogo digital. En el mismo, el cliente puede acceder desde cualquier dispositivo, computadora o celular, a la información completa de cada producto. También la aplicación brinda el nivel de stock de las piezas, así como las ofertas y novedades del mes. La nueva plataforma incluye un buscador libre, que permite ingresar

el tipo de pieza buscada o simplemente tipear el código OEM de la pieza o su equivalente en otra marca.

La importación directa de muchas de sus líneas le permite a la empresa llegar al cliente con productos de altísima calidad a precio muy competitivo.

Marcas líderes, diversidad de productos, amplio stock, entrega inmediata en todo el país, atención personalizada a través de sus representantes de ventas, plataforma para compras online y centro de telemarketing para asistencia comercial y técnica, son algunos de los servicios que brinda la empresa a sus clientes.

Seriedad, calidad, profesionalismo, experiencia y responsabilidad. Cualidades que distinguen a Bramco desde sus comienzos y que lo comprometen a seguir brindando el mejor servicio para lograr alcanzar la máxima satisfacción de sus clientes.

bramco

DISTRIBUIDOR MAYORISTA
DE AUTOPARTES



LUK

Valeo

SACHS



FAG

CONTITECH



BOSCH

TIMKEN

TRW

SNR

NTN

FTE
automotive

CORTECO

VARGA

HUTCHINSON

DOLZ
Argentino

Raybestos
The best in brakes

plabesto
FRENOS

CHAMPION

brakimpex NAKATA

Miba

ARMETAL

Rm



FÁBRICA DE AUTOPARTES

PRODUCTOS DE ORIGEN NACIONAL



TEL.: (54 11) 4652-4583 / 4453-2456 /

Ciudad Madero / Buenos Aires / Argentina

LÍDERES EN LA FABRICACIÓN DE SOPORTES HIDRÁULICOS DE MOTOR



PHALES S.R.L.



WWW.PHALES.COM.AR



ADMINISTRACION@PHALES.COM.AR

SISTEMA ADAS

Soluciones para la calibración de las cámaras (ADAS) de los vehículos.

Entre los sistemas electrónicos con los que actualmente están equipados los vehículos, están teniendo cada vez más importancia los sistemas ADAS (Advanced Driver Assistance Systems) de asistencia avanzada a la conducción, asistencia al aparcamiento, mantenimiento en el carril y asistencia a la frenada de emergencia. Por este motivo TEXA ha desarrollado el "Kit de Calibración Cámaras" compuesto por varios paneles subdivididos por marcas que, usados en combinación con el instrumento de diagnóstico, permiten una calibración correcta de los sensores que rigen estos sistemas.

Gracias a la arquitectura "modular", la solución TEXA permite crear la mejor combinación de paneles de calibración para satisfacer sus necesidades profesionales. El software proporciona, a través de las ayudas específicas de diagnóstico preparadas para cada marca / modelo, las instrucciones (como la altura del panel, distancia del vehículo, la alineación, etc.) para el posicionamiento correcto del panel guiando paso a paso en todas las fases de calibración. Además de apoyar mejor al mecánico durante la calibración, TEXA ha desarrollado ADAS, una app específica que facilita el proceso de seleccionar el vehículo correcto y el sistema electrónico específico a calibrar, dando acceso directo a las funciones:

- Calibración Cámara/radar*
- Asistencia Al Aparcamiento



TEXA



Es posible activar esta aplicación simplemente accediendo a la tienda virtual TEXA APP.

*Nota: no todas las marcas y/o modelos necesitan un dispositivo externo para completar el proceso de calibración.
* La calibración del radar no depende del uso de los paneles y puede ser realizada solo sobre vehículos predispuestos para esta operación*

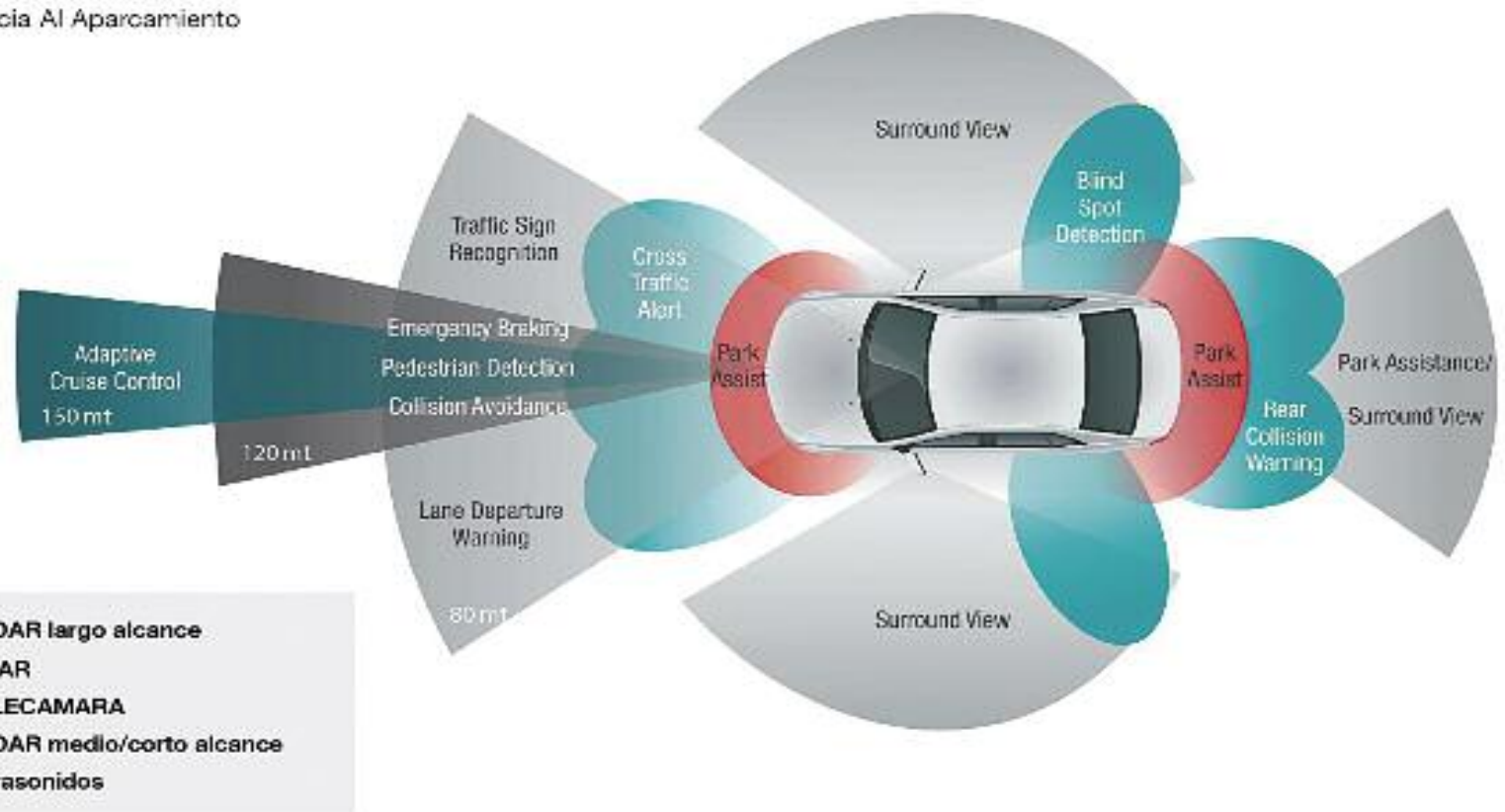

Kit ADAS de TEXA

El Kit ADAS de TEXA permite trabajar con la máxima precisión sobre los vehículos que están equipados con cámaras (frontales y posteriores) y radar para restablecer el correcto funcionamiento de los sistemas de asistencia a la conducción.

VAG (frontal)	VAG (posterior)	ALFA ROMEO (frontal)	MAY PLUS Afinamiento para la calibración universal con nivel láser	TOYOTA Tipo 1 (frontal)	TOYOTA Tipo 3-2 (frontal)	MERCEDES (frontal)	MERCEDES Tipo 1 (posterior)	MERCEDES Tipo 2 (posterior)
HONDA (frontal)	HONDA Tipo 2 (frontal)	MAZDA (frontal)	NISSAN/INFINITI (frontal)	NISSAN (frontal)	RENAULT/SMART	KIA/HYUNDAI Tipo 2 FIAT 500X JEEP RENEGADE (frontal)	MERCEDES NIGHT VISION (frontal)	



ELEVADOR 1 COLUMNA MÓVIL



ALINEADORA 3D MÓVIL



ELEVADOR TIJERA DOBLE ELEVACIÓN PARA ALINEAR



CONOCÉ MÁS PRODUCTOS!



TEXA



DISTRIBUIDOR OFICIAL TEXA EN ARGENTINA



El **Navigator TXT5** es la interfaz de diagnóstico de última generación de **TEXA** que permite realizar diagnóstico a todo tipo de vehículos, ya sean terrestres como acuáticos, con los diferentes ambientes que ofrece el software de diagnóstico IDC5, como por ejemplo Autos, Pick Ups, Camiones, Ómnibus, Motos Quads, Motos de Agua y motores marinos intra y fuera de borda. Es una interface compacta y ergonómica para trabajar de forma sencilla y automática travez de una comunicación bluetooth con las interfaces de visualización **TEXA** como el **Axone Nemo** y **Windows PC**.



CAR

Car: Autos, Pick Ups, Utilitarios.
Truck: Camiones, Ómnibus, Acoplados, Utilitarios.
OHV: Maquinaria Agrícola, Vial, Motores estacionarios, Camiones Grua.
Bike: Motos, Motos de Agua, Quads, UTV.
Marine: Motores intra y fuera de borda, Motos de agua.



TRUCK



AGRI/VIAL



BIKE



MARINE

Lectura de errores:

- Prueba de actuadores
- Regulaciones
- Codificaciones
- Adaptaciones
- Esquemas eléctricos
- AutoData
- Y mucho mas...



TODOS LOS PRODUCTOS TEXA ESTÁN GARANTIZADOS POR 24 MESES.



Navigator Nano
Vehículos livianos (autos - pick ups utilitarios)



TxB Evolution
Motos - UTV - Quads Motores marinos y motos de agua



Maquina A/C
Gas refrigerante R134ay 1234yf Vehículos Livianos y Pesados



TEXA TPS 2
Calibración TPMS válvula control de presión de neumáticos Electrónica Livianos - Pesados - Motos

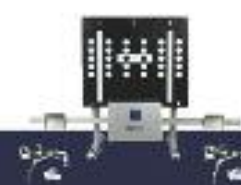

Sistema ADAS y RCCS
Calibración de Telecámara y Radar Vehículos livianos y pesados

La presión se controla en movimiento

El Monitor de Presión de Neumáticos VITRAN indica al conductor la presión y temperatura de los neumáticos. Seguridad, confiabilidad y tecnología para viajar tranquilo.

Con el modelo VITRAN MP133, en COLVEN establecemos un nuevo nivel en sistemas de monitoreo inalámbrico de presión en neumáticos, gracias a la incorporación de nuevos desarrollos tecnológicos y a sus mayores prestaciones y confiabilidad.

Cuando la calibración es correcta, el neumático tiene mayor superficie de apoyo y esto le brinda al usuario más seguridad al hacer maniobras, mejor agarre al frenar y la reducción en costos de reparaciones, ya que al detectar una pérdida a tiempo se evita arruinar el neumático.

En cambio, cuando un neumático no posee suficiente presión de aire ocasiona mayor resistencia al rodar, aumentando el consumo de combustible y desgastando además el motor y la transmisión.

Monitorea la presión de los neumáticos en forma inalámbrica

VITRAN MP133 está compuesto por sensores internos (reemplazan las válvulas) que envían una señal a un receptor y lo refleja mediante un monitor ubicado en el panel del vehículo.

El monitor indica al conductor la presión y temperatura de los neumáticos mediante números, colores y una alarma, alertando cualquier disminución o aumento.

Es aplicable a unidades de dos ejes equipados con neumáticos simples, como también a automóviles, pick up y utilitarios. Calibración máxima 80 libras.

Más beneficios:

- Mejora las condiciones de manejo y maniobrabilidad.



- Disminuye los riesgos de reventones.
- Reduce el consumo de combustible.
- Ayuda a prolongar la vida útil del neumático.

Características:

- Pantalla a color.
- Rápida visualización de la información.
- Indicación del estado de las baterías de los sensores.
- Apto GESTYA (monitoreo satelital).

VITRAN

MONITOR DE PRESIÓN DE NEUMÁTICOS

NUEVO VITRAN MP133

Viajo tranquilo

MÁS BENEFICIOS

- ✓ MEJORA LAS CONDICIONES DE MANEJO Y MANIOBRABILIDAD.
- ✓ DISMINUYE LOS RIESGOS DE REVENTONES.
- ✓ REDUCE EL CONSUMO DE COMBUSTIBLE
- ✓ AYUDA A PROLONGAR LA VIDA ÚTIL DEL NEUMÁTICO



COLVEN
Tecnología Original

Oficina Central y Planta Industrial: Ruta 11 Km. 814, (S3574XAB) Guadalupe Norte Santa Fe - Argentina - Tel: +54 03482 498 800. E-mail: colven@colven.com.ar

Oficina comercial y Centro de distribución: Cerrito 1280, (B1714ARF) Ituzaingó Buenos Aires - Argentina - Tel: +54 011 4106 0600. E-mail: colvenba@colven.com.ar

0-800-444-COLVEN (2658) / www.colven.com.ar





BBA Autopartes s.a.

BUJÍAS

**NGK IRIDIUM
IX SPARK PLUG**



Origen Japonés



Pedidos On-line
slaweb.com.ar

Ventas

Tel. 0800 122 6765

e-mail: ventas@bbaautopartes.com

www.bbaautopartes.com



TRICO®

visión segura

Catálogo Quick Visión

100% + duración y visión

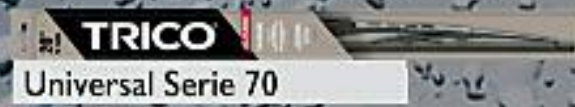

reemplace sus limpiaparabrisas una vez por año
www.tricoproducts.com.ar



Performance superior en todos los climas

2018 | 2019



MACRO

ARGENTINA S.A.



Distribuidor Oficial

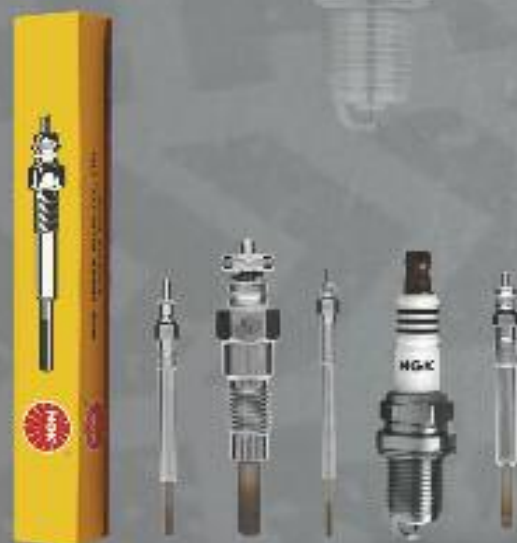

¿QUIENES SOMOS?

Distribuidores que hace más de cuatro décadas brindamos productos de primera marca.

 Macro Argentina S.A.

 www.macroargentina.com.ar

 CABA +54 9 11 5420-9625
+54 9 11 5420-9613

 SALTA +54 9 387 531-8815

Macro Argentina S.A.: www.macroargentina.com.ar | consultas@macroargentina.com.ar
Buenos Aires: - Warnes 1198 CABA | T(11)4855-3159/4856-6607 | ventas@macroargentina.com.ar/
- Humboldt 224, CABA | T(11)4855-4589/4854-9441 | info@macroargentina.com.ar
Salta: - Av San Martín 1099, Salta | T(0387)4212358 | mymartin@macroargentina.com.ar/
- Urquiza 1632, Salta | T(0387)4329120/4310178 | salta@macroargentina.com.ar

MACRO
ARGENTINA S.A.

BAHCO presente en Automechanika 2018

El fabricante de herramientas Bahco, firma de origen sueco y reconocida a nivel internacional, tendrá su espacio en la edición de Automechanika 2018, la exposición de mayor relevancia en la industria automotriz de América Latina. El evento tendrá lugar del 7 al 10 de noviembre de 2018, en el predio de La Rural, ubicado en Buenos Aires, Argentina y las acreditaciones ya se pueden hacer a través de la web, para un ingreso más ágil.

Distribuidores, profesionales, fanáticos del mundo automotor, hobbistas y todos los interesados en este segmento, se darán cita en un encuentro que dejará su huella como cada año. El lugar asignado para el stand será el 3J - 41.

En Automechanika 2018, Bahco estará exhibiendo su innovadora y amplia línea de productos para el sector automotriz, marcando como siempre la diferencia en solidez, piezas especiales y el avanzado desarrollo de sus equipos e instrumentos de trabajo, pensados especialmente para talleres, mecánicos y todos aquellos que integran el sector.

Directivos, técnicos, especialistas y vendedores de

la marca estarán recibiendo a distribuidores, mecánicos, propietarios de talleres, y al público en general; a quienes les presentarán todos sus productos explicando la funcionalidad de cada uno de estos, por medio de demostraciones en vivo.

Desde su stand, Bahco expondrá las ventajas, beneficios, características y todas las posibilidades de aplicación de sus instrumentos de trabajo. De manera didáctica y práctica, los visitantes podrán comprobar la funcionalidad de las mejores herramientas y equipos del fabricante sueco. Una oportunidad única para todos los relacionados a la industria de la automoción.

Los más destacados productos de la línea automotor de Bahco, estarán a disposición durante la Automechanika 2018, para poder conocerlos en detalle. Se podrán ver los instrumentos de trabajo de las siguientes categorías:

- Herramientas de sistema escape
- Herramientas para motor
- Herramientas para servicio de aceite
- Herramientas para sistema de frenado
- Herramientas para ruedas y transmisión

- Herramientas para suspensión
- Herramientas para electricidad del automóvil
- Equipamiento para garaje
- Herramientas para carrocería y
- Herramientas especiales de automoción tales como Juegos de calado y Carracas.

Con una gama de más de mil herramientas, Bahco ha incursionado en la industria de la automoción brindando a los técnicos, trabajadores, profesionales y especialistas, instrumentos de trabajo fabricados con la calidad que distingue a la marca, contando también claro, con una planta en Argentina.



130 AÑOS JUNTO A VOS Y TODOS TUS PROYECTOS



Alta performance para tu vehículo

La mejor solución para cada motor

**Bujías
Incandescentes**



**Cables de
Encendido**



**Bujías de
Encendido**



**Sensores
de Oxígeno**



Distribuye productos NGK y NTK para todo el país

etman
Distribuidor Nacional de Autopartes

Soluciones Integrales para Especialistas.

**Centros de
Distribución**
Bahía Blanca
Rosario
Rafaela

Sucursales
Córdoba
Mendoza
Paraná

Solicite vendedor al
0800-222-1111
ventas@etman.com.ar
www.etman.com.ar

57 años
1961-2018

Síguenos en las redes sociales
f t in g+ y

icepar

DISTRIBUIDOR MAYORISTA DE AUTOPARTES

SCHAEFFLER

LUK INA FAG



Valeo



Gates



FTE
AUTOMOTIVE



ZF

SACHS LEMFÖRDER TRW



MAHLE
ORIGINAL



SABO



VMG
DISTRIBUIDOR DE POLY

SADAR
AMORTIGUADORES



RM
Muelles y Amortiguadores



TRICO

FISPA
ITALY



FREMEC
CABLES DE COMANDO



Rm
SOLAS ESPESAS



Lpr



peulucci
AUTOMOTIVE



ROSARIO

Tel: 0341-4576883

Fuhr 1548

rosario@icepar-sa.com.ar

CAPITAL FEDERAL

Añasco 2216

Tel: 011-45814777

info@icepar-sa.com.ar

MAR DEL PLATA

Tel: 0223-4755100

Av. Colón 4834

mardel@icepar-sa.com.ar

CORDOBA

Tel: 0351-4211987

Igualdad 156

cordoba1@icepar-sa.com.ar

www.icepar-sa.com.ar



Quien exige Performance, Economía,
Originalidad y Durabilidad, elige NGK y NTK.



facebook.com/NGKArgentina

Atención al cliente
0800 222 2821
consultas@ngkntk.com.ar

www.ngkntk.com.ar

Quien elige NGK y NTK elige **DER)**

- DISTRIBUIDOR OFICIAL NGK -



SI SOS CLIENTE DER) DESCARGA EN Google play Y OBTENÉ
BENEFICIOS EXCLUSIVOS EN TUS PEDIDOS POR LA APP



(+5411)4846-7500

info@derdistribuciones.com.ar

/derdistribuciones

www.derdistribuciones.com.ar

3D[®]

HIGH DEFINITION CAR CARE[®]



Made in USA



- ▶ DESENGRASANTES
- ▶ LIMPIADORES
- ▶ LIMPIAVIDRIOS
- ▶ SHAMPOOS
- ▶ PULIDORES
- ▶ SELLADORES
- ▶ CERAS
- ▶ PADS
- ▶ QUICK DETAILER
- ▶ MICROFIBRAS
- ▶ CEPILLOS
- ▶ ACCESORIOS
- ▶ PULIDORAS

TIENDAS OFICIALES

CAPITAL FEDERAL

Juan B. Justo 3199
(esquina Av. Warnes)
Buenos Aires

CÓRDOBA

Bv. Las Heras 952
Córdoba

PARANÁ

Echagüe 672
Entre Ríos

ROSARIO

San Martín 2201
Santa Fé

0810-777-3343

ventas@3dproductos.com.ar

- **Envíos a todo el País**
- **Ventas Mayoristas**
- **Amplio Stock**
- **Franquicias disponibles**
- **Atención personalizada**
- **Línea náutica**

www.3Dproductos.com.ar

PERFECTO



La mayor variedad en abrazaderas para el automotor.

Abrazaderas Turbo / Intercooler y Caños de escape



TURBO E
INTERCOOLER



SUPER
PRESIÓN



CAÑOS
DE ESCAPE



FUELLES HOMOCINÉTICA
Y CAJAS DE DIRECCION

Proveedor de la Terminal Agrícola / Automotriz Argentina.

Desde 1968 crecimos y seguimos mejorando para seguir líderes en los distintos mercados fabricando un producto **PERFECTO** 



(54 11) 4629-9937 • perfecto@abrazaderas.net

Establecimiento Metalúrgico Power S.A.
Tres Arroyos 1216 - (1706) Haedo Norte - Buenos Aires

 INDUSTRIA
ARGENTINA

www.abrazaderas.net

FUNCIONAL
CALZADO DE SEGURIDAD
DISTRIBUIDOR OFICIAL



RPA

REMERAS PUBLICITARIAS
ARGENTINAS

VORAN

CALZADO DE SEGURIDAD
DISTRIBUIDOR OFICIAL



Pampero

ROPA de TRABAJO

REMERAS | BUZOS | POLARES | CHOMBAS
PANTALONES | CAMPERAS | CHALECOS | CAMISAS
FAJAS | GUANTES | CASCOS | BOTAS | EPP



CALZADO de SEGURIDAD

STOCK PERMANENTE - VENTAS POR MAYOR Y MENOR

4760-4200 | 4859-2475

FLORIDA OESTE | PACHECO TIGRE

www.rpa.com.ar



FRICCIÓN QUALITY

COBREC[®]

TEXTAR[®]

PROVEEDORES EQUIPO ORIGINAL

info@fgargentina.com.ar



Para cada motor, la mejor solución



GOICOECHEA Hnos

Distribuidor Oficial NGK

GOICOECHEA Hnos. S.A. Rojas 2117 - Ciudad Autónoma de Buenos Aires, Argentina
Tel: (011) 4583-5888 | Fax: (011) 4583-5111 | Nextel: 534*4206 - Línea de fax gratuita 0800321 GOICO (46426)
mail/msn: goicoechea@goicoechea.com.ar | WhatsApp: +5411 21763840

 Seguínos en /Goicoechea Hnos

www.goicoechea.com.ar



SERVICIO PROFESIONAL
DE CHAPA & PINTURA

VISITANOS EN EL
STAND 1B-37

0810-220-0028

www.iaorana.com.ar info@iaorana.com.ar



Sáenz Valiente 1654 - Martínez (1640)
Buenos Aires.



Cuyo 2068 - Martínez (1640)
Buenos Aires.

PROVEEDOR INTEGRAL DE ESTACIONES DE SERVICIO Y ACCESORIOS AUTOMOTOR

ATENCIÓN DIRECTA A TODO EL PAÍS CON LOGÍSTICA Y DISTRIBUCIÓN PROPIA

Tenemos todo lo que necesita en el rubro automotor, con atención personalizada gracias a nuestros vendedores exclusivos y visitas programadas a nuestros clientes. Gracias a nuestra flota propia de vehículos, ofrecemos una operativa planificada al servicio del cliente.

MÁS DE 2000 CLIENTES YA NOS ELIGIERON

DISTRIBUIDOR OFICIAL A NIVEL NACIONAL



LAMPARAS | FUSIBLES | ESCOBILLAS | ACCESORIOS EN BLISTER | PRODUCTOS DE SEGURIDAD E HIGIENE INSTITUCIONAL | HERRAMIENTAS Y EQUIPAMIENTO DE ALMACENAJE PARA TALLERES

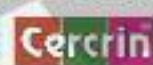

MAGALLANES 4409 - MAR DEL PLATA - BUENOS AIRES | TEL: (0223) 480-1481 / 480-7178 | VENTAS@ACCESORIOSTOPAUTO.COM | WWW.ACCESORIOSTOPAUTO.COM



EL ACCESORIO QUE BUSCABAS

Bulbos Geny, una alternativa de calidad

BULBOS GENY fue fundada en 1995, con el fin de brindar una alternativa de calidad al mercado de reposición de Sensores e Interruptores para vehículos automotores, junto con precios sumamente competitivos.

Situada en la localidad de San Martín, en la Provincia de Buenos Aires de la República Argentina, posee una planta industrial de más de 2500 metros cuadrados, contando con secciones de mecanizado, montaje y matricería altamente tecnificadas, además de un laboratorio de control de calidad y un departamento de ingeniería de primer nivel. Con un elevado standard tecnológico, se encuentra posicionada como líder en su rubro, tanto por su volumen de producción, como por la innovación, calidad y variedad de sus líneas. Posee certificación ISO 9001:2008.

Actualmente, abastece a todo el mercado local y exporta sus productos, siempre con el objetivo de satisfacer las exigencias e inquietudes de sus clientes. Todos sus productos y novedades se encuentran en

www.bulbosgeny.com.ar, web interactiva que se actualiza constantemente en base al continuo desarrollo de nuevos modelos.



AUTOPIEZAS DE CALIDAD

- INTERRUPTORES DE ELECTROVENTILADOR
- INTERRUPTORES DE LUZ DE RETROCESO
- SENSORES DE INYECCIÓN ELECTRÓNICA
- SENSORES DE TEMPERATURA DE AGUA
- INTERRUPTORES DE STOP HIDRÁULICO
- BULBOS DE TEMPERATURA CRÍTICA
- BULBOS DE PRESIÓN DE ACEITE
- SOLENOIDES DE PARE DIESEL
- BOTONES DE PUERTA
- BULBOS DUPLEX



VISÍTENOS EN EL
STAND 2 G 06

CALIDAD DE
EQUIPO ORIGINAL



GARANTÍA TOTAL

Calle 37 N° 2061 - (1650) - San Martín - Buenos Aires - Argentina
Telefax: (00541) 4753-1812 / 9356 - Líneas Rotativas

www.bulbosgeny.com.ar
e-mail: geny@ametbiz.com.ar
info@bulbosgeny.com.ar



RUBROS SRL

DISTRIBUIDORA MAYORISTA
ELECTRICIDAD Y ENCENDIDO AUTOMOTOR



DISTRIBUIDOR OFICIAL



Dr. Silvestre Remonda 810 | B° Alberdi
CPA X5003GSR | Córdoba | Argentina
Tel.: (0351) 4894316 • 4893817
Fax: (0351) 4893339
rubros@arnetbiz.com.ar

www.rubrossrl.com.ar

PARTES DE REFRIGERACIÓN DE MOTOR Y AIRE ACONDICIONADO

COOLXPERT[®]
www.coolxpert.de germany

**ENJOY
YOUR
DRIVE**
RADIATORS
AND A/C PARTS

CASTELLMAR

Líder en Venta de Repuestos para Automóviles de Alta Gama

Avenida Juan B. Justo 4476
Ciudad de Buenos Aires
(011) 4588 0763
ventas@castellmar.com



DISTRIBUIDORA DE AUTOPARTES ELÉCTRICAS



E-mail: info@casa-medina.com.ar
Tel./Fax: 0364-44-21922 / 44-28452
Pcia. Roque Sáenz Peña - Chaco
www.casa-medina.com.ar

¿Qué tenemos en común?



Somos la chispa que enciende tu motor



encontrá toda la línea de productos
NGK en NORTE REPUESTOS S.R.L
LÍNEA LLAMADA LOCAL 0810 888 9263
LÍNEA DE FAX GRATUITA 0800 888 9263
ventas@norterepuestos.com.ar
www.norterepuestos.com.ar



GACRI S.A. fabricación de soportes de motor y amortiguador



Es una empresa que desde 1978 fabrica autopartes en goma y goma metal para la absorción de vibraciones y reducciones de ruidos generados por los motores en funcionamiento.

La empresa tiene como filosofía la excelencia en el servicio a clientes del mercado de repuestos para el automotor nacional e internacional. Todos los productos se realizan de acuerdo a normas de calidad internacional, desde la compra materia prima, procesos productivos hasta obtener el producto terminado.

Nuestra empresa se encuentra en constante crecimiento, aumentando su oferta en más de 400% en la última década.

Actualmente se comercializan más de 600 productos entre nuestra especialidad de soportes de motor, soportes de caja y soportes de amortiguador, con el único fin de satisfacer las necesidades que demanden nuestros clientes y el constante incremento del mercado automotor.

Nuevos Lanzamientos 2018.

Aprovechamos para informar el lanzamiento de nuevo productos a nuestra extenso catalogo.

En esta oportunidad, soportes adaptables para líneas nacionales.

Podes descargar el catalogo on-line desde nuestra nueva página totalmente

renovada WWW.GACRI.COM.AR y también seguimos en las redes sociales para enterarte de todo!!

Facebook: GACRI S.A.

Instagram: @gacrisoportes



GACRI
SOPORTES DE MOTOR

www.gacri.com.ar
#ENGINEMOUNTS

INDUSTRIA ARGENTINA

Tel/Fax: (5411) 4664-0505
Tel: (5411) 4635-1489

✉ gacri@ciudad.com.ar
gacrisoportes@gmail.com

🏠 Av. Larrazábal 2352/60
C.A.B.A. República Argentina

📱 GACRI SA

📷 @gacrisoportes



NGK
G-POWER
PLATINUM ALLOY SPARK PLUGS

Posee la mayor estabilidad
en marcha lenta y contribuye
con la reducción
de las emisiones de gases
contaminantes
a la atmósfera.



ENCONTRÁ TODA LA LÍNEA EN

reydi

DISTRIBUIDORA NACIONAL
DE AUTOPARTES ELÉCTRICAS Y AFINES

www.reydi.com

Entrevistamos a Emiliano Brizuela, Gerente General de Bullet Train, representante de la marca Indisa Argentina, subsidiaria de Indisa Brasil.

Indisa llegó a Argentina: Inversión en un proyecto a largo plazo



TA: Para quienes no conocen Indisa, ¿qué puede contarnos acerca de la Empresa?

EB: Indisa es una empresa familiar que fabrica en Brasil bombas de agua, bombas de aceite, bombas de dirección hidráulica, bombas de presión hidráulica para máquinas viales y agrícolas y bombas de combustible desde hace más de 70 años. También ha incorporado kits de distribución y pistones hidráulicos, y actualmente están desarrollando la incorporación de otras líneas. Hoy en día cuenta con una participación del 28% del mercado brasileño.

TA: ¿Qué valores consideran fundamentales a la hora de producir?

EB: Indisa Brasil fabrica el 90% de los productos que ofrece al mercado, hace sus propias matrices, inyecta sus piezas. Utiliza sellos MTU en sus bombas de agua y rodamientos INA. Contamos con una planta de 100.000 metros cuadrados y 20.000 metros cuadrados construidos en Campinas con más de 500 empleados que trabajan en 3 turnos con una capacidad de producción de unas 200.000 bombas al mes. Con el objetivo de fortalecer cada vez más la excelencia en calidad, INDISA implementó sistemas tales

como: Six sigma, 5s, Lean manufacturing y kaizen. Además de cumplir todas las normas requeridas por la norma ISO 9001 que la empresa ha certificado.

TA: ¿Y qué novedades puede contarnos en lo referido a esto?

EB: Hoy los requerimientos del mercado son mayores y estamos trabajando contra reloj para lo antes posible tener lista una nueva planta con equipamiento de última generación. Ésta, sumada a la fábrica de Campinas, nos permitirá aumentar la capacidad de producción y la eficiencia de las entregas para responder de la mejor manera a la creciente demanda.

TA: ¿En qué basan el éxito de la empresa a través de toda su trayectoria?

EB: Los tres pilares de la compañía son máxima calidad, precio competitivo y entregas en tiempo y forma. En este momento estamos en plena expansión internacional. Vendemos en más de 10 países con una proyección creciente, y la instalación de una sucursal en Argentina responde a eso.

TA: Cuéntenos por favor acerca de la llegada de Indisa a Argentina.

EB: Argentina actualmente es el mercado más importante para Indisa fuera de Brasil. Por eso la apuesta es grande y las expectativas también. Bullet Train ya cuenta con una estructura comercial con vendedores y televentas, personal administrativo y personal de respaldo para atender a todas las casas de repuestos del país, con precios competitivos y entregas garantizadas. En la zona metropolitana las entregas son dentro de las 24 hs luego de realizado el pedido.

Aquí en Argentina hemos encarado un trabajo serio y a largo plazo, nuestra idea es acrecentar la venta y en el futuro realizar parte de la producción aquí en el país.

El catálogo actualmente cuenta con más de 1000 códigos, que supera ampliamente los ítems requeridos por el mercado argentino en lo que se refiere a bombas de agua. El catálogo está en constante crecimiento ya que Indisa cuenta con ingeniería propia y una flexibilidad muy importante que le permite comenzar a fabricar en serie en un máximo de dos meses. Como ejemplo de ello, podemos comentar que ya está desarrollada la bomba de agua del Renault Kwid, de reciente lanzamiento.

Los objetivos que nos hemos planteado son exigentes pero posibles. La idea es en el primer año alcanzar el 10% de participación y en el segundo año, lograr superar el 20%. Ofrecemos un producto de altísima calidad a precios competitivos, con una excelente presentación, trabajando con el respaldo de una gran empresa, con rigurosos estándares de calidad que superan las normas europeas y que decidió venir a Argentina, invertir en el país y mantenerse en un proyecto a largo plazo.

De acá a fin de año estaremos incor-

porando algunos códigos de bombas de aceite y de bombas de dirección hidráulica.

TA: ¿Qué importancia le dan a la calidad y a la mejora continua?

EB: Indisa trabaja permanentemente en la mejora continua de sus productos. En Brasil y en Europa ya hace tiempo y con mucho éxito comercializan bombas con poleas de polímeros, pero en Argentina continuamos con poleas de metal, sólo porque el mercado así lo requiere.

TA: ¿Qué mensaje quiere darle al mercado argentino?

EB: Que estamos aquí con una propuesta seria, productos de calidad y un servicio acorde. Que estamos a disposición por cualquier duda o consulta. Y que por cualquier información que necesiten pueden consultar nuestra página web muy completa o pueden descargar nuestra aplicación en sus dispositivos, donde podrán ver fotos, equivalencias, descripciones, número de pieza original y con actualizaciones diarias, en la que los repuesteros pueden comprar directamente desde allí, con una política clara de precios y de comercialización.





Conoce nuestra línea completa de productos

Bomba De agua
Línea Liviana



Bomba Hidráulica
Línea Agrícola

Bomba De agua
Línea Pesada



Bomba de Dirección Hidráulica
Línea Liviana y Pesada

Bomba de Combustible
Línea Liviana y Pesada



Kit de Distribución
Línea Liviana y Pesada

Bomba de Aceite
Línea Liviana y Pesada



Tucho Hidráulico
Línea Liviana y Pesada



Descargar nuestro APP y CATALOGO
www.indisa.com.br/catalogo



bombasdeaguavmg.com  

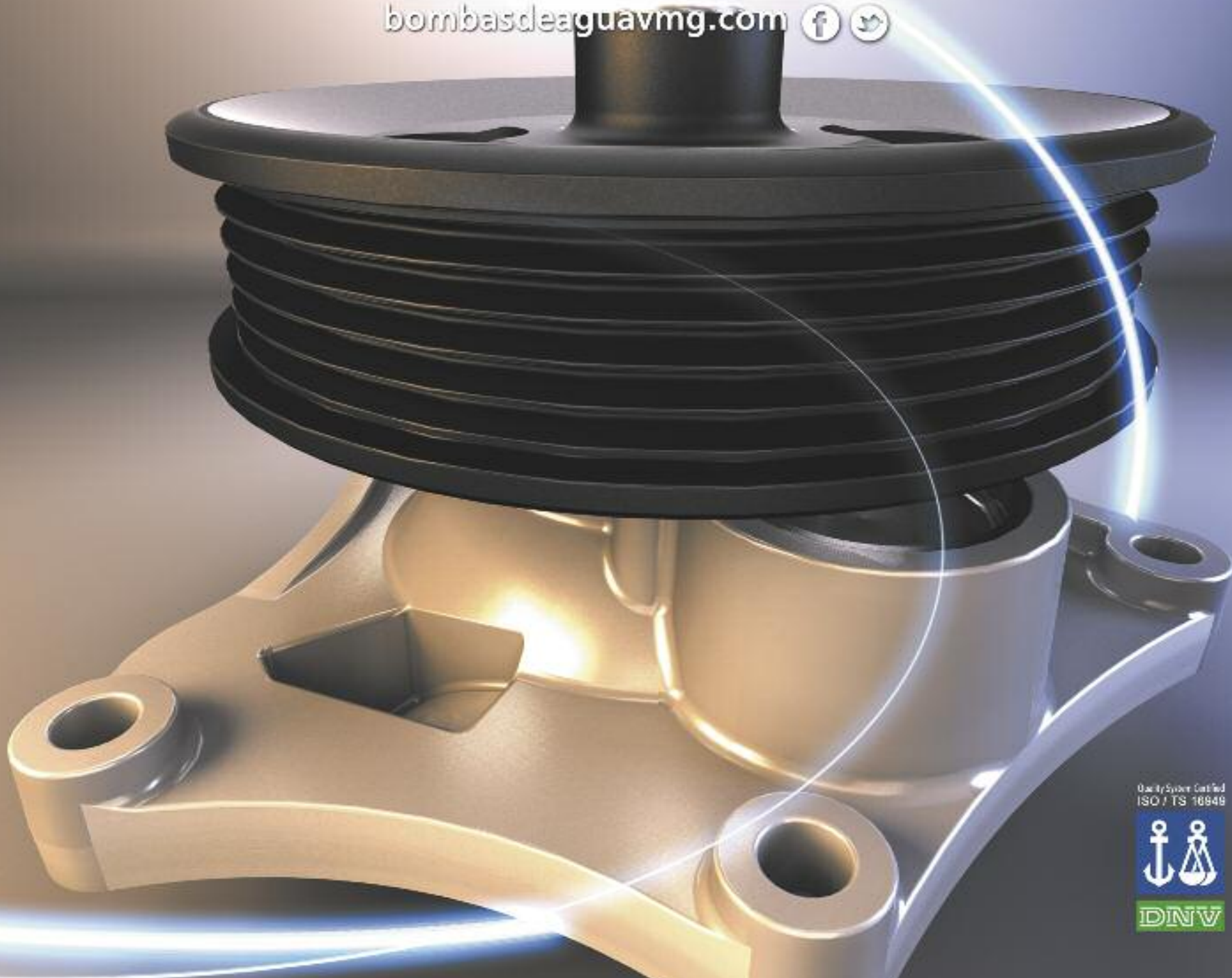

Quality System Certified
ISO / TS 16949



Los profesionales que deciden sobre la vida de los motores eligen VMG. "Elegílas vos también"

The professionals who decide on the life of the engines choose VMG water pumps. "Choose them, too"

Los esperamos en:

automechanika
ARGENTINA

Stand **VMG** - 2E 30

BOMBAS DE AGUA PARA MOTORES - ENGINE WATER PUMPS - 发动机水泵
WASSERPUMPEN - POMPES À EAU - POMPE ACQUA - BOMBAS D'ÁGUA

PRODUCTOS

RON BAY

FAROS AGRICOLAS



Visitenos en el Stand B30H2
www.fusiblesronbay.com.ar



CHAMPION® la marca líder en bujías de Federal-Mogul Motorparts se complace en presentar al mercado argentino la nueva generación de bujías inteligentes de alto desempeño **EON Power™**

Sólo con 15 números se abarcan el 88% del parque vehicular argentino ya que una Bujía **Champion EON Power™** cubre hasta 7 rangos térmicos diferentes.

La tecnología **EON Power™** cuenta con una punta cerámica más larga que mejora la conducción del calor al sistema de enfriamiento, ayudando al motor a tener la temperatura adecuada de trabajo.

La tecnología inteligente, consiste en que cada bujía tiene la capacidad de ser fría o caliente, dependiendo de las necesidades de conducción del vehículo, abarcando 2 o más rangos térmicos con tan solo una bujía.

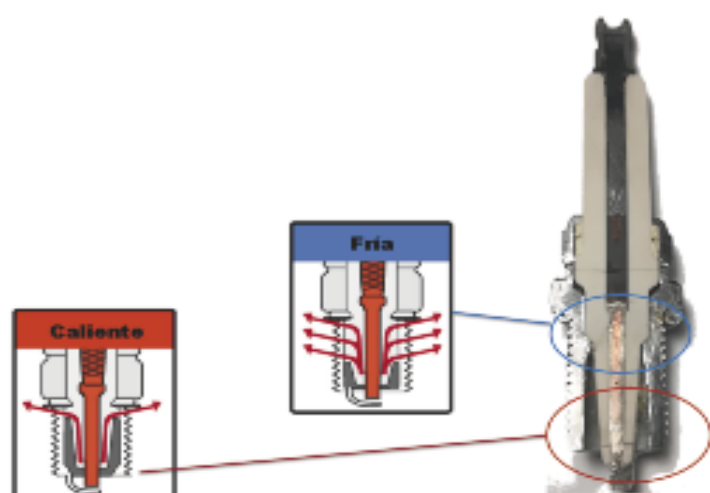
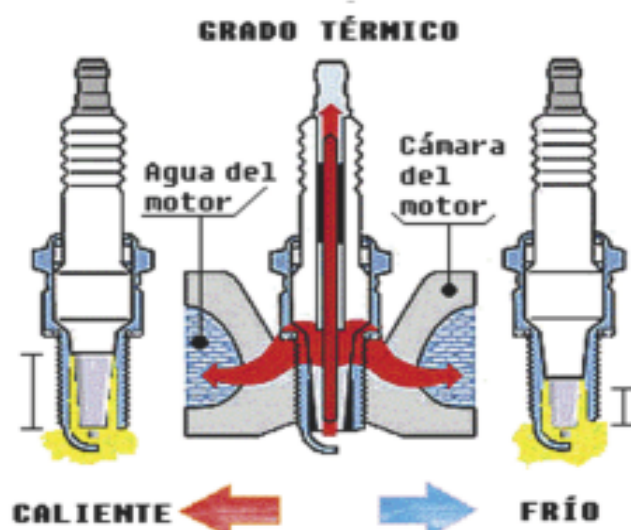

Gracias a su aleación en el electrodo central ofrece mejor resistencia a la corrosión y a los ataques químicos de la combustión, ofreciendo una vida útil de hasta 60,000 Km.

El Diámetro de electrodo central reducido 1.5 mm, reduce depósitos de carbón que se generan en la combustión para mantener limpios los inyectores, evitar el desgaste de motor y pérdida de potencia.

Su corte perfilado ayuda a concentrar la chispa eficientemente; ofreciendo una mejor quema de la mezcla aire-combustible ayudando a reducir las emisiones contaminantes, contribuyendo al cuidado del medio ambiente.

Gracias a su historia legendaria y gran participación en las carreras, **CHAMPION®** ha desarrollado una cerámica tipo Racing sin costillas que ofrece un excelente sellado en conjunto con el capuchón, gracias a sus características físicas ayuda a prevenir fugas de corriente e inestabilidades del motor.

Los electrodos tanto el central y el electrodo de tierra poseen una forma perfilada en V, así como un escalonamiento, logrando la máxima potencia de la bobina agudizándola y perfilándola en un arco voltaico capaz de quemar la mezcla completamente al máximo.

Logrando:

- Disminuir emisiones contaminantes,
- Quema de combustible más eficiente (des carbonización de la cámara) y
- Máximo rendimiento del vehículo.

THERE'S A

CHAMPION

IN HERE

LA PRIMERA BUJIA INTELIGENTE QUE OFRECE TECNOLOGÍA POR DENTRO Y POR FUERA

► CARACTERÍSTICAS Y BENEFICIOS.

CERÁMICA SIN REBORDES (TIPO RACING):

Excelente sellado en conjunto con el capuchón.
Ayuda a prevenir fugas de corriente e inestabilidades del motor.

TECNOLOGÍA "SMART" MULTI-RANGO:

Debido a su avanzada tecnología multi-rango la bujía Champion Eon Power cubre hasta 7 rangos térmicos diferentes, lo que significa que una bujía puede cubrir la aplicación de 2 o más bujías.

SUPRESOR F.I.S.S.:

Mantiene el voltaje constante de la bobina hacia los cilindros.
Provee una marcha suave al arranque.

ELECTRODO CENTRAL PERFILADO Y DIRIGIDO:

Permite una mejor quema del combustible y ayuda a reducir las emisiones contaminantes (Contribuye al cuidado del medio ambiente).

ELECTRODO CENTRAL CON ALEACIÓN PREMIUM:

Aleación premium en el electrodo central ofrece una mejor resistencia a la corrosión y a los ataques químicos de la combustión, ofreciendo una vida útil de hasta 60,000 Kms.

* La imagen de la bujía es solo representativa

VENTAJAS DE LA BUJIA EON POWER™

- Mayor cobertura de aplicaciones por número de parte.
- Excelente desempeño en todos los motores.
- Vida útil de hasta 60,000 kms.
- Optimización del consumo del combustible .

N! | NEXUS

A PROGRESSIVE AUTOMOTIVE COMMUNITY

UNA COMUNIDAD PROGRESISTA EN UN MERCADO DE CRECIMIENTO RÁPIDO

NEXUS Automotive International es una comunidad global automotriz progresista. Presente en más de 123 países en todo el mundo y con una cartera de 68 proveedores globales, Nexus alcanzó una facturación de más de 16 mil millones de euros en 2018.

Confiando en tres pilares, Emprendedorismo, Comunidad e Innovación, desde su fundación en 2014, el primer objetivo de **NEXUS** fue convertirse en el número uno en los mercados emergentes y de hecho lo hizo de manera extremadamente rápida.

EMPRENDEDORISMO

En Latino América la comunidad está presente en 8 países (Uruguay, Argentina, Paraguay, Chile, Ecuador, Costa Rica, Honduras y Guatemala) además de Brasil con su estructura regional, **NEXUS** Automotive Brasil, formada por 12 empresas. A cada uno de ellos, **NEXUS** se comprometió a actuar de manera local pensando siempre en forma global. Como soporte al mercado y con el objetivo de acelerar el crecimiento **NEXUS** tiene hoy a servicio de su Red los expertos George García y Fernando Passos.



COMUNIDAD

Basada en valores humanos **NEXUS** cuida para que el intercambio de las ideas entre sus miembros siempre sea posible. El evento "**NEXUS** Business Fórum" reúne a cada año a los proveedores globales **N!** y a sus Miembros para que ahí tengan la oportunidad de discutir y explorar las más importantes oportunidades de negocios. En forma regional **NEXUS** organiza también el "**NEXUS** Connecting Days" para que las cuestiones locales entre proveedores y miembros **N!** tengan las soluciones más acertadas.

INNOVACIÓN

Para apoyar mejor a sus miembros, **NEXUS** siempre está diseñando y lanzando soluciones innovadoras. En Latino América los miembros **N!** ya implementaron dos proyectos importantes :

1. **N! Academy** - un programa de capacitación de 4 pilares dedicado a ejecutivos, gerentes, capacitadores técnicos y talleres. El objetivo claro es que cada "jugador del mercado" como Distribuidores, Casas de Repuestos, y también Mecánicos estén bien preparados para anticiparse a los desafíos de mañana. El primer Seminario Ejecutivo del Programa Nexus Academy tendrá lugar en Buenos Aires entre los días 5 y 7 de noviembre de 2018.

2. **NEXUSAUTO** y **NEXUSTRUCK** - en Argentina y en Brasil ya se eligieron los primeros talleres **N!** que tienen como recto garantizar al usuario final o al dueño de una flota el soporte técnico con estándares globales unificados y en línea con el requerimiento de los más importantes fabricantes de partes automotrices a nivel mundial.



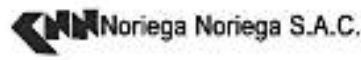

ENTREPRENEURSHIP INNOVATION COMMUNITY

N! | NEXUS

A PROGRESSIVE AUTOMOTIVE COMMUNITY

www.nexusautomotiveinternational.eu

N! | NEXUS

A PROGRESSIVE AUTOMOTIVE COMMUNITY

BRAZIL



@NEXUSAUTOMOTIVE



DIRECCIÓN Y SUSPENSIÓN

DIRECCION Y SUSPENSION | DIREÇÃO E SUSPENSÃO
STEERING AND SUSPENSION PARTS

VISÍTENOS EN
automechanika
BUENOS AIRES
HALL 3 B-10

WWW.PORPORA.GROUP



RUBROSS SRL

DISTRIBUIDORA MAYORISTA
ELECTRICIDAD Y ENCENDIDO AUTOMOTOR



Dr. Silvestre Remonda 810 | B° Alberdi
CPA X5003GSR | Córdoba | Argentina
Tel.: (0351) 4894316 • 4893817
Fax: (0351) 4893339
rubros@arnetbiz.com.ar

www.rubrossrl.com.ar



BOSCH

ACDelco

Valeo



MMA



MLH Vernet
Columbini

NUEVO INGRESO



COMUNÍCATE CON NOSOTROS:

0810-777-4272

ventas@impomotors.com.ar

- Envíos a todo el país
- Amplio stock
- Certificaciones internacionales
- Línea Japonesa, Koreana y China
- Atención técnica especializada

LÍNEA COMPLETA



SUSPENSION PARTS



SUPER QUALITY





1978 - 2018 | 40 AÑOS

BRINDANDO SOLUCIONES INTEGRALES EN AUTOPARTES

BOSCH EXELPHI DENSO ITZY eif Energizer TRU FREMAX MAHLE PHILIPS POSITRON TOTAL Valeo 3M



ALCANCE NACIONAL

4 SUCURSALES



CASA CENTRAL

Av. La Voz del Interior 6760
Córdoba (CP 5008)
0351 - 5890300



BUENOS AIRES

Av. Donato Álvarez 2654
Capital Federal (CP 1427)
011 - 40147300



MENDOZA

25 de Mayo 282 Dorrego
Guaymallén (CP 5626)
0261 - 4311588



TUCUMÁN

Marcos Paz 1910
San Miguel de Tucumán (CP 4000)
0381 - 4331399



MOBILIARIO INDUSTRIAL



TALLER MÓVIL



ELEVADORES



DISEÑAMOS TU GARAGE



Cymaco Repuestos, 50 años escribiendo la historia del Sector



Cymaco Repuestos, que nació en el año 1968 como una pequeña empresa con un solo empleado y una bicicleta para sus entregas, ha escrito una parte importante en la historia del sector automotor del Uruguay; Siempre innovando y creciendo para estar más cerca de sus clientes, capacitando, asesorando e incorporando nuevas marcas y atendiendo el crecimiento del parque automotor.

Su casa central está ubicada en la capital uruguaya, en calle Galicia, la zona comercial de repuestos por excelencia.

Hoy cuenta con 9 locales ubicados

en Montevideo, Canelones y el departamento de Maldonado, cercano a Punta del Este; posee una plantilla con 150 funcionarios y ofrece repuestos automotrices para todas las marcas y en especial para vehículos de origen chino.

Desde hace algunos años ha comenzado un proceso de expansión a través de plataformas de comercio electrónico.

Este mes cumple sus 50 años de funcionamiento ininterrumpido. De esta forma se consolida como la cadena de venta de repuestos más importante del Uruguay.



50 AÑOS ATENDIENDO AL MERCADO AUTOMOTOR DEL URUGUAY

CYMACO

REPUESTOS

UNO MÁS PARA
ATENDER!

ATENCIÓN TELEFÓNICA
2902 0330

CASA CENTRAL
GALICIA 1224
MONTEVIDEO

8 SUCURSALES
MONTEVIDEO - MALDONADO - CANELONES

COMPRA EN NUESTRO SITIO WEB

WWW.CYMACO.COM.UY

LIDER EN ÓPTICAS Y FAROS AUXILIARES.

UN COMPROMISO DIARIO
CON LA CALIDAD.



www.opticaslam.com.ar

f t i y in /opticaslam

LAM[®]
iluminá tu camino



Distribuciones S.A.

Distribuidor Mayorista de Autopartes Eléctricas

Grupo 3, creciendo junto a vos.



Grupo 3 Distribuciones - Bahía Blanca Av. La Plata 120 - Tel. 0291-4534740 - info@g3distribuciones.com

DIBA

Importamos baterías, distribuimos fiabilidad



**BUSCAMOS DISTRIBUIDORES
Y PUNTOS DE VENTA OFICIALES EN TODO EL PAÍS.**
<http://dibautopiezas.com.ar>

FISPA[®]

ITALY



AUTOMOTIVE
MOVEMENT
MAKER



HIGH QUALITY DISTRIBUTOR



Tel.: 054-11-44881024 / 4024
www.fispa-argentina.com.ar



W BATERIAS **wayotek**



!!! PROMO BATERIAS WAYOTEK!!!

**CON LA COMPRA DE 50 BATERIAS
WAYOTEK TE LLEVAS DE REGALO UN**

TESTER BT 501



www.mundopiezas.com.ar

Prestolite
electric



MUNDO
PIEZAS S.A.

ARRANQUES Y ALTERNADORES PRESTOLITE

desde 1911 PRODUCIENDO CALIDAD EN TODO EL MUNDO

Mundopiezas S.A. Distribuidor exclusivo en la Argentina



Linea Automotriz y Linea Pesada



EQUIPOS ORIGINALES PRESTOLITE
A PRECIOS MUY COMPETITIVOS

ZONAS DISPONIBLES PARA DISTRIBUIDORES

www.mundopiezas.com.ar

COMPañIA MUNDIAL DIESEL S.R.L

30 años de experiencia en inyección diesel

En **CMD** sabemos que la calidad marca una diferencia y que el tiempo es un valor que no puede desperdiciarse. Por eso, contamos con un stock permanente de repuestos donde encontrará lo que está buscando y con personal altamente calificado que garantiza la más alta calidad en nuestros productos.-

Nuestros **30 años** de trabajo serio, calidez en nuestra atención y respuesta inmediata a sus exigencias, nos han llevado no solo a abastecer a casas de repuestos, talleres de reparaciones, concesionarias, distribuidores, empresas de transporte, revendedores y particulares de nuestro país, sino también de países de América del sur, América central, Europa y Estados Unidos

Somos Fabricantes de bombas de combustible a diafragma para motores diesel y a gasolina. Ofreciendo la más variada gama de modelos. Las bombas **CMD** se exportan a Uruguay, Paraguay, Chile, Venezuela, México, Bolivia, Ecuador, Perú, Colombia y Estados Unidos

También somos los únicos fabricantes en Argentina de juegos de juntas y partes de bombas inyectoras.

Distribuimos en todo el país la más amplia variedad de repuestos de inyección diesel nacionales e importados para poder abastecer todas sus necesidades.

Fabricamos y comercializamos tuberías rígidas y flexibles para inyección, combustible, lubricación, frenos, alta y baja presión, conducción de agua y aire, embragues, direcciones hidráulicas y COMMON RAIL.



Y mediante la presentación de una muestra, fabricamos todo tipo de tuberías para el automotor. EN **CMD**, abastecemos también su necesidad de productos como Bombas de Agua, Partes de Tapas de cilindros y motor, bidones plásticos reservorios de agua, bujías de pre y post-calentamiento HESCHER (nacionales) y **DMB** (importadas), filtros de habitáculo Zelo (de origen Europeo), Mangueras de silicona "GOMACORD" para Intercooler y Turbos, Tensores de Correa, entre otros.

Respondiendo a las exigencias del mercado internacional, nuestras tuberías se exportan a Chile, Uruguay, Paraguay, Bolivia, Brasil, Perú, Ecuador, Colombia, Venezuela, México, Italia y España.

Todos nuestros productos están certificados bajo las normas **ISO9001 de Calidad** y **ISO14001 de cuidado de medio ambiente**.

Bajo la marca **DMB** somos representantes exclusivos para Latinoamérica de bujías de pre-post calentamiento, cabezales, toberas, elementos y válvulas, inyectores y despiece para bombas tipo BOSCH, DELPHI, STANADYNE, N. DENSO, ZEXEL, SIEMENS-VDO, HINO, y más.

Somos también representantes exclusivos en todo el mundo de equipos y herramientas para sistemas Common Rail y electrónicos **ZEMTEC**, para que usted en un solo lugar pueda conseguir todos los repuestos y maquinarias para equipar su

laboratorio con lo último en el mercado.

Recientemente hemos logrado la exclusividad de los aditivos de combustible "**DIESEL POWER**" de origen norteamericano. Un aditivo para mejorar el consumo de combustible y el funcionamiento de su motor.

En los últimos meses, hemos expuesto en las ferias internacionales más importantes.

Automechanika Frankfurt 2018, **Inna Peace Automechanika 2018** **Mexico Automec**.

y este año estaremos participando de **AUTOMECHANIKA BUENOS AIRES 2018 HALL 1 STAND: F-02**





CASA CENTRAL



Av. Bdier. Juan M. de Rosas 4686, San Justo, Buenos Aires
Tel. (5411) 4484-7983 al 86 · info@c-m-d.com.ar

SUC. TUCUMÁN



Av. República de Siria 1048, San Miguel de Tucumán
Tel. (54381) 422-7219

BUJ

HESCHER

siempre

www.hescher.com.ar

UÍAS

CHER

ακταρα

Cumplir 75 años en la Argentina no es para cualquiera



Un amigo una vez me comentó «Ustedes deberían ser galardonados por el Premio Nobel de economía...» y la verdad que me hizo pensar, reflexiona **Lucas Tur** gerente comercial de **Juntas Illinois**, empresa por la que han pasado tres generaciones y aún en el contexto actual

Nuestro catálogo cuenta con más de 8.500 referencias en juntas, tornillos, selladores y retenes para motores de aplicación liviana, pesada y agrícola.

Los comienzos

La empresa fue fundada en 1943 por Don Ricardo Tur, un tenedor



se encuentran despuntando los lineamientos para la cuarta, aspirando que la historia de la empresa continúe atravesando el tiempo con los mismos valores que la llevaron hoy hasta aquí.

La verdad que la Argentina no es para cualquiera, empezando por el fundador, el abuelo Don Ricardo y mi padre, Daniel Tur quien continúa con la gestión por más de 50 años. Ellos sí que la han transitado! Desde 1943 a la fecha hemos pasado 28 presidencias y 68 ministros de economía. Mi viejo siempre me recuerda: «escuchalos atentamente e implementa exacta-

de libros que vio la oportunidad de fabricar repuestos para motores producto del desabastecimiento tras la 2da. guerra mundial. Vendió su campo en Bell Ville para asociarse a un reconocido matricero de la ciudad. Allí comenzó ésta historia que al día de hoy nos ubica como uno de los líderes del sector, con casa matriz en la ciudad de Rosario, centros de distribución en Buenos Aires y San Pablo Brasil, y operaciones en más de 10 países.

El empresario Pyme es una raza muy particular, por más que las tasas en el mercado secundario de Lebac, Lecaps y Letes obtengan ridículos rendimientos, nosotros pensamos en invertir en tecnología y procesos para mejorar y lanzar nuevos productos. Nada es casual, cuando miras hacia atrás y observas el recorrido, no es ni más ni menos que el fiel reflejo de la dedicación, empeño, profesionalismo y ética con la que nos hemos desempeñado generación tras generación.

Un bien de familia

La empresa no olvida sus inicios y tiene presente a todo el personal, los que pasaron y los que aún hoy siguen en sus cuadros operativos. «Toda Pyme familiar debe desarrollar productiva y socialmente a la región», apuntó Tur. El grupo humano es fundamental en nuestra gestión. Una empresa sin personas comprometidas y entusiasmadas con lo que hacen, es solo



mente lo contrario de lo que comuniquen». Imagina, **75 años de trabajo ininterrumpido** bajo una misma razón social transitando durante décadas políticas económicas como las de Rodrigo, Martínez de Hoz, Cavallo, por citar algunos ejemplos memorables.

Juntas Illinois es una empresa autopartista del rubro metal mecánica.



Planta Industrial Ricardo Tur



un inmueble, un simple edificio.

Visión de futuro

Imagina que tras 68 ministros de economía la coyuntura política mucho no nos asusta. A los golpes te vas haciendo de la gimnasia para afrontar los desajustes de nuestros gobernantes. Pero lo que si nos ocupa son los cambios disruptivos que

habrá en materia de movilidad. La irrupción del motor eléctrico traerá cambios significativos en nuestro rubro en un futuro muy cercano, finaliza Lucas Tur.

www.juntasillinois.com



ILLINOIS, UN PRODUCTO PARA CADA NECESIDAD DE SELLADO.



WWW.JUNTASILLINOIS.COM





EZEQUIEL M. SILVA

DISTRIBUIDOR MAYORISTA LÍNEA PESADA

AUTOPARTES IMPORTADAS DE ALTA ROTACIÓN



MERCEDES BENZ | FORD | VOLKSWAGEN | VOLVO | SCANIA | IVECO | SPRINTER | RENAULT



Constitución 527 (2000) - Rosario - Santa Fé - Argentina
 Teléfonos: (54341) 436-1001 y Rotativas - Cel. Whatsapp: (549341) 645-9299
 ventas@ezequielsilva.com.ar - www.ezequielsilva.com.ar



EZEQUIEL M. SILVA

DISTRIBUIDOR MAYORISTA LÍNEA PESADA

AUTOPARTES IMPORTADAS DE ALTA ROTACIÓN



MERCEDES BENZ | FORD | VOLKSWAGEN | VOLVO | SCANIA | IVECO | SPRINTER | RENAULT



Constitución 527 (2000) - Rosario - Santa Fé - Argentina
 Teléfonos: (54341) 436-1001 y Rotativas - Cel. Whatsapp: (549341) 645-9299
 ventas@ezequielsilva.com.ar - www.ezequielsilva.com.ar

ESTANDAR • GNC • PROGRESIVOS • RALLY • COMPETICION • ESPECIALES

NORMAN'S car

Resortes de Suspensión

Recomendamos cambiar los resortes de su vehículo cada 70.000 kms.

ventas@resortescar.com.ar



automechanika
BUENOS AIRES

STAND 3D50-3D53



E-COMMERCE

En nuestro sitio web www.normans.com.ar podrá acceder a descargar nuestro Ecommerce. Donde podrá encontrar todos nuestros productos con sus respectivas imágenes y realizar pedidos online en forma personalizada.

www.normans.com.ar



50 ANIVERSARIO RODAMET

Trabajando en el futuro del automotor

TRANSMISION
DIRECCIÓN
CAJA
EMBRAGUES
ENCENDIDO
PARTES DE MOTOR
RODAMIENTOS
SUSPENSION
TREN DELANTERO



AL SERVICIO DEL MERCADO DE REPOSICIÓN AUTOMOTRIZ

ATENCIÓN PERSONALIZADA | CATALOGO DIGITAL | ENVIOS A TODO EL PAÍS | SEGUIMIENTO DE SU COMPRA VÍA WEB | STOCK PERMANENTE

TRC

RECORD

IMET

EDISON

RMT

Devin

LUK



Koyo



Continental
COMTECH

JOHNSON

WPB



PROLIFER

JALUS

KOBLA

NTN

FAG



RODAMET S.A.C.I.

Manuel R. Trelles 2419 (C1416BSA) Cdad. de Bs. As. Rep. Argentina
Tel. (011) 4016-0000 | 4584-6646/6127/7925 | 4583-8748.

E-mail: info@rodamet.com

Síganos en /rodamet

Visite www.rodamet.com

dipra



SOME S.R.L.



FABRICA DE MOTORES DE ARRANQUES,
ALTERNADORES, Y SUS COMPONENTES
REPUESTOS DE MOTORES DE LIMPIAPARABRISAS
ventas@dipra.com.ar www.dipra.com.ar



RODAMIENTOS
BROTHERS
IMPORTACION & DISTRIBUCION

automechanika

BUENOS AIRES 2018

del 7 al 10 de noviembre - La Rural Predio Ferial

Encontranos en nuestro stand: 1G - 02

Accede a nuestro [CATALOGO ONLINE](#)

WWW.RODBROTHERS.COM.AR

DISTRIBUIDOR OFICIAL

DISTRIBUIDOR EXCLUSIVO

SCHAEFFLER
AUTOMOTIVE AFTERMARKET



EWA
TIMES



Cuando una empresa evoluciona,
se transforma en soluciones.

Meyro, calidad e innovación en juntas.

MEYRO

www.juntasmeyro.com.ar

La misma empresa, un mayor respaldo.

DARWIN **D** REPUESTOS

REPUESTOS ENCENDIDO - ACCESORIOS
SUSPENSIÓN- PARTES DE MOTOR
CHAPA- ÓPTICAS Y FAROS



WARNES 1102 (ESQ. BATALLA DEL PARI)
LUNES A VIERNES: 08:00 A 18:00
SÁBADOS: 08:00 A 13:00
TEL: 4857- 5559

GRUPO DARWIN REPUESTOS@GMAIL.COM
WWW.GRUPO DARWIN REPUESTOS.COM

DARWIN REPUESTOS SH
11-3352-3885

@GRUPO DARWIN REPUESTO
GRUPO DARWIN REPUESTOS

ENVÍOS A TODO EL PAÍS



ATENCIÓN - SERVICIO - EXPERIENCIA



RENAULT



CHEVROLET



RENAULT



CHEVROLET

Mundo de autopartes para automotores asiáticos

A partir de su nacimiento en el año 2004, **INTERTRADE JAPAN PARTS S.A.** es uno de los Importadores de Repuestos para Automotores Asiáticos más importantes del País.

Vendemos y Distribuimos nuestros Repuestos a Nivel Nacional, a Mayoristas y Minoristas.

Es por ello que, incansablemente, buscamos la Excelencia en nuestro trabajo, desde que se inicia el proceso de Venta, asesorando convenientemente a nuestro Cliente, hasta que él mismo pone en funcionamiento nuevamente al vehículo.

Actualmente, contamos con la Sede Central, la Sede Suspensión y 2 Sucursales totalmente operativas como Centros de Gestión Comercial y un amplio Depósito como Centro de Distribución.

Ubicados todos estratégicamente en puntos claves del Gran Buenos Aires; en Villa Martelli (Sede Central) y Florida (Sede Suspensión).

Y en nuestra Ciudad Capital; Villa Crespo (Sede Warnes) y La Paternal (Centro Distribución).



Nuestra experiencia resulta de haber nacido de una de las mejores y más antiguas Rectificadoras del País:

FREIJEDO Y PANTANO S.A.C.I.F.I.

A partir de allí, su Ascendencia, fue creciendo en formación y capacidad. Reconociendo el Mercado y sabiendo que debía Importar Productos de primerísima calidad.

Importamos en forma directa el 85% de los Repuestos que comercializamos.

Administramos un Programa de Importaciones Mensuales y de Compras Nacionales que garantizan la continuidad de nuestro Stock.

Desde Mayo de 2014 desarrollamos nuestra propia Marca "**NOZUMI**", envasando Productos Importados y Nacionales de excelsa calidad, como:

Aros de Pistón / Bulones para Tapas de Cilindros / Camisas de Cilindros / Conjuntos de Motor / Engranajes de Distribución / Juntas, Juegos Completos con Retenes / Pistones con Pernos / Pernos de Pistón / Sub-Conjuntos / Válvulas de Admisión y Escape / Etc., Etc., Etc.



Por lo tanto;

"SI LA EXPERIENCIA CUENTA, ENTONCES CUENTE CON NOSOTROS"

CALIDAD ORIGINAL



INTERTRADE JAPAN PARTS S.A.

UN MUNDO DE AUTOPARTES PARA AUTOMOTORES ASIÁTICOS

DISTRIBUIDOR EXCLUSIVO



NOZUMI
Engine's Parts



NOZUMI
Engine's Parts



PISTONES - AROS - CAMISAS - JUNTAS - VÁLVULAS
BOMBAS DE ACEITE / DE AGUA y MÁS

www.intertradejp.com



INTERTRADE JAPAN PARTS S.A.

UN MUNDO DE AUTOPARTES PARA AUTOMOTORES ASIÁTICOS



Productos de primera calidad producidos por fabricantes internacionales para la marca NOZUMI con los estándares de calidad originales. Intertrade Japan Parts S.A. es el representante exclusivo en Argentina, asegurando a sus clientes la provisión de autopartes confiables para la reparación de motores.

Indiscutiblemente la marca de mejor calidad y precio del mercado local.

PIDA PRODUCTOS



NOZUMI
Engine's Parts

EL ALMA DEL MOTOR

EXPERIENCIA



CALIDAD



SERVICIO



IMPORTADORES DIRECTOS
de todo tipo de autopartes para vehículos asiáticos
CONSULTE NUESTRO CATÁLOGO ON LINE



INTERTRADE JAPAN PARTS S.A.

UN MUNDO DE AUTOPARTES PARA AUTOMOTORES ASIÁTICOS

Embragues Fiol SA, referencia obligada en embragues

EMBRAGUES FIOI



En la década del 1980 nace Embragues Fiol cuyo titular, Pedro Fiol, logro destacarse en el rubro embragues.

Ya en la década del '90, logró posicionarse como una distribuidora especializada y referente en el interior del país. En los albores de la década de 1990, toma fuerza en Argentina la marca Luk, perteneciente al Grupo Schaeffler, de origen alemán y con fuerte presencia en Brasil, proveedora de equipo original en una gran cantidad de vehículos livianos y pesados. Dada su necesidad de crecimiento en el país, vieron en Embragues Fiol una excelente oportunidad para desarrollar comercialmente sus productos.

De esa manera, Pedro Fiol fue nombrado distribuidor de Luk, incrementando la apuesta a un producto novedoso, de alta tecnología, y con gran presencia en vehículos como equipo original. Embragues Fiol SA, tal su nombre actual, es una empresa distribuidora de autopartes, especializada en las líneas de embragues y frenos. Pedro Fiol, su Presidente,

participa desde hace más de 35 años en el mercado. La empresa, desde Capitán Sarmiento, Pcia. de Buenos Aires, realiza la entrega de los productos en la dirección del cliente (puerta a puerta) manteniendo el clásico modelo de negocio del embraguero.

TA: ¿Cuáles son las principales líneas que distribuyen?

PF: Entre las líneas comercializadas se encuentran casi todos los embragues de automóviles, camiones, vehículos pesados y línea agrícola inclusive. También somos representantes de las mejores marcas de repuestos de frenos: discos, pastillas, patines, bombas de freno, líquidos de freno, entre otros. Además, distribuimos coronas de arranque, crapodinas. Y ofrecemos también las líneas de kit de poleas INA y de rodamientos FAG.

TA: ¿Cómo realizan su distribución?

PF: Desde nuestros inicios fuimos creciendo a paso firme, muy consolidados sobre todo en el interior del país. Hoy en día contamos en

Capitán Sarmiento con 3.000 m2 de depósito de mercadería y oficinas que se suman a las dos sucursales: los 800 m2 en la sucursal de la ciudad de Buenos Aires y a los 280 m2 del depósito de la ciudad de Rosario, Pcia. de Santa Fe. Esto nos permite abastecer a zonas de influencia con nuestra flota de vehículos propia, otro de los valores en los que nos hemos apoyado siempre. El posicionamiento en el mercado por nuestra trayectoria nos ubica entre los principales distribuidores dependiendo del rubro, ya sea embragues, frenos u otros, en los que alcanzamos el reconocimiento de nuestros más de 1500 clientes. Nuestro principal proveedor es Schaeffler Argentina con su línea de productos Luk.

TA: ¿Qué valor le da a las ferias del Sector?

PF: Tratamos de concurrir a todos los eventos que nos invitan porque lo consideramos de mucha importancia. Y siempre nos permite lograr una mejor relación con colegas y conocer alguna innovación de nuestro mercado, que evoluciona cons-

tantemente con nuevas tecnologías.

TA: ¿Qué expectativas tiene respecto a futuro próximo en el mercado de posventa?

PF: Muy buenas. La mayor cantidad de vehículos en rutas y ciudades del país nos permite planificar mejores negocios a futuro. Esperamos ser acompañados por nuestros proveedores con políticas de precios y abastecimiento claras para lograr una mejor performance, ya que damos por descontado que el equipo de Embragues Fiol tiene el conocimiento y la capacidad necesarios para lograrlo.

TA: Recientemente participó de Automechanika Frankfurt, ¿qué nos puede contar de su visita a Alemania?

PF: Siempre es muy interesante participar de la principal feria del mundo. Uno conoce y aprende hacia donde va industria automotriz y sus tendencias en los próximos años, el desarrollo sustentable y la importancia que van tomando los autos híbridos y eléctricos, proyectos en los que la compañía participa con numerosos desarrollos.



EMBRAGUES FIOLE

MAYORISTA NACIONAL

SCHAEFFLER
AUTOMOTIVE AFTERMARKET

DISTRIBUIDOR
OFICIAL

25
AÑOS



CASA CENTRAL

Capitán Sarmiento (Bs.As.)

Tel: 02478-482276 Nextel: 525*1782

Tel. Ventas: 0800-666-3111

ventasfiol@fibertel.com.ar

BUENOS AIRES

Av. Warnes 1880 (C.A.B.A.)

Tel: 011-4581-2333

Nextel: 525*1783 / 525*1784

Tel. Ventas: 0800-444-1216

embraguesfiolsa@hotmail.com

ROSARIO

Buenos Aires 5678 (Rosario)

Tel: 0341-4641800 Nextel: 606*1503

embraguesfiolrosario@hotmail.com

FRI-MA, 45 años apostando a la Fabricación Nacional, con standares internacionales

Con 45 años de trayectoria, Fri-Ma se ha convertido en una de las marcas nacionales de mayor calidad y trayectoria en el Mercado de Pastillas de freno.

Fundada en 1974 desde sus inicios estableció en sus productos su impronta audaz e innovadora, siendo la primer fábrica de pastillas de frenos nacional en tener un packaging diferencial, las aún recordadas cajas metálicas que marcaron época. Sus 45 años en el mercado de reposición la colocan como una de las firmas más experimentadas en la industria de fricción.

En 1998 es adquirida por José María y Juan Bosch, dos inmigrantes catalanes, emprendedores con vasta experiencia como proveedores de terminales automotrices en el rubro metal mecánico.

Con el devenir de los años incursionaron en el desarrollo de respaldos de pastillas de freno, rubro en el que

se convirtieron en la empresa nacional líder del mercado, elevando los standares de calidad a niveles internacionales, al punto de convertirse en la primer exportadora de respaldos a países como Uruguay, Chile, Bolivia y México.

La "Mejora continua" como premisa irrenunciable, y su inversión en nuevas tecnologías, los llevaron a expandirse permitiéndoles realizar una fabricación integral de las pastillas de freno.

La innovación y mejora constantes llevaron a Fri-ma a desarrollar uno de los mejores productos en calidad y rendimiento del mercado de reposición.

Su planta radicada en Moreno, Provincia de Buenos Aires, cuenta

con matricería propia, sectores de corte láser y estampado, fricción y un laboratorio de Control de Calidad que permite asegurar la standarización de todo el proceso de fabricación.

La certificación ISO 9001 e IRAM AITA 6C2, permiten asegurar la calidad de todos los productos y procesos productivos realizados en su planta.

Fri-Ma cuenta con un Departamento dedicado exclusivamente a la Investigación y Desarrollo, dispone de Laboratorio propio, que le permite efectuar ensayos según Normas Nacionales e Internacionales tales como ISO 6310 (Compresibilidad), ISO 6312 (Cizallamiento), SAE J379 (Dureza) SAE J866 (Chasse), lo que

asegura el control y desarrollo de materiales y productos de mayor calidad.

Toda la línea de productos Fri-Ma es LIBRE DE ASBESTO 100% y abarca pastillas de freno para motocicletas, automóviles, transporte público, de carga, maquinarias agrícolas, viales, y el desarrollo de materiales de fricción para proyectos especiales.

El compromiso con el cliente se renueva día a día brindando una atención personalizada y optimizando los tiempos de entrega.

La innovación constante, seriedad, experiencia y responsabilidad son las cualidades que distinguen a Fri-ma desde sus inicios y sobre los cuales nos apoyamos con la mirada puesta al futuro.

NUEVO PACKAGING PLASTICO

Industria Argentina

100% Libre de Asbesto

CERT ISO 9001

www.facebook.com/frima.frma
[pastillasfrima](https://www.instagram.com/pastillasfrima)
[@PastillasFriMa](https://twitter.com/PastillasFriMa)
[+54 9 11 6646 8342](https://www.whatsapp.com/business/profile/5491166468342)

Phone: +54 237 462 2825 / +54 237 462 2467 / Phone IP: +54 11 5263 3147
ventas@fri-ma.com.ar / www.fri-ma.com.ar

Fri-ma
PASTILLAS DE FRENO

Calidad original
para su seguridad



LÍNEAS DE PRODUCTOS



BIELETAS



MANCHONES



AXIALES



COLUMNAS



ROTULAS



EXTREMOS

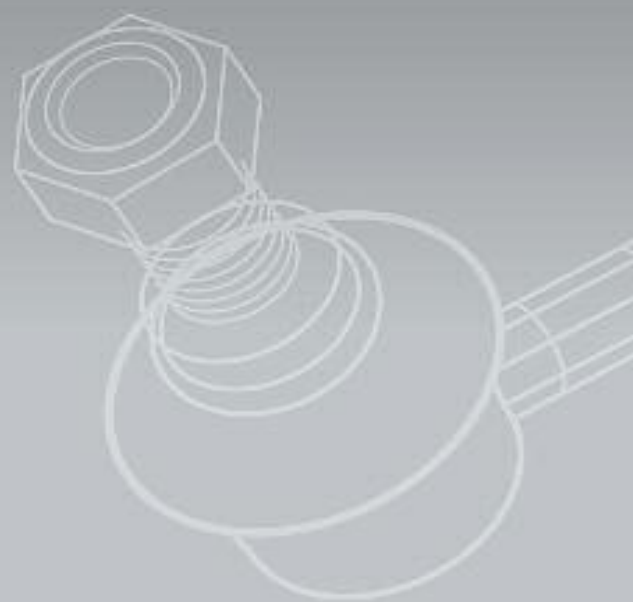

CAMBIE Y META LEO!

viemar

www.autopartesleo.com.ar



autopartesleosrl

Nuestro mercado necesita cada día más a nuestros servicios

Alejandro Antón - CEO de Aleejes



Y esto sucede, por los faltantes, por los altos costos de los ejes y puentes de motor nuevos.

Sin dejar de mencionar la mala manufactura de algunos productos, que no cumplen con la calidad original, y el faltante de otros, ante su procedencia del extranjero.

Aquí en **ALEEJES** hacemos la diferencia, procurando que usted mantenga la pieza original que trajo su vehículo de fábrica, reindustrializando el mismo con mucha responsabilidad, por ello ofrecemos una garantía antes nunca vista en nuestro mercado.

La clave está en la atención directa del responsable, sin mediadores que

no otorgan soluciones inmediatas.

Los productos utilizados son obtenidos en nuestro País, seleccionando los mejores proveedores del rubro.

Es por esto y mucho más, que Ud. puede verificar, entrando en nuestro sitio web www.aleejes.com.ar, el catálogo completo con precios actualizados permanentemente, y **Mercado Libre**, destacando que en Argentina somos los únicos, por ser los más completos.

Se Integran a nuestra cadena de servicios y ventas a todo el territorio, seis talleres habilitados para realizar una colocación responsable, otorgando garantía en las piezas de un

año, y mano de obra durante seis meses.

Reparamos todo tipo de ejes, articulados, rígidos, **recuperamos ejes chocados y quebrados de cualquier material, si no representa un riesgo para el usuario, y a un precio de acceso normal.**

Los puentes del motor podridos y chocados varias veces, de dos hacemos uno, y mantenemos el mismo tal como vino de origen.

También existe la opción de Bastidores de motor nuevos de Industria Nacional, ya probados de muy buena calidad.

Estamos en el mercado con

nuestro proyecto "ser diferentes".

Y es por ello que se destaca en los videos de nuestro canal en YouTube, que se utilizan todas piezas nuevas, no reciclamos piezas usadas, de esa manera aseguramos y comerciamos calidad de primer nivel.

Atendemos a distribuidores, concesionarios oficiales, cadenas de talleres, talleres de todo tipo que exijan calidad, agencias de todas las marcas nacionales e importadas y particulares.

Para con todos, es el mismo compromiso, **la excelencia en el servicio.**

REPARACIÓN PREMIUM PEUGEOT Y CITRÖEN

Garantía de 1 año

Reparaciones en nuestro taller
con componentes nuevos.

- ✓ Reparaciones de:
 - ✓ Ejes traseros
 - ✓ Bastidores de motor
- ✓ Servicio de POST-VENTA
- ✓ Centro de ayuda
- ✓ Canal de  YouTube
- ✓ Tienda online:

www.aleejes.com.ar



Envíos a
todo el país



- ✓ Tubos de acero nuevos
- ✓ Retenes nuevos
- ✓ Rulemanes nuevos



www.aleejes.com.ar

Tel.: (011) 4665-3084 | Whatsapp: (011) 15-6860-8306 | Nextel: 211*446
consultas@aleejes.com.ar | Padre Torello 2450 | Hurlingham, Bs. As., Argentina



Juan Sgarbi e Hijo S.A., 60 años de exitosa trayectoria

Juan Sgarbi e Hijo S.A. es una Empresa que, desde General Pico, Provincia de La Pampa, distribuye repuestos hacia todo el país.

Somos especialistas en líneas de suspensión, frenos y embrague. Representamos marcas tales Corven, Raybestos, Durbloc, GPC, LuK y Taranto, entre otras. Además, somos importadores y representantes oficiales de CTR (Corea), LPR (Italia) y RBI (Tailandia). A su vez, importamos bombas de frenos, de embrague (plástico), cilindros de freno y de embrague, y crapodinas hidráulicas de embragues, todo con nuestra marca JS.

El año pasado adquirimos un terreno lindero al depósito y construimos una nave de 1260 mts. 2 que se suman a los 900 mts 2 con los que ya contábamos.

Tenemos cobertura en todo el país, desde Salta hasta el Valle de Río Negro y Neuquén.

Estamos muy bien posicionados en el mercado gracias a la confianza de nuestros clientes.

Además, somos reconocidos por nuestras líneas de productos importados (JS, CTR, RBI y LPR).

Nuestros clientes son Distribuidores y Casas de Repuestos. En nuestro local contamos con atención al público.

Como representantes de marcas importadas, proveemos a grandes distribuidores de todo el país.

Además contamos con una amplia gama de productos que distribuimos a casas de repuestos que confían día a día en nosotros y nos permiten posicionarnos muy bien dentro del mercado.

Dentro de la empresa contamos con un gerente de compra encargado de la parte de importación (Facundo Sgarbi) y un gerente de compra-venta (Adrián Iglesias Tablate).

Tenemos grandes expectativas, la idea es seguir ampliando la gama de productos respetando los altos estándares de calidad, algo por lo que nos hemos caracterizado siempre. Otro de nuestros objetivos es incrementar la representatividad y



cobertura a nivel nacional para llegar a nuevos clientes. Este crecimiento nos permitirá contar con más capital humano dentro de nuestra empresa.

Nuestra premisa es la calidad de los productos y brindar un excelente servicio.

Agradecemos a nuestros clientes y proveedores por estos 60 años de confianza y respeto. Nos comprometemos a seguir mejorando para ofrecerles cada vez un mejor servicio y más productos de calidad.



JUAN SGARBI e HIJO s.A.

 [juan_sgarbi_s_a_](https://www.instagram.com/juan_sgarbi_s_a_)

 Juan Sgarbi e Hijo S.A.

sgarbi@infovia.com.ar
www.juansgarbiehijo.com.ar

General Pico - La Pampa
Calle 24 N° 126 (N)
02302-422242

 2302-461931



CONVIENE PARA EL MOTOR,
CONVIENE PARA TU NEGOCIO.

FRAM

SOGEFI

www.fram.com.ar



DIRECCIONES HIDRÁULICAS
DIRECCIONES ELECTRÓNICAS
IMPORTACIÓN / EXPORTACIÓN
REPARACIÓN - FABRICACIÓN - DISTRIBUCIÓN

FABRICACIÓN DE **BARRAS** **DENTADAS PARA CAJAS** **DE DIRECCIÓN HIDRÁULICA** **Y ELECTRÓNICA**



DISTRIBUCIÓN
REPUESTOS PARA TODO TIPO
DE DIRECCIÓN HIDRÁULICA
Y ELECTRÓNICA



FABRICACIÓN
BARRAS DENTADAS PARA CAJAS
DE DIRECCIÓN HIDRÁULICA Y EPS

Único fabricante a nivel nacional de cilindros de asistencia para cajas de dirección Peugeot.

REPARACIÓN
TODO TIPO DE DIRECCIÓN
HIDRÁULICA Y ELECTRÓNICA
(PESADO - LIVIANO)

(Bombas, cajas, cremalleras, cilindros, columnas)
Primer banco para direcciones electrónicas de Argentina.



América Latina se prepara para Autopromotec 2019

 autopromotec
Bologna Fiere

La Cámara de Comercio Italiana en Argentina está coordinando la presencia de América Latina en la feria internacional Autopromotec, manifestación de referencia de los equipos y autopartes, que se llevará a cabo en la ciudad de **Bologna del 22 al 26 de mayo de 2019** www.autopromotec.com

Se prevé una presencia colectiva de empresas expositoras procedentes de Argentina y de Colombia.

Asimismo estamos seleccionando en la mayoría de los países de América Latina empresas buyer que quieran visitar la feria.

En ambos casos varios son los beneficios que se ofrecen a las empresas, a los interesados se ruega tenga a bien solicitar mayores informaciones tomando contacto con la Cámara de Comercio Italiana en Argentina (tel. 0054 11 48165900; email: gorrieri@ccibaires.com.ar).

Autopromotec en 2017 alcanzó su más internacional edición de todos los tiempos con resultados RECORD:

AÑO 2017 > VISITANTES PROFE-

SIONALES 113.616 / EXPOSITORES 1.651, el 41% de los cuales fueron internacionales / ESPACIO 158.000 M2

La nueva edición 2019 contará con varias novedades que reflejan el fuerte espíritu innovador y la imparable propensión al crecimiento que ha distinguido la feria durante mucho tiempo.

En primer lugar, el renovado espacio de exposición de Bologna Fiere logra una redistribución más racional y una expansión del área expositiva. La imagen también se ha renovado reflejando una esencia cada vez más proyectada hacia el futuro de la tecnología. Por último, los datos preliminares sobre las preadhesiones son más que gratificantes para los organizadores, lo que confirma la importancia de Autopromotec en el contexto de la postventa automotriz, a nivel mundial.

Nuevo mapa: más espacio expositivo, más sectores:

La edición 2019 de Autopromotec contará con un área total de 162.000 m², 4.000 m² más que en 2017, con más de 580 categorías de productos

que cubren todos los subsectores del mercado de posventa. El diseño de Autopromotec 2019 verá la renovación total de los pabellones 29 y 30. El pabellón 14, que en la última edición había hospedado el sector de diagnóstico, se dedicará a los equipos de elevación y de taller y a la asistencia de neumáticos, completando así una importante área de productos completamente centrada en el sector (que incluye los pabellones 14, 15, 19, 20 y 22), donde se alojarán: productores y revendedoras de neumáticos y llantas; equipo de asistencia; neumáticos nuevos, reconstruidos y accesorios y servicios relacionados. Un espacio que no tiene paralelo en todo el mundo en términos de área de exposición y

número de empresas presentes.

Con el nuevo diseño, se fortalece aún más lo que siempre ha sido una de las características distintivas de Autopromotec, al ser una "feria en la feria", una característica única que permite a los visitantes de planificar fácilmente su visita en función de intereses profesionales específicos. La presencia de los otros sectores, desde las piezas de repuestos hasta la carrocería, permanece sin cambios en la colocación; desde equipos y productos para estaciones de servicio y lavado de autos, hasta equipos multiuso; consolidando Autopromotec como el principal evento internacional capaz de agregar todas las cadenas de suministro del mercado de postventa automotriz.





Para mayores informaciones contactar
la Cámara de Comercio Italiana de Argentina
Valentina Gorrieri: gorrieri@cclibaires.com.ar
tel 0054 11 48165900



autopromotec

Homo faber fortunae suae

28ª FERIA BIENAL INTERNACIONAL DE LOS EQUIPOS Y
DEL AFTERMARKET AUTOMOVILÍSTICO

Bologna, Italia
22-26 Mayo 2019

Promotec S.r.l.
Tel. +39 051.6424000
Fax +39 051.733008
info@autopromotec.it



www.autopromotec.com

WWW.CAUPLAS.COM



CAUPLAS[®]

Tecnología en Caucho
Technology in Rubber



INVERTIMOS EN SOLUCIONES

Incorporamos equipamiento marca Italiana COLMEC (Año 2019) para producir Silicona, Fluor Silicona, Viton, para Intercooler y Línea pesada.

NUEVAS INCORPORACIONES



3D

Escaneado e impresora 3D para el desarrollo de moldes y nuevos productos.



CONTROL MECÁNICO Y PRESADORA PARA LA FABRICACIÓN DE MUEBROS DE MOLDES



ESTUFA DE COZINO PARA EL LABORATORIO Y CONTROL DE CALIDAD.

SOPLADORA PARA FABRICACIÓN DE TOMAS DE AIRE



EMPAQUETADORA AUTOMÁTICA



NUEVA INYECTORA AUTOMÁTICA



• NUEVA PLANTA INDUSTRIAL DE 3000MTS² DEDICADA A EQUIPO ORIGINAL •

CAUPLAS[®]
Tecnología en Caucho
Technology in Rubber

AV. CIRCUNVALACIÓN KM 13 1/2, ENTRE CAMINO SAN CARLOS Y CAMINO SAN ANTONIO
CÓRDOBA, ARGENTINA+54(0351) 4947323 / 24 CAUPLAS@CAUPLAS.COM



Equipado con rodamiento SKF.

BTP[®]

Belt Tensioner Pulley

Kit de distribución armado
con correa Gates.



LAUNCH Argentina

La empresa **Launch Tech Co. LTD**, el mayor fabricante del mundo de software y hardware para el diagnóstico electrónico automotriz nos ha nombrado distribuidor oficial para Argentina en el año 2005.

Todos estos años hemos comercializado todos los diferentes productos LAUNCH para el servicio automotriz. Siempre desde una visión de importar y distribuir en Argentina la última tecnología a nivel mundial para lograr la mayor eficiencia en el diagnóstico, servicio y reparación de los vehículos.

Hoy los escaners **LAUNCH X431** en todas sus versiones y modelos **CRP** son utilizados en miles de talleres de todo el mundo. Tener disponible en Argentina y al alcance de todos esta tecnología actualizable con un solo click directamente al fabricante, permite responder rápidamente a las nuevas exigencias tecnológicas del mercado automotriz.

Además todo producto comercializado por LAUNCH ARGENTINA, posee garantía escrita por 1 año por todo defecto de fabricación y servicio post-venta en el país.

- DIAGNOSTICO INTELIGENTE EN NUEVOS **X431 PRO3S PLUS** Y **X431 PRO5**.
- OPCION DE AUTODETECCION Y DETECCION MANUAL DE SISTEMAS ELECTRONICOS.
 - LECTURA DE CODIGOS DE FALLAS DETALLADOS
 - Y OPCION DE BUSQUEDA DE INFO DIRECTO A LA WEB.
- ENVIO DE INFORME DE DIAGNOSTICO A LA WEB (MAIL, DRIVE Y OTROS ALMACENAMIENTO).
- FLUJO DE DATOS CON VALORES TEORICOS Y REALES DE FUNCIONAMIENTO COMPLETO.
- ACCIONAMIENTO DE COMPONENTES DE TODOS LOS SISTEMAS.
- PRUEBA RAPIDA CON AUTODETECCION DE TODOS LOS SISTEMAS ELECTRONICOS DEL VEHICULO.
- FUNCIONES ESPECIALES DE AJUSTE, ADAPTACION Y PROGRAMACION A NIVEL ORIGINAL.
- GRAFICOS MULTIPLES, GRABACION Y REPRODUCCION DE FLUJO DE DATOS, SELECCIÓN DE MAXIMO/MINIMO DE VALOR GRABADO.

CONFIGURACION GLOBAL

AMERICANOS, MERCOSUR, ASIATICOS Y EUROPEOS EN TODAS SUS MARCAS Y MODELOS AL 2018 - ACTUALIZACION DE 3 AÑOS INCLUIDOS

LAUNCH

X-431 PRO3S V5 Plus

CONFIGURACION LATINOAMERICANA

MAS DE 100 MARCAS DISPONIBLES
AMERICA, ASIA Y EUROPA



Lenovo TB-x304F - Display 10.1"
Android 7.1.1 - Procesador Qualcomm 425
2gb Ram -Almacenamiento 16gb - WI FI

**CONECTOR
DBSCAR5** BLUETOOTH

ACCESO RAPIDO A FUNCIONES ESPECIALES HABITUALES

RESET DE FRENO DE ESTACIONAMIENTO ELECTRICO
RESET DE CAMBIO DE ACEITE Y MENTENIMIENTO
RESET DE ANGULO DE DIRECCION
RESTABLECIMIENTO DE DATOS DE REEMPLAZO DE BATERIA
PURGADO DE FRENOS ABS
RESET DE MARIPOSA MOTORIZADA Y RESTABLECIMIENTO DE PARAMETROS
AUTOADAPTATIVOS DE LA INYECCION ELECTRONICA (NAFTA/DIESEL)
RESTABLECIMIENTO DE SENSORES DE PRESION DE NEUMATICOS
RESET DE FILTRO DE PARTICULAS
SINCRONIZACION DE SENSORES DE ARBOL DE
LEVAS Y CIGÜEÑAL
RESET DE INMOVILIZADOR (PROCESO ORIGINAL)
ADAPTACION DE ALTURA DE FAROS DELANTEROS
ADAPATACION DE CAJAS AUTOMATICAS Y ROBOTIZADAS ETC
AJUSTE DE TECHO SOLAR - AJUSTE DE SUSPENSION NEUMATICA,
MAS CIENTOS DE FUNCIONES ESPECIALES DESDE EL MENU DE CADA MARCA.

VALORES
EN
TIEMPO REAL

ACTUALIZACION
VIA
WI-FI

GRABACION
DE
INFORMES

LECTURA
BORRADO
ERRORES

ACTUADORES
CODIFICACION
ADAPTACION

FUNCIONES
DE
MANTENIMIENTO

3 AÑOS
ACTUALIZACIONES
INCLUIDAS

CONECTORES
OBD1 Y OBD2

LAUNCHTECHARG®

DISTRIBUIDOR OFICIAL DE LAUNCH EN ARGENTINA

MAJOMA[®]

Distribuidora Motor

DISTRIBUIDORA NACIONAL DE REPUESTOS PARA EL MOTOR

UNA EMPRESA DEDICADA A LA DISTRIBUCIÓN DE REPUESTOS PARA EL AUTOMOTOR, NACIONALES E IMPORTADOS, CON MÁS DE 25 AÑOS DE PRESENCIA EN EL SECTOR. DISTINGUIDOS POR SER DISTRIBUIDORES DE LAS PRINCIPALES MARCAS LIDERES DEL MERCADO DE REPUESTOS DE MOTOR PARA TODO EL TERRITORIO NACIONAL.

MAHLE[®]
ORIGINAL

taranto

BBB
Válvulas 3b

PC
PERFECT
CIRCLE[®]

SPICER[®]
PARTES DE TRANSMISION
DANA

PISTONES
Persan[®]

WAGNER
LOCKHEED

POWER ENGINE[®]

SABO

bh

TRABAJO DIARIO
+
PROVEER PRODUCTOS DE ALTA CALIDAD
+
BUEN SERVICIO DE ENTREGAS
=
EL MEJOR ALIADO CON LAS MEJORES SOLUCIONES.

DUNCAN

FEDERAL-MOGUL
MOTORPARTS



SINTERMETAL

CICCARELLI
JUNTAS

Horario de atención: Lunes a viernes de 8 a 12 y 14 a 18 hs. / Sábado de 8.30 a 13 hs.

Pje. Epecuén 4749 (C1419AOK) - Capital Federal

Mail: info@majoma.com.ar / ventas@majoma.com.ar

Tel/Fax: (011) 4571-6379 (rot.) Fax directo: 4574-4445

Gratuito: 0800-222-7671

GAREF



www.garef.com.ar

EMBRAGUES LÍNEA LIVIANA

WOBRON

WWW.WOBROM.COM.AR



IAR METAL es una empresa argentina dedicada a la fabricación de embragues y sus partes, fundada en el año 1981 con los mismos objetivos presentes en la actualidad, fabricar un producto de calidad, brindar un excelente servicio al cliente y tener un buen ambiente de trabajo.



La reinversión continua junto a la visión comercial y la capacidad de adaptación al mercado permitió contar en la actualidad con 2 plantas de 13.000 m² cubiertos totales, donde 150 personas desarrollan íntegramente los procesos de fabricación, desde el Desarrollo de Producto hasta su Logística.

Desde hace más de 37 años presente en el mercado con las marcas IAR (Línea Pesada y Agrícola) y más recientemente con la marca Wobron (Línea Automóviles) cubre el 80% del parque automotor con 950 Embragues y Discos, y 4.500 componentes.





EMBRAGUES LINEA AGRICOLA



WWW.IARMETAL.COM

EMBRAGUES LINEA PESADA



EMBRAGUES DESPIECE



NUESTRA EMPRESA



SOLICITE LOS NUEVOS CATALOGOS



TECNOAIR SA

Líder en climatización de vehículos



Equipos de frío y Aire Acondicionado eléctricos para camiones

ACTECmax



SUPERCOOL



Importador y Distribuidor Mayorista de productos y repuestos:

ACTECmax



SANDEN



Palestina 65 | Córdoba Argentina | TE: +54 351 4720211 | www.tecnoair.com.ar | ventas@tecnoair.com.ar



ALPINI

EXCELENCIA EN EQUIPAMIENTOS INDUSTRIALES



FESTEJA SUS 25 AÑOS ATENDIENDO A LAS PRINCIPALES FIRMAS AUTOMOTRICES DEL PAÍS CON PRODUCTOS HOMOLOGADOS

- ✓ TABLEROS Y ARMARIOS PORTAHERRAMIENTAS
- ✓ CARROS DE SERVICIOS
- ✓ ORDENADORES MÓVILES



- ✓ MESAS PARA PCS Y ESCÁNERES
- ✓ BATEAS DE LAVADO DE PIEZAS
- ✓ BANDEJAS RECUPERADORAS DE LÍQUIDOS, ETC.

REALIZAMOS TRABAJOS A MEDIDA Y NECESIDAD DE CADA CLIENTE

PINTURA EPOXI-POLIÉSTER EN POLVO HORNEADA DE ALTA RESISTENCIA

Tel. fijos: (02325) 44-3684 / (011) 3220-2840 • Cel./WhatsApp: (011) 5667-0780

Web: www.alpiniequipamientos.com.ar • Email: alpiniequipamientos@gmail.com

LA TECNOLOGÍA AVANZA NOSOTROS AVANZAMOS CON ELLA



SEMINARIO

SEMINARIO SENSORES Y ACTUADORES DE ACUERDO A LA NORMATIVA EURO 6

DICTADO POR EL INGENIERO **ROGERIO COSTA** DE MTE-THOMSON

**CARLOS
ANDRETICH**

22 DE NOVIEMBRE
TEL 3492 431744/433936



Autorepuestos

23 DE NOVIEMBRE
TEL 351 4709100



MD SENSORES



Repuestos para
Frenos y Embragues



➤ Encuentre todo
en un solo proveedor

➤ Entrega inmediata
AMPLIO STOCK

➤ 47 años avalan
NUESTRA CALIDAD

Conozca nuestros productos en:

➤ www.frenosbyr.com.ar

Consúltenos

➤ [11-5005-0691](tel:11-5005-0691)



Elegí lo mejor...

www.tribunohome.com

TRIBUNO



Hecho en
Argentina

L. Guarracino 3052 • (1826) R. de Escalada Este • Buenos Aires • Argentina
Tel.: (54-11) 4240-4629 • Tel./Fax: 4225-7930 • E-mail: tribunohome@tribunohome.com

GG

XPLAST



www.ggarranques.com.ar
ggarranque@yahoo.com.ar



M	O	T	O		
A	C	T	U	A	L

NUEVA REVISTA DIGITAL

INFORMACIÓN DEL MERCADO

PRODUCTOS Y NOVEDADES

INFORMACIÓN TÉCNICA

NOTAS INSTITUCIONALES



grupomansilla **ACDelco**

DISTRIBUIDOR OFICIAL DE REPUESTOS ORIGINALES

SEGURIDAD Y CONFIANZA PARA SEGUIR CUIDANDO TUS NEGOCIOS
COMPRA REPUESTOS ORIGINALES DONDE SOLO SABEN DE CHEVROLET



Tecnología de avanzada



Personal capacitado



Precios publicados



Atención personalizada



Repuestos originales

REPUESTOS. Solo las piezas originales te garantizan la máxima eficiencia y performance para tu Chevrolet.

EXPERIENCIA POSTVENTA



GRUPO MANSILLA es el 1º Distribuidor Oficial de Repuestos Originales CHEVROLET, cuenta con una completa y amplia línea de repuestos originales para cada uno de los modelos Chevrolet, que junto a su moderno sistema de distribución permite un rápido despacho a toda la Republica Argentina y al exterior.

Con más de 60 años de trayectoria, brindamos soluciones, confianza, rapidez y atención personalizada a todos aquellos Repuesteros y Mayoristas especializados en la marca CHEVROLET.

AUTOMEC

14ª FERIA INTERNACIONAL DE AUTOPARTES, EQUIPOS Y SERVICIOS

23 - 27

ABRIL | 2019

SÃO PAULO EXPO

LIVIANOS - PESADOS - UTILITARIOS

EL FUTURO ESTÁ
EN TODAS PARTES

El crecimiento y el récord en el volumen de negocios generados en la Automec refuerza año tras año el éxito y la fuerza del evento que es la principal plataforma del sector de reposición y reparación automotriz.

GARANTIZA SU
PARTICIPACIÓN:
+55 11 3060.4913

AUTOMEC
LA PIEZA CLAVE PARA SUS NEGÓCIOS

f /FEIRAAUTOMEC



Apoyo:



Co-Apoyo:

ANDAP

SICAP

sincoPeças

NACIONAL
Sindirepa

Organización y Promoción

Reed Exhibitions
Alcantara Machado

EWING

EQUIPAMIENTO DE CALIDAD
PARA TALLERES Y GOMERIAS

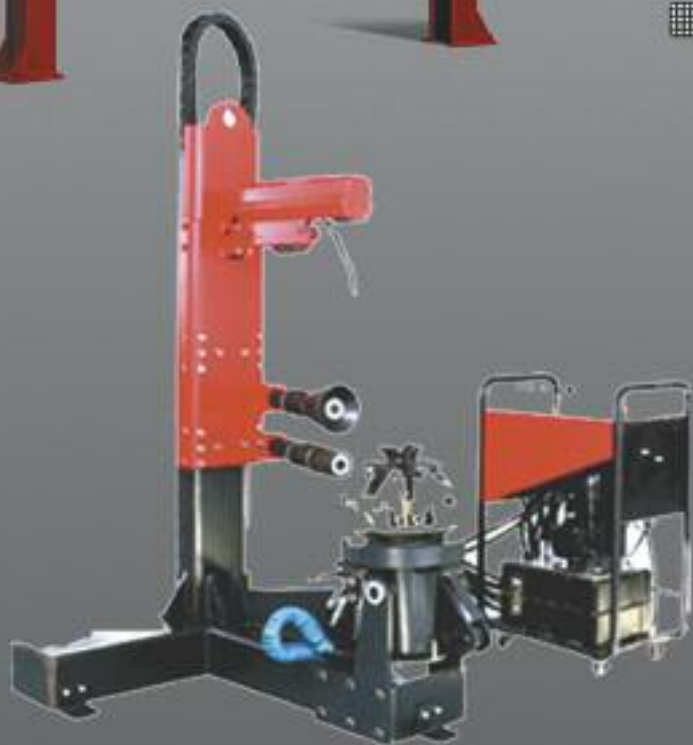
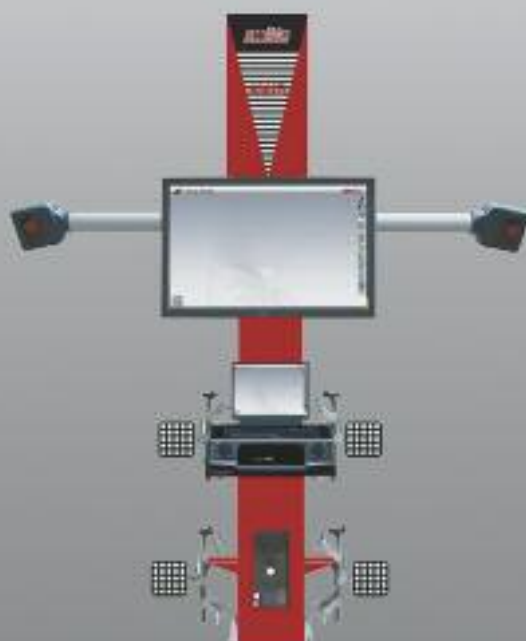

automechanika

BUENOS AIRES

TE ESPERAMOS DEL 7 AL 10 DE NOVIEMBRE EN LA RURAL PARA
QUE CONOZCAS ESTOS Y MÁS PRODUCTOS PARA TU NEGOCIO.

WWW.EWING.COM.AR



SEGUINOS EN NUESTRAS REDES:



Facebook.com/ewingargentina



Instagram: @ewingargentina

Entrevistamos a Ignacio Ortiz, Responsable de Euro Repar Car Service Argentina

Euro Repar Car Service, un nuevo concepto en la reparación independiente



Ignacio Ortiz, Responsable de Euro Repar Car Service Argentina

TA: Para quienes aún no lo conocen ¿Qué es Euro Repar Car Service?

IO: Euro Repar Car Service es un concepto global desarrollado por el Grupo PSA a nivel mundial, que tiene como objetivo satisfacer las necesidades del cliente en la posventa sin importar ni la marca ni la antigüedad del vehículo del cliente, es decir que es una propuesta multimarca. Está presente en 23 países y cuenta con más de 3.700 talleres afiliados.

TA: ¿Cómo se trabaja la adaptación de este concepto global a Argentina y al Mercosur?

IO: Estamos desarrollando este concepto en Argentina desde fines de 2017.

Actualmente contamos con 12 Talleres afiliados distribuidos en todo el país y nuestro objetivo es finalizar el año con 30 talleres afiliados. Este es un concepto que no solamente consiste en desarrollar una red de talleres

bajo la bandera de Euro Repar Car Service, sino que también ofrecemos una amplia gama de repuestos que acompaña el concepto bajo la marca EuroRepar. La línea de productos EuroRepar ya está disponible en Europa, pero obviamente está dirigida al parque europeo. Nosotros ahora la estamos desarrollando localmente para atender las necesidades del parque automotor del Mercosur con fabricantes de primera línea y con el respaldo técnico del Grupo PSA.

TA: ¿Cuál es la propuesta diferencial que ofrecen los talleres de la red?

IO: En Euro Repar Car Service los clientes van a encontrar donde poder reparar sus vehículos con el respaldo técnico y el "saber hacer" de los técnicos de la red, que están capacitados

por la marca y cuentan con asistencia técnica permanente brindada por Euro Repar y una ecuación costo-beneficio muy favorable.

TA: ¿Cuál es el mensaje final que quiere dejar al mercado?

IO: Quiero invitar tanto a los talleres independientes que ven en Euro Repar Car Service una propuesta interesante, y a los clientes que están buscando donde llevar a reparar sus vehículos bajo los estándares de las terminales, que visiten nuestra página web www.eurorepar.com.ar. A través de ella puedan ver los talleres que ya están disponibles, como así también los talleres que aún no son parte de la red, puedan contactarnos para conocer más acerca de este nuevo concepto.



EURO REPAR
CAR SERVICE



UNITE A LA NUEVA RED DE
TALLERES DE MANTENIMIENTO Y
REPARACIÓN MULTIMARCA,
RESPALDADA POR UN IMPORTANTE
GRUPO AUTOMOTRIZ



Para saber más visite nuestra web

- La Red está abierta a todos los talleres independientes que buscan soluciones para hacer crecer su negocio, uniéndose a un grupo multinacional con amplísima experiencia en el sector, beneficiándose de la red de distribución comercial y un completo plan de marketing corporativo, además de incrementar y fidelizar clientes, viendo así aumentar sus ingresos a largo plazo.
- La marca de repuestos EUROREPAR fue desarrollada por el Groupe PSA, aprovechando su experiencia en piezas originales, ofreciendo la mejor relación calidad, precio y prestación.
- La confianza se mantiene!

FACTORYPARTS

www.factoryparts.com.ar

EN EL MOMENTO QUE MAS SE PRECISA
Tecnología, Confiabilidad y Seguridad

BorgWarner





EL REPUESTO AL ALCANCE DE SU MANO



REPUESTOS ORIGINALES



Línea Premium

La nueva Línea Premium de Crucetas ETMA constituye un avance tecnológico determinante para cumplir con las exigencias del mercado autopartista actual y marca un hito en la evolución de este producto:

- Cruz de acero conformada por extrusión, que asegura una óptima distribución de las fibras del material, brindándole la máxima resistencia mecánica.
- Rectificado del asiento de retén, lo cual minimiza la fricción entre la cruz y el sello, eliminando el desgaste prematuro del mismo.
- Incorporamos retenes internos en las cubetas, que otorgan una barrera más efectiva para el ingreso de agentes externos y dan una protección mecánica a los mismos, preparando la pieza para trabajar aún en las condiciones más rigurosas.
- El agregado de fondos plásticos en el interior de

las cubetas evita el contacto metal – metal entre la cruz y el fondo de la cubeta, lo cual se traduce en una disminución de la temperatura de trabajo y una mayor vida útil de la pieza.

- Agregamos también diferentes puntos de lubricación, para facilitar esta tarea.

Nuestro compromiso con la excelencia nos impulsa a mejorar nuestros productos permanentemente, esta Línea Premium es una gran muestra de ello, y nos permite posicionarnos en los mercados de más alta exigencia.



LÍNEA STRONG

Desde ETMA estamos permanentemente atendiendo las necesidades de nuestros mercados y de esta búsqueda constante es que surge nuestra nueva Línea Strong, destinada a satisfacer los más rigurosos requerimientos en crucetas para transporte pesado y maquinarias viales.

- Las cruces utilizadas para estos modelos cuentan con una profundidad de capa cementada mayor, para soportar las elevadas cargas estáticas y dinámicas a las que se las somete, sin perder la tenacidad en su núcleo.
- Incorporamos también a esta Línea Strong los fondos plásticos,

de vital importancia para eliminar las fricciones metálicas que elevan la temperatura de trabajo y acortan la vida útil del componente.

- La adopción de los retenes internos es crucial en este tipo de aplicaciones tan expuestas a impactos mecánicos ya que éstos quedan protegidos por el propio cuerpo metálico de la cubeta. También garantiza la protección de las partes internas de la cruceta contra el ingreso de polvo, líquidos y barro.
- Las válvulas antirretorno aseguran la lubricación permanente de los muñones de la cruz, impidiendo el retroceso de la grasa.
- También cuentan nuestras cruce-

tas con válvulas de seguridad que al momento de lubricarlas permiten el escape del aire. De esa manera, no se ejerce presión contra los retenes, evitando daños en los mismos

- Hemos adicionado también un tratamiento superficial anticorrosivo a esta línea para dar el mayor nivel de protección contra los agentes climáticos externos aún en condiciones extremas.

Todas estas mejoras, sumadas a la conocida calidad de los productos ETMA están orientadas a garantizar una operación segura y confiable de máquinas que aportan un gran valor agregado y requieren de estos altos estándares de calidad.



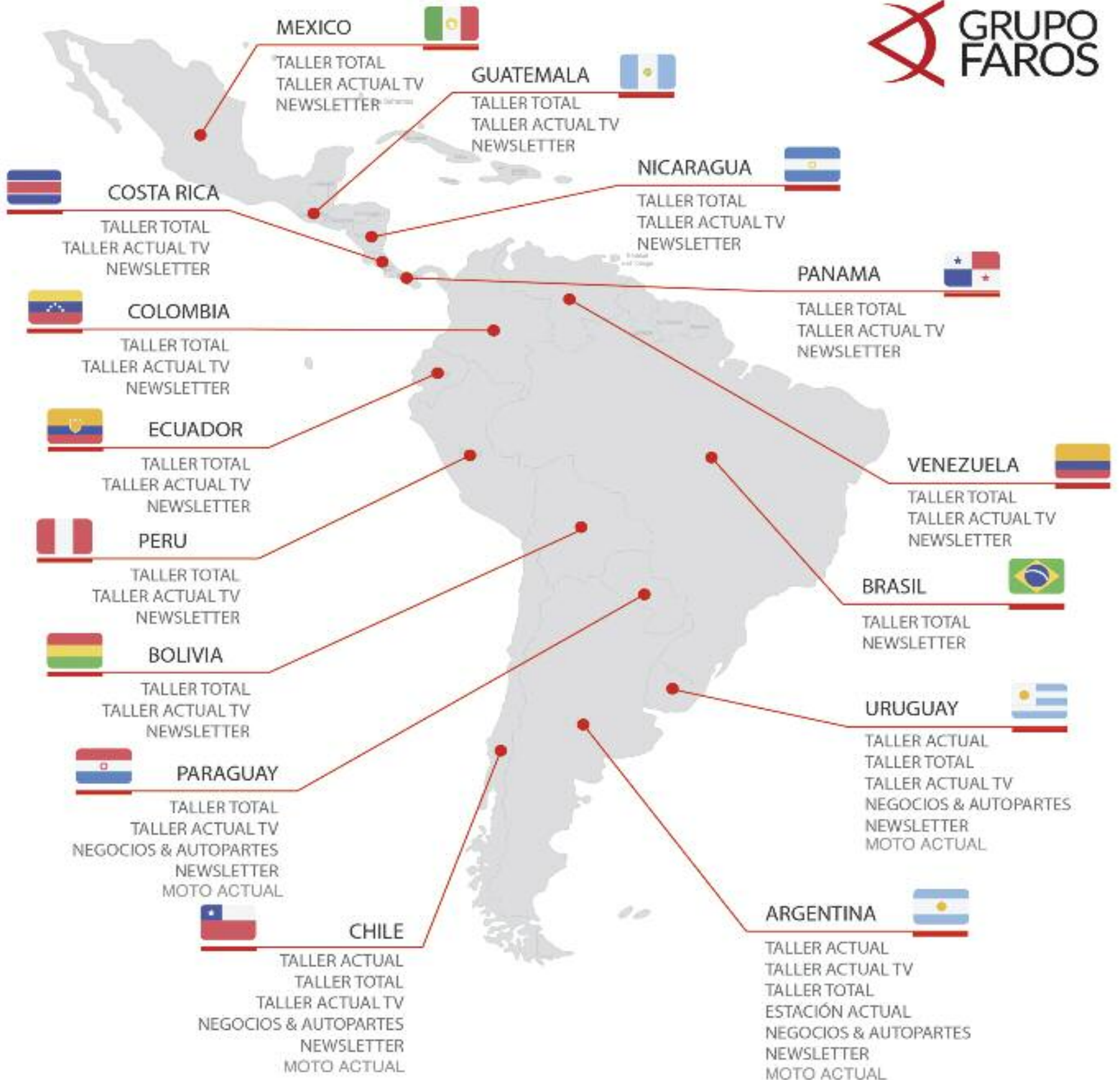

NUESTROS PRODUCTOS



TALLER ACTUAL

MÁS DE 36000 EJEMPLARES SOLO EN ARGENTINA

Talleres mecánicos, casas de repuestos y distribuidores.



NEGOCIOS & AUTOPARTES

REVISTA DIGITAL QUINCENAL

Fabricantes, distribuidores, puntos de venta y mecánicos.



TALLER TOTAL

MEDIO DIGITAL INTERNACIONAL

Fabricantes, distribuidores y casas de repuestos.



NEWSLETTER

SUSCRIPTORES DE 15 PAISES

Talleres mecánicos, casas de repuestos y distribuidores.



TALLER ACTUAL TV

EMITIDO POR: EL GARAGE TV & AMERICA SPORTS

Talleres mecánicos, casas de repuestos, distribuidores y usuario final.



PARAMIAUTO.COM

PLATAFORMA ANDROID

Geolocalización de servicios para el auto. Usuario final.



MOTO ACTUAL

Todo el mercado de las 2 ruedas en un solo lugar

SI DESEA RECIBIR MÁS INFORMACIÓN, CONTÁCTENOS A CONSULTAS@GRUPOFAROS.COM
O POR TELÉFONO AL 54 11 4761 4090 / 0108 / 4826

“42 años a su servicio”

PEÓN

Repuestos

YACO



Mangueras

CAPEMI

CAPEMI[®]

Bujes

CORVEN



Amortiguadores, discos y campanas de freno, homocinéticas, semiejes

FABILA



Rótulas, extremos y axiales

PORPORA



Extremos y barras línea pesada

GRIFFO



Fuelles

RM



Resortes de suspensión

REY GOMA



Soportes de motor y caja

MAZFREN



Pastillas de freno

LOCANE



Rótulas, extremos y barras

ADON



Soportes de motor y caja

LEO



Manchones de dirección y barras cardánicas

HESCHER



Bujías nafta y Diesel

DMC



Bombas de agua

NACIONAL



Bombas y cilindros de freno y embrague

APEX



Axiales

METAL EJES



Pernos punta de eje

AF



Cables de comando

LIFTGATE



Resortes a gas

PERFECTO



Abrazaderas

San Jerónimo 2320, Barrio San Vicente (Córdoba) - CP X5006IJV

Tel.: 0351-4555247/66 Cel.: 0351-155604480

E-mail: peonrepuesto@gmail.com // web: www.peonrepuestos.com.ar

Distribuidora OEFE



El próximo **8 DE DICIEMBRE** **Distribuidora OEFE cumplirá 50 AÑOS** por ello quiere enviar un sincero agradecimiento a empleados, proveedores y en especial a sus clientes que han hecho posible esta trayectoria comercial en estas cinco décadas de trabajo ininterrumpido haciendo una mención al Sr. Horacio A. Cañoto quien los acompañó 48 años hasta jubilarse. Es una empresa familiar dedicada a

la distribución mayorista de autopartes, representando a más de 20 marcas y fábricas en el rubro de repuestos y accesorios para automotores e industria siendo esta la manera de presentación de uno de los socios fundadores (Oscar Fingolo), quien comenzó en el rubro a fines de la década del 40. En diciembre de 1968 fundó junto a su hijo Roberto Oscar (quien actualmente dirige la empresa) DISTRI-

BUIDORA OEFE instalándose en Av. Espora 285 Adrogué, anexando luego los locales contiguos, trasladando la atención y administración a Espora 257 y quedando los otros 2 locales como depósito gracias a la evolución producida.

Fue un verdadero desafío pero la vocación de trabajo y la necesidad de forjar un futuro, les permitió superar obstáculos e inconvenientes propios de la actividad y juntos la hicieron crecer.

La denominación OEFE se debe a las iniciales de Oscar Fingolo quien lamentablemente se va físicamente por esas vueltas del destino también un 8 de Diciembre de 1984. Traslado el valor del trabajo de generación en generación se van incorporando los hijos de Roberto: Ariel (ventas), Gabriela (Contadora

de la empresa) y su hijo político Gabriel Cosentini (Expedición y stock) quienes trabajan apuntalando la tarea ininterrumpida de 50 años y asegurando la continuidad de esta empresa familiar que busca seguir el rumbo trazado por sus fundadores.

Actualmente cuenta con una cartera que supera los 400 clientes y su zona de influencia comercial abarca CABA, Gran Buenos Aires hasta un radio de 100 km y la Ciudad de Mar del Plata, aunque por la permanencia en el mercado hay clientes en distintos lugares del país a quienes se los atiende con la misma celeridad.

La operatoria comercial está basada en la mejora permanente del servicio y la incorporación de nuevas líneas buscando satisfacer la demanda de sus clientes.



Desde 1968....



Adherida a
CCRA y CRAYA

Av. Espora 257/285 - Adrogué (1846) - Buenos Aires

Tel.Fax: 4293-0133 / 4294-3822

E-mail: info@distribuidoraoefe.com.ar / distribuidoraoefe@gmail.com

Atención de Lunes a Viernes de 8:30 A 17hs

Y además: Terminales de batería - Antirrobo y bulones de rueda -
Cintas PVC - Conexiones de bronce - Herramientas - Machos de roscar

Precintos - Tapones de carter

SOLICITE VENDEDOR





COMIENZA TU PROPIA DISTRIBUIDORA CON NOSOTROS



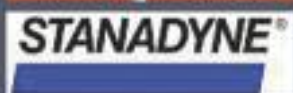
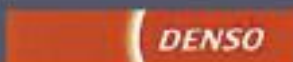

Rolomar Diesel

9 de Julio 855- Monte Grande
Tel : 011 4296-8233 / 011 4284-0948
info@rolomardiesel.com.ar

Sucursal Chivilcoy 

Distribuidora Antártida

Antártida Argentina 438 - Chivilcoy
Tel: 02346 426-537 / 02346 424-444
info@dantartida.com.ar



INYECCIÓN DIESEL



John Car Equip Men

SOLUCIONES INTEGRALES
PARA TALLERES DEL
SERVICIO AUTOMOTOR



EQUIPOS

EQUIPOS PARA EL SERVICIO NEUMÁTICO
ALINEADORAS
BALANZADORAS
DESMONTADORAS

EQUIPOS DE ELEVACIÓN

TORNOS DE FRENO PORTÁTIL

EQUIPOS DE DIAGNÓSTICO Y CARGA DE BATERÍA

EQUIPOS PARA LA RECUPERACIÓN,
RECICLADO Y RECARGA REFRIGERANTE
DEL AIRE ACONDICIONADO

EQUIPOS DE LUBRICACIÓN

HERRAMIENTAS

EQUIPOS DE NITRÓGENO

SCANNERS

REPRESENTANTE
EXCLUSIVO

JohnBean

Snap-on

MIDTRONICS

PRO-CUT

FLEXIMEC

ROTORWAS

BREMEN



- LABORATORIO
- SERVICIO POST VENTA
- GARANTÍA
- FINANCIACIÓN EXCLUSIVA

www.john-car.com

//JohnCarEquip

Tel.: 4912-4555

info@john-car.com



VESPOLI

REPUESTOS PARA CERRAJERÍA DEL AUTOMOTOR

MÁS DE **1500**
PRODUCTOS
EN **STOCK**



INCORPORAMOS
VENDEDORES
EN TODO EL **PAÍS**

automechanika ARGENTINA *Los Esperamos!*
STAND 3A-30

**NUEVA
PÁGINA
WEB**

WWW.VESPOLI.COM.AR

Boquerón 3116 - (B1824GTF) Lanús Oeste / Buenos Aires República Argentina
Telefax: + 54(11) 4208-6837 Líneas Rotativas
E-mail: ventas@vespoli.com.ar / <http://www.vespoli.com.ar>



**DISTRIBUIDORA
Repuestos
P I N K Y**

Distribuidor Nacional de Autopartes



Pedro Lagrave 638, Pilar BA. // Tel./Fax: 0230-4420354 L. Rotativas Fax: Gratuito 0800-333-7097
ventas@distribuidorapinky.com.ar // www.repuestospinky.com.ar



GranSasso

ENGRANAJES

60 años fabricando engranajes para cajas de velocidades y partes de transmisión



Engranajes Rectos y Helicoidales, Conjuntos Sincronizados, Ejes Estriados, Acoples con Recubrimiento de Molibdeno, entre otros. Aplicaciones para vehículos Livianos, Pesados y Agrícolas.

Calle 33 Nro. 2235 (1650) Villa Maipú - San Martín - Buenos Aires, Argentina
54 11 4755 9078 / 54 11 4752 1450 / 54 11 4753 1297

ventas@gransasso.com.ar - www.gransasso.com.ar

DIVEHCO *Diagnóstico Vehicular*

LÍNEA DE INSPECCIÓN PARA AUTOMÓVILES Y CAMIONETAS

STAND 3B-23 AUTOMECHANIKA



Permite evaluar en **5 minutos** el estado del vehículo, realizando pruebas de los sistemas más importantes: **Alineación, Suspensión y Frenos.**
Su diseño permite la fácil instalación en la locación de trabajo, ya que **no necesita obra civil** alguna para comenzar a funcionar.



ALINEACIÓN

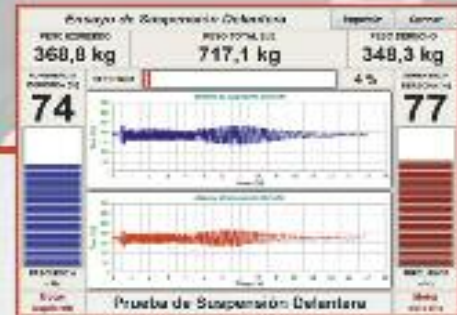

SUSPENSIÓN



FRENOS



BANCO DE SUSPENSIÓN



BANCO DE FRENOS



DETECTOR DE HOLGURAS



DIAGNÓSTICO DE PESADOS



DIAGNÓSTICO DE MOTOS



Bv. Colón Oeste 497 - CP5900 - Villa María - Córdoba - Argentina

Teléfono: 0353 - 4520473 / info@divehco.com.ar

WWW.DIVEHCO.COM.AR

Entevistamos a Diego Lunar – Latin America Director.

Roberlo, 50 años en el mercado



Diego Lunar – Latin America Director.

¿Que significa para Roberlo cumplir 50 años en el mercado?

Es el resultado de un trabajo continuado, seriedad en los acuerdos y compromisos asumidos, cumplir con la palabra dada y priorizar ante todo la calidad de los productos, por encima de cualquier cosa, esto genero nuestro particular ADN y con ello lo mejor que podemos recibir desde fuera, como lo es el reconocimiento y el crédito de las personas en nosotros.

¿Cómo serían las etapas que vivieron dentro de la empresa desde sus orígenes?

Podríamos decir que las hemos vivido todas, desde su nacimiento importando productos desde Italia, para luego pasar a una pequeña línea de producción y venta local, a seguir en los siguientes años a desarrollar el territorio nacional (España) y algunos países de Europa. Luego en los años 90 con el ingreso de nuestro actual CEO el Sr. Jaime Juher Iglesias, iniciamos el camino de internacionalización y salir al mundo, en un contexto de muy pocos lo hacían, apostando llevar nuestra marca al mundo y con ello ser una empresa Global, entiendo que cada país, cada mercado, cada región tiene sus particularidades y trabajar en donde tenemos que estar, que son los talleres de cada ciudad.

¿Qué es Latinoamérica para Roberlo?

Latinoamérica para Roberlo es el continente donde estamos realizando la mas fuerte apuesta comercial, donde en los últimos años, instalamos una planta de producción en Brasil, y además de Argentina, abrimos las filiales de USA y Perú, y con clientes en todos los países del continente.

¿Cuál es papel de Argentina en la estrategia de la compañía?

Argentina siempre fue un mercado de referencia para nosotros, dado que culturalmente es el que mas se acerca a Europa por cuando los materiales y procesos de trabajo, también fue la primera filial que tuvimos fuera de Europa y eso lleva consigo un afecto especial, con mas de 15 años ya instalados aquí y planes para seguir creciendo y apostando a que sea una base de conocimiento y formación para el resto, con la instalación de nuestro centro de formación regional para dar soporte al resto de países habla hispana.

¿Cómo valoran el presente año de la Argentina?

En medio de un contexto difícil, por

la devaluación, contracción económica y complicaciones externas, valoramos muy positivamente nuestra realidad, donde no solo seguimos creciendo en litros que en definitiva es lo que se nos mide, sino que también generando nuevos, más y mejores socios comerciales, viendo su desarrollo y crecimiento que es parte también del nuestro, con mas Roberlo Color Center que se abrieron este año y varios más que estarán por abrir antes de fin de año.

¿Que son los Roberlo Color Center?

Son nuestro formato de negocio y propuesta de valor para la distribución, dado que Roberlo ofrece productos para cubrir las necesidades del 100 % de lo que se consume en un taller de reparación, y con diferentes calidades según el perfil del cliente, lo que fideliza la relación con

la marca y ofrece a quienes se suman a este proyecto excelente márgenes de distribución.

¿Qué planes tienen para el país?

Para lo que queda del año, nuestra intención es comenzar las obras de construcción de nuestro Centro de Formación Regional que estará en Buenos Aires y contara con la mas alta tecnología del sector y comodidades para los asistentes, también desarrollar el sector de pinturas industriales incorporando personal idóneo con nosotros y en medio plazo traer a la Argentina la línea de pintura base agua, tecnología que ya tenemos hace años en Europa pero que por diferentes tiempos de madurez del mercado, entendimos que no era el momento y ahora ya estamos preparados para instalarla.



changing color values

Continental 
The Future in Motion

Continental 
The Future in Motion

Keilrippenriemen Kit

ContiTech

La solución en sus manos:

Tenemos el surtido más completo de la marca en el país.

Kits de distribución, correas multibanda, trapezoidales y sincrónicas.

Importa y distribuye.



PAGANO & CÍA.
Distribuidor de Autopiezas

Av. Bernardo de Irigoyen 374 - Chivilcoy
Pcia. de Buenos Aires - CP: B6620

Tel/Fax: (02346) 43-0999 / 42-4325 - FAX: 0-800-666-7429

Email: ventas@paganoycia.com.ar

Web: www.paganoycia.com.ar

ContiTech

Power Transmission Group
Automotive Aftermarket

IMPORTACIÓN DE AUTOPARTES



TEL:0358-155099189



DAEMA

JR



IMPERDIEL

AUTOPARTES ELÉCTRICAS



GV



¿Que hay dentro de tu turbo?

La industria de la reparación automotriz se esta enfrentando a una invasión de una amplia gama de productos. Asegurando una calidad excepcional, así como un precio extraordinariamente bajo. En este artículo Martyn Howorth, Director de Ventas de Melett expone las razones del porque algunos componentes de los turbos se ofrecen a tan bajo precio y el impacto que estas piezas de bajo costo y calidad tienen para la industria de la reparación de turbos.



Ante la creciente demanda global de turbocargadores, las materias primas utilizadas para la fabricación de componentes se están encareciendo. El precio de las materias primas está determinado por el Índice Global de Precios (GPI en inglés), con los distribuidores añadiendo su ganancia antes de la venta a los productores de partes.

Usando un eje turbina como ejemplo, la mayor parte del costo del eje es en el precio actual del Níquel (componente principal del Inconel) más la ganancia del fabricante. El precio del Inconel se acuerda mensualmente, si el GIP sube un 3% el precio, los distribuidores se reservan el derecho de subir el precio por la materia prima, haciendo que el precio de los productores de ejes turbina suban su precio. El Níquel es un elemento popular en la industria automotriz, pero especialmente en los ejes del turbo, ya que tiene que soportar duras condiciones de funcionamiento y temperaturas extremas en los turbos actuales.

En países donde el mercado está saturado de fabricantes de piezas, recortar los márgenes es una práctica habitual y teniendo como resultado productos de baja calidad a muy bajo precio. Estos fabricantes están produciendo ejes turbina con Inconel de más baja graduación, con menos Níquel. Esto hace que tanto la durabilidad como la resistencia se vean afectadas, llevando a realizar reparaciones de poca calidad y fallos prematuros. Históricamente, los productores de bajo precio solo están interesados en reducirle el costo a sus competidores, llegando a realizar operaciones de

fundición de baja calidad para mantener su competitividad. Evidenciando en el mercado por multitud de productos de baja calidad.

Recambios de alta calidad, como Melett, identificada como marca premium en comparación con productos alternativos de baja calidad. Es importante comprender que para reducir márgenes se reduce la calidad del producto. Cada componente tiene un precio mínimo y por debajo de ese mínimo, compromete la calidad, produciéndose solo con materia prima de poca calidad en el proceso de fabricación.

La industria de la reparación ha visto un flujo importante de piezas de baja calidad y precio en el mercado. En muchos casos los componentes parecen similares a los de alta calidad, detectándose fallos a los pocos días como consecuencia del

uso de piezas para la reparación de baja calidad. Los fallos prematuros son problemas asociados a productos de baja calidad, lo que nos lleva a un aumento de devoluciones por garantía, con la consiguiente pérdida de confianza en las reparaciones de los clientes. Es importante que la industria automotriz y reparadores de turbos comprendan el costo real de una reparación de baja calidad, no solo para su negocio sino para la propia industria del turbo.

Sobre Melett: Melett es el líder global del mercado de piezas para turbocompresores con ingeniería de precisión y es reconocida por fabricar componentes y turbocompresores con calidad de primer equipo para ayudar a los especialistas del sector a realizar reparaciones de la más alta calidad. Para más información visite: www.melett.es



MELETT LA MARCA DE CONFIANZA PARA EL AFTERMARKET

Melett es el líder global del mercado de piezas para turbocompresores con ingeniería de precisión y es reconocida por fabricar componentes y turbocompresores con calidad de primer equipo para ayudar a los especialistas del sector a realizar reparaciones de la más alta calidad.



¿PORQUÉ MELETT?

- + Diseñado en Inglaterra ajustándose a los diseños OEM
- + Manufacturado con los más altos estándares de calidad
- + Certificado con el ISO9001:2015 Quality Management System
- + Instalaciones exclusivas en UK para el montaje de turbos y cartuchos
- + Extensa gama que cubre aplicaciones modernas y más antiguas.

Para saber más sobre como beneficiarse usted y sus clientes de los turbos y piezas Melett contacte con nuestro equipo de atención al cliente en melett_sales@wabtec.com o en el teléfono +44 (0) 1226 320 956

www.melett.es



melett

PRECISION ENGINEERED
TURBOCHARGERS & PARTS

A Wabtec
Company



VuaRam presenta el Catálogo 2018 con nuevos productos de fabricación nacional.

Triher S.A. es una empresa argentina, dedicada a la fabricación, exportación e importación de autopartes eléctricas y electrónicas; especialista en llaves conmutadoras de luces y limpiaparabrisas, llaves teclas, interruptores de ignición y sensores de nivel de combustible.

Su marca **VuaRam** cumple 62 años de trayectoria junto a la industria automotriz argentina y los celebra presentando al mercado un **nuevo Catálogo 2018, tanto impreso como digital**, que contiene la información actualizada de todos sus productos, con los atributos necesarios para facilitar su búsqueda.

Este Catálogo 2018 en versión digital, contará ahora con un sistema de búsqueda avanzado en su website www.vuaram.com, pudiendo filtrar la misma por línea de producto, marca y modelo del vehículo, código OEM y código VuaRam, siendo una herramienta importante

de consulta para toda la cadena comercial.

La empresa en estos últimos años estuvo abocada (a cargo del área de ingeniería de productos) al **desarrollo de la línea de sensores de nivel de combustible** para sistemas inyección, carburados y diesel, aplicables a las principales marcas de automóviles, utilitarios, camiones y tractores, contando actualmente con el portfolio mas amplio del mercado y posicionándose como líder en esta línea de autopartes.

En este año **Triher S.A. ha adquirido de la firma Carvic S.A los herramientas y dispositivos para la fabricación de las principales llaves conmutadoras de luces y limpiaparabrisas** aplicables a modelos de automóviles **Peugeot** (P.205, P.405, P.504, P.505) y **Renault** (R.9, R.11, R.12, R.18, R.19, R.21, R.Clio, R.Express, R.Trafic, R.Fuego) y camiones/óm-

nibus **Mercedes Benz**, sustituyendo así modelos que antes importaba, fortaleciendo por consiguiente la producción nacional, mejorando los costos, manteniendo los estándares de calidad y sumando un importante potencial para el negocio de exportación.

La comercialización de sus productos está organizada a través de una red de distribuidores mayoristas estratégicamente ubicados en todo el país, quienes atienden el mercado minorista con sus equipos de venta, mientras que el comercio exterior es función del Director Comercial de la empresa, el Sr. Guido Vuano.

Con todo lo mencionado, **VuaRam reafirma su crecimiento en el mercado y sus expectativas con respecto al sector, de cara al futuro, ofreciendo a sus distribuidores una excelente oportunidad de crecimiento en conjunto.**



+60 años
junto a la
industria
automotriz
argentina

Conmutadores
Interruptores
Sensores

VuaRam®

AUTOPARTES ORIGINALES

La Mejor Opción, Siempre!

EMPRESA HOMOLOGADA
(EXP. S02:0017303/2012 CNTSV)
Avda. Santa Fe 1045 (B1828DCB), Banfield
Buenos Aires, Argentina
Tel.: +54 11 4202-6106
Mail: info@webdimsa.com.ar



TANQUES PLASTICOS
PARA COMBUSTIBLE Y UREA

DISEÑO Y
FABRICACION



MODIFICACIONES



REPARACIONES

PRECIOS Y ATENCION ESPECIAL
A TALLERES

Nosso: “Nuestros principales aliados son nuestros clientes y vendedores”



Sergio Nossovitch, presidente del directorio y accionista de Pedro Nossovitch & Cía. S.A.

Sergio Nossovitch, presidente del directorio y accionista de Pedro Nossovitch & Cía. S.A., se refirió a los orígenes y la actualidad de la Empresa. “Para situarnos en los comienzos de la empresa –contó- permítanme hacer una breve reseña de la historia familiar. En el año 1952 llegaron desde Francia mis abuelos Boris y Ludmila junto a sus dos hijos, aún adolescentes, mi tío Pedro y Miguel, mi papá. Mi abuelo, ingeniero electricista de formación, se dedicó a hacer reparaciones de todo tipo de aparatos y herramientas eléctricas. Mi abuela se ocupaba tanto de las tareas de la casa como de dar una mano a Boris. Mi papá y mi tío aún en el secundario eran muy emprendedores e inquietos y se las rebuscaban para ayudar en la economía familiar, la cual era sumamente ajustada”.

“En aquel momento la importación de autopartes era escasa y casi no se conseguían repuestos. Mi padre ideó entonces un método para reparar unidades selladas, que eran una combinación de óptica y lámpara. Compraba las quemadas y las modificaba adaptándoles una lámpara para volverlas a usar. Mi tío comenzó a reparar reguladores de voltaje fabricando manualmente las bobinas, contactos, aislantes y otras partes falladas. Algunos estaban totalmente quemados y no tenían solución”, recordó.

En enero de 1957 Pedro propuso a Miguel unirse a su proyecto y así fue como fabricaron el primer regulador



NOSSO y nació una pequeña empresa familiar. Boris, brillante en todo lo que fuera técnica y electricidad, se encargó de los primeros diseños. Pedro, con gran capacidad de organización, se dedicó a controlar y supervisar todo lo relacionado con la producción. Miguel, afable e intuitivo para los negocios, se encargaba de venderlos.

Ludmila se ocupaba de la administración de esta NOSSO naciente y promisoría. Ciertamente una buena combinación de conocimientos, habilidades y ganas de progresar.

Situación actual

“Hoy la empresa está organizada en áreas, por actividades”, explica Sergio Nossovitch. “La parte fabril se encarga de todos los aspectos relacionados con la elaboración de productos nacionales y también del diseño, desarrollo, supervisión y control de calidad de todos los productos, incluidos por supuesto los que fabricamos en el extranjero. El departamento de control de calidad y ensayos, están hoy más preparados y equipados que nunca”.

“Supervisar la fabricación de productos importados es una tarea delicada, yo me encargo con mi equipo técnico de supervisar y controlar

nuestra producción en China para asegurarnos de que todos los productos respondan a nuestros estándares de calidad.

Cuando se trata de líneas nuevas, nos aseguramos de adquirir los conocimientos específicos necesarios además de equiparnos con el instrumental de medición, control y ensayo adecuado para garantizar que los productos alcancen o superen las especificaciones del original”, contó.

Comercialización

“A lo largo de todos estos años se estableció una buena red de comercialización nacional. Tenemos distribuidores ubicados estratégicamente y es gracias a ellos que nuestros productos están disponibles en todo el territorio nacional. A través de nuestro departamento de comercio exterior, exportamos alrededor del 30% de nuestra producción a la mayoría de los países sudamericanos como también a algunos europeos. El desafío está en obtener la mejor información y lo más rápido posible para que podamos decidir qué nuevos productos o líneas agregar. Para lograrlo, nuestros principales aliados son nuestros clientes y vendedores, es por ello que quiero aprovechar también este medio para agradecerles”.

Futuro

“Soy ingeniero y me gusta todo lo relacionado con la tecnología, soy curioso, visito empresas y ferias internacionales constantemente. Estoy en la empresa desde 1980 y conozco bien la fabricación. El secreto está en saber combinar disciplinas diferentes, por eso trato de estar bien informado sobre las nuevas tecnologías e imaginar cómo podemos utilizarlas para forjar nuestro futuro”, relató Sergio Nossovitch.

“Se vienen grandes cambios tecnológicos y van a llegar relativamente rápido. Nuestros últimos desarrollos, en particular el de los Analizadores (NE-Reg 5 y 6) nos llevaron a armar un equipo multidisciplinario de I&D muy sólido, capaz de manejar nuevas tecnologías y enfrentar nuevos desafíos. Gracias a ello podemos encarar proyectos que nos ayudarán a posicionarnos mejor ante los cambios que se vienen. A lo largo de estos años, muchas personas nos acompañaron en este camino recorrido por la empresa. A todos ellos, así como también a todos lo que están actualmente con nosotros, queremos agradecerles el compromiso y la dedicación, hoy no estaríamos en donde estamos sin su valioso aporte”, finalizó.

NUEVA WEB NOSSO.COM

MÁS SERVICIOS, NUEVO DISEÑO

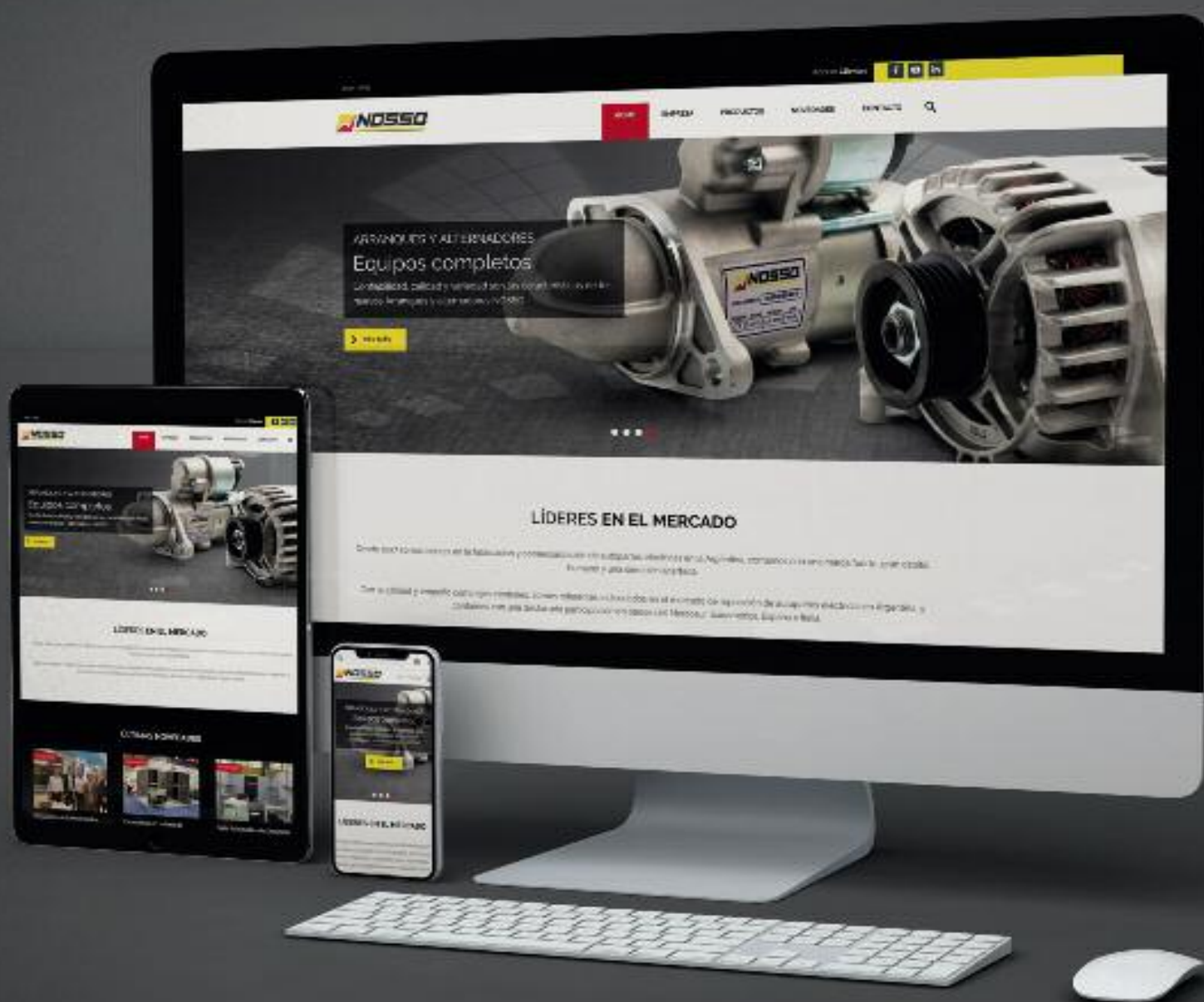

Líderes en la fabricación y comercialización de autopartes eléctricas en la Argentina





**MEC
PARTS**
FRENO: SILENT

**MÁXIMA
CALIDAD EN
CADA PARTE.**

Somos una compañía autopartista líder en el mercado de reposición, con 20 años de experiencia en la fabricación de frenos hidráulicos.

Nuestros valores son:

- Compromiso
- Calidad
- Orientación al cliente
- Desarrollo tecnológico permanente.

Líneas de productos comercializados:

- Cilindros Maestros de Freno
- Cilindros Maestros de Embrague
- Cilindros de Rueda

- Mas de 500 modelos disponibles.
- Maquinaria de última generación.
- Presencia en Latinoamérica.



* NUESTROS CLIENTES SON LOS MEJORES SOCIOS AL MOMENTO DE DECIDIR QUÉ PRODUCTOS INCORPORAR AL CATÁLOGO DE MEC PARTS *

Planta Industrial

República Dominicana 422
(E31020PF), Paraná, Argentina

Phone

Tel: +54 343 424 2832
Mobile: +54 343 524 2507

Online

Ventas: ventas@mecparts.com.ar
Website: www.mecparts.com.ar

CUGAT AUTOPARTES ELECTRICAS



SIEMENS VDO



Arranques y Alternadores

Todas las líneas livianas y pesadas, nacionales e importadas.



Servicios Especializados

Hacemos reformas de arranques y alternadores para maquinaria vial, vehiculos desabastecidos, etc, con desarrollos propios.



Inducidos

Bosch, Indiel, Delco Remy
Magnetti Marelli, Mitsubishi
Motorcraft y muchos más.



Asesoramiento Técnico

Adaptaciones, conversiones
manufactura de reformas
especialidad en casos difíciles
y asiáticos.

Su consulta no nos molesta, comuníquese con nosotros!

☎ 0351 453 3989 📞 351 344 1068 ✉ cugatrepuestos@hotmail.com

Av. Las Malvinas 1491 - BºTalleres Este, Córdoba.

AGUARDAMOS SU VISITA EN NUESTRO STAND
EN LA AUTOMECHANIKA BUENOS AIRES
ESPACIO BRASIL, HALL 1, PASILLO D

 KOLBENSCHMIDT

 PIERBURG

 BF
ORIGINAL



AMPLIO PORTAFOLIO

LAS MARCAS KS, PIERBURG Y BF
FORMAN PARTE DEL GRUPO RHEINMETALL
AUTOMOTIVE, EMPRESA ALEMANA
CON MÁS DE CIEN AÑOS DE
COMPETENCIA DENTRO DEL
SECTOR AUTOMOTRIZ.

OUR **HEART** BEATS FOR YOUR ENGINE.

 **MOTORSERVICE**
RHEINMETALL AUTOMOTIVE

Nuevos desarrollos de tecnología



Logrado gracias a su propio equipo de diseño y matricería, que trabaja en sinergia con el sistema de fabricación integral de la Empresa (forja, mecanizado y ensamble 100% en su planta), Pintarelli presenta sus nuevos desarrollos en tecnología.

- Guardapolvo de poliuretano adhesivado para optimizar el blindaje de la rótula.
- Perno de rótula forjado en acero SAE 4140 para mayor tenacidad y resistencia a la fatiga.
- Caja de la rótula en resina acetal y de diseño autoajustable (patente N° AR062181B4) más la cobertura del 93% de la rótula, asegurando así una mayor vida útil.
- Lubricante de alta performance con espesante poliurea, más un paquete de aditivos de última generación que hace que soporte elevadas cargas y vibraciones en ambientes de -20 a 170° C.
- Tuerca autobloqueante de acero grado 8 para una mejor sujeción

Con este bloque de mejoras e innovaciones, los productos de Pintarelli son de libre de mantenimiento, ya que desde la firma se prioriza el cuidado del medio ambiente.

Cumplimos con la certificaciones CHAS (Certificado de Homologación de Autopartes de Seguridad).



Solutronic SRL

No le pierda pisada al Líder



Solutronic es una marca consagrada en la fabricación de lámparas a leds en 12/24vcc aptas para ser instaladas en la mayor cantidad de las ópticas existentes en el mercado.

Seguir liderando obliga a tener que mejorar, ofrecer alternativas superadoras, con los más modernos materiales, presentar al mercado más y mejores alternativas, mantener o aumentar la calidad, sostener la idea de garantía, mejorar la presentación y escuchar las necesidades del mercado.

Hace unos meses, siguiendo con esta idea rectora, presentamos las

lámparas P07 bivoltaje, diseñadas por técnicos argentinos y producidas en el país con orgullo y calidad.

Es la lámpara a utilizar en portalámpara tipo T10 (ó sin culote) que asegura una larguísima duración –incluye un generador de corriente constante- y permanente luminosidad. En dos versiones de 2 y 4 leds y en todos los colores, es una alternativa a las lámparas orientales genéricas de breve vida útil.

Recomendamos probar una lámpara P07 y empezar a contar los años que han de durarle.

SOLUTRONIC® Si todavía no cambiaste por luminarias a LEDs...
Nuevos reemplazos T10 en todos los colores

www.solutronic.com.ar Tel.: 011-4546-2563

INDUSTRIA ARGENTINA



Todo lo que buscás, en un sólo lugar



MZ recomienda a **WHEELS 4x4** travesías para toda la familia

EQUIPAMIENTOS 4X4

BUMPER

MALACATE

ROCKSLIDERS

SUSPENSIONES

KIT DE ALTURA

LLANTAS

NEUMÁTICOS

PROTECCIONES

BACA PORTAEQUIPAJE

SEPARADORES

LONAS

JAULAS

SNORKEL

FENDERS

PLANCHAS

FAROS LED

COMPRESORES

HI LIFT

KIT DE RESCATE

TRABAJOS ESPECIALES

Y A MEDIDA



MZ equipamiento 4x4

@MZEQUIPAMIENTO4X4

1139326819

2090-9577

mzequipamiento4x4@gmail.com



PARTSON, una familia de productos en constante crecimiento

Te presentamos una nueva alternativa en repuestos automotrices que te ofrece la posibilidad de tener un producto de primera calidad a un precio competitivo. PARTSON trabaja continuamente para lograr este objetivo siguiendo detalladamente todo el proceso certificado desde su producción hasta su distribución.

Dentro de su catálogo de productos se encuentran las líneas de **Cuerpos Mariposa, Bobinas Ignición, Inyectores, Solenoides de Paso a Paso, Bombas de combustible, Motores de Arranque, Módulos de combustible, Sondas lambda, Sensores y Pedal de Acelerador.** En su sitio oficial www.partson.com.ar se pueden descargar los catálogos de cada una

de sus líneas de productos con sus respectivas equivalencias, códigos originales e imágenes ilustrativas.

Es importante destacar que estos repuestos son testeados y sometidos a las mayores exigencias de funcionamiento respaldados bajo las normas de calidad internacionales ISO/TS16949, ISO 9001 y poseen una garantía que respalda su correcto funcionamiento.

PARTSON brinda soporte mediante diferentes canales de comunicación para ayudar al aplicador con cualquier consulta que consideren importante.

Sin dudas PARTSON es una opción con excelente relación precio-calidad que firmemente se instaló en el mercado nacional mediante una creciente red de distribución.

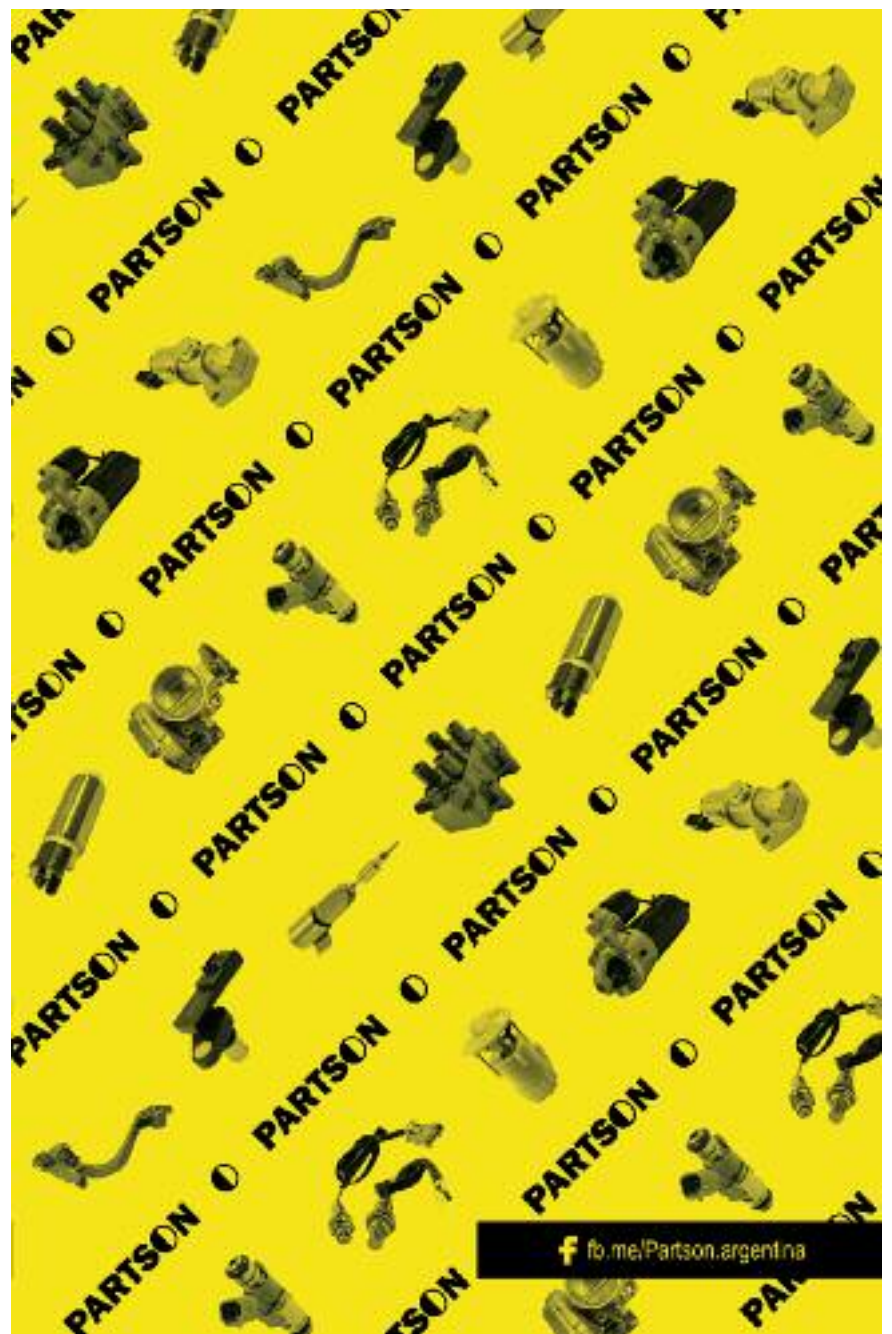



Car Shine
COSMÉTICA AUTOMOTOR

TRATAMIENTO ACRÍLICO Y CERÁMICO









Juan B. Justo 7371, Villa Devoto, CABA.
Tel. (011) 5427-3961
info@carshine.com.ar / www.carshine.com.ar

 @carshine2016
 facebook.com/carshine.carshine

SEA S.A.

EXPERTOS EN BATERIAS
www.seabaterias.com

**Baterías para todo tipo de vehículos,
nacionales e importadas, equipos originales de las
principales automotrices**









MARCAS: HELIAR- VARTA -MOURA -AC DELCO -WILLARD- LUBECK

CASA CENTRAL: AV LA PLATA 2301 – CABA - TEL 4922-5182
SUCURSAL: AV BALBIN 3350 – CABA - TEL 4542-6151
HORARIOS: LUNES A VIERNES 9 a 13 y 14 a 18:30 - SABADOS 9 a 13



Primer comercio exclusivo de baterías en Argentina desde el año 1971

www.frenosol.com.ar

ESPECIALISTAS EN FRENOS

Marcas Líderes

Despachos diarios a todo el país

Regístrate Gratis y hace tus pedidos On Line

LINEA LIVIANA Y PESADA

- * Pastillas de Freno
- * Discos y Campanas de Freno
- * Cintas y Bloques de Freno
- * Zapatas de Freno
- * Bombas de Freno
- * Cilindros de Rueda
- * Valvulas Compensadoras
- * Bombas de Embrague
- * Bombines de Embrague
- * Líquidos de Freno
- * Cables de Freno de Mano
- * Piezas de Freno de Mano
- * Flexibles de Freno
- * Servofrenos y su despiece
- * Calipers, pistones y reparaciones
- * Bombas Depresoras
- * Cinta en rollo
- * Conexiones Estandar y de Competición
- * Válvulas y Reparaciones Freno de Aire
- * Pegamento termorigido y remaches para cinta



Victoriano Montes 2443/55

(223) 477-5936

(223) 4424617

(223) 6924972

contacto@frenosol.com.ar

www.frenosol.com.ar

/frenosolmdq

@frenosol

ID: 702*1126

Mar del Plara - Argentina

Una alianza estratégica: AFAC y Automechanika Buenos Aires



A lo largo de los casi veinte años que pasaron desde la primera Automechanika que tuvo el país, se fue forjando una relación decisiva para el éxito de la exposición: se

trata del vínculo entre la organizadora -Messe Frankfurt Argentina- y la Asociación de Fábricas Argentinas de Componentes. El trabajo conjunto fue fundamental para convocar a

toda la industria y ofrecerle herramientas para actuar en las grandes ligas de un mercado global muy competitivo.

“Para AFAC, Automechanika Buenos Aires es la exposición internacional que lo representa por excelencia, el lugar propicio para el encuentro de todos los integrantes de la cadena de valor automotriz y, principalmente, el ámbito en que el sector autopartista puede exponer sus productos a todos los que actúan en este negocio, tanto en nuestro país, como en la región y el resto del mundo”, explica su Gerente General, Juan Cantarella.

A lo largo de las diferentes ediciones, AFAC fue ampliando su participación, no sólo con el stand institucional, sino también al incorporar servicios para sus asociados y el sector. Un ejemplo es el espacio para el

PMP (Programa de Mejora de la PRODUCTIVIDAD). “El equipo de ingenieros fue exhibiendo las actualizaciones del Programa y la Nueva plataforma WEB, que permite la visualización a través de celulares, sistemas de cargas touch y configuración de Andons a requerimiento, a través del simulador de máquina en tiempo real construido para la ocasión”, comenta el ejecutivo.

Otra importante actividad organizada por la Asociación es la “Ronda de Localización de Autopartes”, en la que participan todas las terminales automotrices del país y las empresas autopartistas y que este año irá por su 4º entrega. Para Cantarella, éstas han sido todo un éxito ya que “se han desarrollado más de 190 reuniones y no han quedado espacios vacantes. Todo ello ha sido posible

Continúa en la pag. 170

bayerque hermanos s. r. l.®
Fabricación Integral de Arboles de Levas

MÁS DE 30 AÑOS PRODUCIENDO EN ARGENTINA

bh “Calidad es Seguridad y Marca la Diferencia”

Lider en el mercado de reposición automotriz

Bh bayerque hnos srl, produciendo en Argentina desde hace más de 30 años, confirma su compromiso de Calidad Total, - elaborando sus productos bajo Normas de Sistema Integrado de Gestión -; brindando Seguridad frente al medio ambiente, integrantes, proveedores y clientes; pero sobre todo, hacia las personas.

ISO 9001
ISO 14001
OHSAS 18001
BUREAU VERITAS
Certification

www.bhbayerquehnos.com.ar

info@bhbayerquehnos.com.ar

skype t f

BÚSQUEDA DE VENDEDORES

Autopartista PYME de Capital Federal, Fabricante e Importadora en expansión, necesita Vendedores / Viajantes libres para las zonas de Santa Fe, Entre Ríos, norte y oeste de la Provincia de Buenos Aires y este de Córdoba. La cartera actual de clientes será atendida por los nuevos vendedores.

SE REQUIEREN SÓLIDOS CONOCIMIENTOS, EXPERIENCIA EN AUTOPARTES Y ANTECEDENTES INTACHABLES.

**Interesados, enviar CV al email:
procuro10@yahoo.com**

Absoluta confidencialidad.

Único programa dedicado exclusivamente al
Mercado Autopartista



Viernes 20 hs. repeticiones



Jueves 20 hs. repeticiones

AMERICA SPORTS

TALLER
ACTUAL[®]
TELEVISION



www.talleractualtv.com

Amplia variedad en scanners de diagnóstico y los equipos de programación y potenciación más usados en el mercado



ENVIOS A TODO EL PAÍS



- SCANNERS DE DIAGNÓSTICO PARA AUTOS, CAMIONES, MOTOS Y NÁUTICOS
- PROGRAMADORES DE MEMORIAS Y MCU
- HERRAMIENTAS PARA CERRAJERÍA AUTOMOTRIZ
- HERRAMIENTAS PARA REPARACIÓN DE ECU
- EQUIPOS DE POTENCIACIÓN Y CHIP TUNING
- INSUMOS RELACIONADOS

AUTO-SCANNER.COM.AR

DISTRIBUIDOR OFICIAL DE LAS SIGUIENTES MARCAS:

AUTEL

LAUNCH
DIAGNOSTICS

CHIPTRONIC

Hantek

Mcumail
Electronics Inc.

WWW.AUTO-SCANNER.COM.AR | MARTÍN CORONADO - 3 DE FEBRERO - BUENOS AIRES | CEL: +54-1157000959 | INFO@AUTO-SCANNER.COM.AR



BATTERY SHOP

VENTA Y COLOCACION DE BATERIAS

SERVICIO DE INSTALACIÓN A DOMICILIO.
AMPLIA VARIEDAD DE MARCAS
WILLARD, MOURA, BOSCH, CLOREX, DYNASTI



ATENCIÓN ESPECIALIZADA PARA PYMES

VENTA DE BATERÍAS POR MAYOR Y MENOR

TE: (011) 4582 3132 // CEL: 15-41927302 // CEL: 15-65944006

deliverybat@hotmail.com // baterias24hs@hotmail.com

IAORANA busca ser la marca referente de calidad y servicio en chapa y pintura.

Enfocados en un plan a largo plazo, el equipo de IAORANA, se posiciona como el servicio líder en calidad para profesionales, concesionarios y compañía de seguros en segmento de (chapa y pintura) reparación de siniestros y carrocerías

Los planes a futuro de IAORANA, incluyen desde aperturas de nuevas sedes modelos como así también la incorporación de nuevas tecnologías tanto de producción como de servicios de atención.

Actualmente IAORANA cuenta con 2 sedes modelos de chapa y pintura que suman mas de 1000 m2, cabinas de ultima generación con iluminación led que reproducen la luz de sol para lograr un color



100% compatible, y toda la tecnología disponible a nivel mundial

IAORANA, los invita a que los visiten en el stand 1B-37 y conozcan mejor el servicio que tiene para usted, su empresa y su flota.



SERVICIO PROFESIONAL
DE CHAPA & PINTURA

VISITANOS EN EL
STAND 1B-37

0810-220-0028

www.iaorana.com.ar info@iaorana.com.ar



Sáenz Valiente 1654 - Martínez (1640)
Buenos Aires.



Cuyo 2068 - Martínez (1640)
Buenos Aires.

PROAIRE

COMPRESORES DE AIRE ► HERRAMIENTAS NEUMATICAS

ACOMPañANDO A LA INDUSTRIA



Compresores a Pistón
Compresores a Tornillo
Herramientas Neumáticas
Líneas de Aire
Secadoras de Aire
Tratamientos para la purificación del aire

www.pro-aire.com.ar
0810 777 AIRE (2473)



CENTRO DE CAPACITACIÓN Y FORMACIÓN PROFESIONAL

www.infocarcursos.com
facebook: infocar cursos

Confiraron en nuestra Capacitación:

Vialidad Nacional / MetroGas / Minera Cerro Vanguardia S.A / Minera Barrick Gold / Armando Del Rio (FORD Camiones)

Para las concesionarias Ford Camiones / Y.P.F - AESA SA / AgroMotors - Agente Oficial Cummins / U.I.D.E Universidad Internacional de Ecuador

Entre otras Tantas Empresas y más de 2000 mecánicas de todo el país, todos ellos nos avalan en nuestras capacitaciones!!!!

Presidente PERON 8161 (a 50 mt de Av. Marquez) -Pablo Podesta - Tres de Febrero - Buenos Aires
Tel.: 011 15-2657-8376 / 011 15-5059-3041

- CURSO MODULOS DE CONFORT
- CURSO INMOVILIZADORES
- CURSO DESBLOQUEO DE ECUs
- CURSO REPARACION DE ECUs
- CURSO PROGRAMACION Y CONFIGURACION
- CURSO ELECTRONICA DIESEL COMMON RAIL
- CURSO INYECCION ELECTRONICA MOTOS

INFOCAR CURSOS

NUEVO CURSO !

NUEVOS SISTEMAS COMMON RAIL

BOSCH CP4 AMAROK / CONTINENTAL RANGER
DENSO HILUX / DELPHY SPRINTER

INSCRIBASE AHORA EN

www.infocarcursos.com



PARAMIAUTO.COM

**TODOS LOS
SERVICIOS
PARA TU AUTO
EN EL MÓVIL**

GRAMMA
SEGURIDAD



ABSORBENTE INDUSTRIAL
X 20 Kg.



MATERIAL ABSORBENTE ECOLOGICO
Capaz de ignifugar derrames de hidrocarburos líquidos y semilíquidos como combustibles y aceites.
Material totalmente natural sin aditivos químicos.



Matafuegos Nuevos y Recargas
Elementos contra Incendio - Ropa de Trabajo - Luz de Emergencia - Botas - Señalización Vial- Espejos Parabólicos
Semáforos - Botiquines

A su Taller Mecánico o Local Comercial no le deben faltar:
Calzas para camiones - Linternas antiexplosivas - Baldes
Mantas apaga llamas - Conos de seguridad - Señalizaciones

Av. Juan B. Justo 7710 (CP 1407) CABA Telefax (011) 4671-4449 • info@grammaseguridad.com.ar / www.grammaseguridad.com.ar

NOVIEMBRE



CURSO MECÁNICA AUTOMOTRÍZ- MOTORES Y TRANSMISIÓN ELECTRICIDAD DEL AUTOMOVIL INYECCION ELECTRONICA



Av. Rivadavia 7176 -1ºP - CABA
Whatsapp 11-3498-7799

INICIO DE INSCRIPCIONES 2019

CURSOS DE OFICIO CON SALIDA LABORAL

www.institutoboston.com.ar

NUEVA APP & WEB!

www.abc-sa.com.ar



CATÁLOGO DIGITAL
CON LAS MARCAS
LÍDERES DEL MERCADO

SIMPLICIDAD Y
AUTOGESTIÓN
DE COMPRAS

IMÁGEN,
DESCRIPCIÓN TÉCNICA,
APLICACIONES
Y EQUIVALENCIAS
DE TODOS
LOS ARTÍCULOS

COTIZACIÓN ONLINE



● CASA CENTRAL CORDOBA
ventas@abc-sa.com.ar
(0351) 474.7474

● SUCURSAL TUCUMÁN
ventas.tu@abc-sa.com.ar
(0361) 421.3379

● SUCURSAL ROSARIO
ventas.ros@abc-sa.com.ar
(0341) 445.6600

● SUCURSAL MENDOZA
ventas.men@abc-sa.com.ar
(0361) 425.3549

gracias a la alianza estratégica entre Messe Frankfurt y AFAC". Como en cada edición, AFAC también está organizando el "Encuentro de la Industria Automotriz". Este año se titulará "La inserción en las cadenas globales de las nuevas tecnologías" y tendrá lugar el 7 de noviembre, primer día de la muestra. "Se trata del evento empresarial del sector automotor más importante del año, que congrega a empresarios, cámaras y asociaciones afines, profesionales, autoridades nacionales y provinciales, representantes sindicales y periodistas", explica Cantarella. Participar de este encuentro permite una gran interacción con los actores claves, fortaleciendo el proceso de networking entre los integrantes de la cadena de valor automotriz. Según el ejecutivo, "los más de 300 participantes que asistieron en los últimos encuentros lo saben y por eso eligen seguir participando". Al evaluar el camino recorrido por la

exposición hasta hoy, el Gerente de AFAC sostiene que si bien Automechanika Buenos Aires no ha estado ajena a los vaivenes de la coyuntura económica de Argentina y la región, "lo importante es la ten-

dencia de largo plazo, la cual ha sido de franco crecimiento y consolidación indiscutible". Sobre los desafíos del futuro, adelanta: "seguramente aparecerán nuevas herramientas e instrumentos vincu-

lados con la exposición con fuerte contenido tecnológico, haciendo necesaria una mayor capacidad de adaptación por parte de los expositores y organizadores a esa nueva realidad".



RACER

DISTRIBUIDORA DE AUTOPARTES

www.racer.com.ar
info@racer.com.ar

25 de Mayo 956 - C.P. H3506KJO - Resistencia (Chaco)
Tel.: (0362) 4448447/4448448 Whatsapp: 3624 15813536

AUTOPARTES

*Su mejor opción, al precio más conveniente,
para un mantenimiento de calidad*

BOMBAS DE AGUA LIVIANAS Y PESADAS - KITS DE DISTRIBUCION - KITS CON BOMBA DE AGUA - TENSORES DE CORREA - FLANGES Y CONECTORES

Conocé nuestros productos en www.mtaweb.com.ar



MARIO BERNASCONI 2266 (casi esquina Dorrego) C.A.B.A.
TEL 4857-1558 líneas rotativas
Lunes a viernes de 8 a 18.30 y sábados de 8 a 13h



- Repuestos
- Partes de motor

- Accesorios
- Suspensión

- Autopartes
- Chapa



Audi



Envios a todo el país • Todas las tarjetas

AV. WARNES 1235 - C1414AAM- C.A.B.A. - TEL.: 4857-9030 (L. ROT.) - ID: 363-220
 INFO@MIXWARNES.COM.AR // WWW.MIXWARNES.COM.AR

Metal Motor, una empresa en expansión



Metal Motor nace en 1994 con la rectificación de motores. Actualmente, además de conservar su taller, comercializa autopartes; especializándose en partes de motor, atendiendo a importantes casas de repuestos, grandes rectificadoras y a talleres mecánicos de todo el país.

La visión de la empresa, está enfocada en agregarle valor al cliente.

El constante trabajo para comprender los cambios de mercado, guía las decisiones de una empresa que busca acompañar a sus clientes en las transformaciones que presenta un mundo cambiante.

La incorporación de tecnología y la capacitación constante, son piezas clave de este proceso. Durante este último año, Metal Motor incorporó a su página web, un carrito de compras exclusivo para clientes.

Esto no solo les permite realizar sus consultas y pedidos de forma ágil, sino que también ofrece al usuario la posibilidad de realizar sus propios presupuestos y presentárselos a sus clientes con una seria imagen corporativa. Los usuarios también cuentan con una aplicación móvil, disponible en el playstore de Google para dispositivos Android, de modo que puedan trabajar de forma práctica y sencilla donde se encuentren.

ventas@metal-motor.com



Alfekar Autopartes

Experiencia e Innovación



Entrevistado: Fernando Guidobono (director)

ALFEKAR AUTOPARTES es una empresa dedicada al desarrollo y comercialización de autopartes para el mercado del Aftermarket. En el 2010 fue fundada por sus directivos, los cuales cuentan con el conocimiento comercial y experiencia en el rubro desde hace más de 25 años.

Tras la adquisición de las marcas "G" y "RGR", nuestra empresa se enfoca en brindar productos en 4 segmentos comerciales:

Electricidad, Encendido, Inyección Electrónica, Componentes Diesel Common Rail.

Los inicios de la empresa se remontan al año 1968 donde todo comenzó con una pequeña casa de repuestos en zona sur incursionando también, en la fabricación.

En el año 1990 se empezó con la representación de empresas multinacionales y dos años después nace la

marca **-G-** la cual es reconocida en el mercado por sus nobles productos y calidad, en las líneas de electricidad y encendido para el automotor. El primer producto destacado fue el **Bulbo de electroventilador** generando un gran impacto y reconocimiento en el mercado.

Con el pasar de los años se fueron incorporando nuevas líneas como la de inyección electrónica y componentes Diésel.

En la actualidad ALFEKAR S.A. se avoca a generar nuevos desarrollos y líneas de productos de alta calidad, ocupando un espacio de relevancia en el mercado argentino. Para ello cuenta con un departamento de pesquisa constante, acompañando la renovación del parque automotor.

Comercialmente contamos con una red de distribución con llegada a



nivel nacional. Actualmente abastecemos puntos estratégicos en las diferentes provincias del país. Nuestro objetivo comercial es llegar a todos los lugares recónditos de la Argentina y continuar sufriendo al mercado buscando nuevas alianzas. Cabe destacar que nuestros productos atraviesan por un proceso de control de calidad avalado por normativas europeas y fabricados con máquinas de última generación, lo

que hace a los productos **-G-** de una calidad superior en el rubro.

Nuestra misión como empresa es brindar soluciones al mercado del aftermarket automotriz, generando compromiso y nuevas alternativas comerciales a nuestros clientes.

Nuestra visión es poder posicionarnos como una empresa líder en la comercialización de autopartes, a base de la innovación y la búsqueda de la mejora continua.

Metal[®] MOTOR

AUTOPARTES

CALIDAD EN MOVIMIENTO.

ventas@metal-motor.com

www.metal-motor.com

INYECCIÓN
ELECTRÓNICA

ENCENDIDO

ELECTRICIDAD

DIESEL
COMMON RAIL



MÁS DE 25 AÑOS DE EXPERIENCIA EN LA FABRICACIÓN, IMPORTACIÓN Y DISTRIBUCIÓN DE AUTOPARTES

ALFECAR
autopartes



Santiago de Liniers 329 - CP B1834ANG
Temperley, Buenos Aires, Argentina

eshop@alfecar.com.ar

TEL -54 11 4244 - 9196 / 4245 - 2673
FAX -54 11 4243 - 3579

WWW.ALFECAR.COM.AR



PROTECCION DARCENAS

ANGULOS

VARIEDAD DE LOMOS

TOPES PARA ESTACIONAR

CALZAS PARA CAMIONES

Visite nuestra pagina web : www.botanmol.com



PIMATEC S.A.
MATAFUEGOS
SERVICIOS DE INGENIERIA Y
PROTECCION CONTRA INCENDIOS

INSTALACIONES FIJAS CONTRA INCENDIO

Solicite Asesoramiento
Técnico Comercial

www.pimatec.com.ar

info@pimatec.com.ar

+54 011 3967-9569

Juan José Podestá 3385
Ciudadela - Pcia. de Bs. As.



Evite Multas y Sanciones

TECNOMAX EQUIPAMIENTOS

EQUIPAMIENTOS PARA TALLERES MECÁNICOS

EQUIPOS DE PRUEBAS Y DIAGNÓSTICO
EQUIPOS DE MEDICIÓN Y CONTROL
EQUIPAMIENTO PARA TALLER
INFORMACIÓN TÉCNICA
CAPACITACIONES

CONSULTE POR LA ACTUALIZACIÓN DE SU SCANNER

DIRECTO VENTAS: (+54-911) 15-4945-6579 info@tecnomaxequip.com.ar

www.tecnomaxequip.com.ar

PRIMEROS AUXILIOS



Una empresa dedicada a la fabricación y armado de Botiquines para Primeros Auxilios para Vehículos, Industrias, Talleres Mecánicos, Comercios, Empresas, Oficinas, Colegios y Hogares.

HACEMOS ENVÍOS A TODO EL PAÍS



BRINDAMOS PRODUCTOS DE CALIDAD, HABILITADOS POR LAS AUTORIDADES SANITARIAS



Nuestra amplia variedad de gabinetes de diferentes medidas y materiales aseguran la protección y la seguridad que el cliente necesita. En nuestra página web puede consultarse el catálogo de productos.

Boti King S.R.L.: Tel (011) 4504-2689 / 4501-0376 · Atención de Lunes a Viernes de 8 a 13 hs y de 14 a 17 hs.
Whatsapp 15 2288 1055 Mail: botiquines@elboticarlo.com.ar · www.elboticarlo.com.ar

MANNOL®

www.mannol.com.ar



Buscamos Distribuidores
Zonas disponibles en
TODO EL PAÍS.

Tel: 011.4724.3520
ventas@mannol.com.ar

RO

REPUESTOS OMAR

Distribuidor, mayorista de repuestos alternativos para el automotor.

DISTRIBUIDOR OFICIAL



Tensores de correa
armados con SKF

NeoTek

www.repuestosomar.com.ar
repuestosomar2000@yahoo.com.ar

Tel.: 4686-4897 / Tel.Fax: 4686-6567

Agenda de la 10ma edición de Automechanika Buenos Aires 2018

La décima edición de Automechanika Buenos Aires se presenta con un despliegue de más de 450 expositores, quienes darán a conocer las últimas novedades de la industria automotriz y de autopartes



Del 07 al 10 de noviembre, los asistentes tendrán la oportunidad de encontrar en Automechanika Buenos Aires 2018 el lugar propicio para generar contactos e iniciar negocios, así como para actualizar sus conocimientos en el espacio de formación: Automechanika Academy.

Entre las actividades que se llevarán a cabo en este marco se encuentra el Seminario AFAC, en donde se debatirá el futuro de la industria a partir de diferentes temáticas. En este sentido, se realizará el Encuentro de Líderes de la Industria Automotriz



Continúa en la pag. 178

REPARACION DE EJES TRASEROS



PEUGEOT



car-ejes.com.ar  

**Caldas 52 (alt. Dorrego al 300)
Capital Federal**

4855-9900  15 4992 0745

2018, con la presencia de los integrantes de la cadena de valor automotriz, de funcionarios nacionales y provinciales, y de importantes entidades empresarias colegas.

Además, de la mano de AFAC y de la Asociación de Fábricas de Automotores (ADEFA), se realizará la 4ª Ronda de Localización de Autopartes, de la cual estarán participando destacadas terminales. Con esta actividad, se apunta a lograr una mayor integración local de autopartes y accesorios, tanto para la producción de vehículos como para la post-venta en la red de concesionarios.

En esta línea, también se desarrollará la 7ª Ronda Internacional de Compradores de Autopartes con el fin de presentar la oferta exportable argentina a los mercados del exterior. Un espacio exclusivo, organizado por Messe Frankfurt Argentina en conjunto con la Agencia Argentina de Inversiones y Comercio Internacional, que tiene como objetivo que potenciales compradores extranjeros se contacten con productores argentinos del sector de autopartes en condiciones de exportar.

En esta línea, también se realizará la sexta edición del Tuner Challenge, un reto único organizado por Messe Frankfurt Argentina junto



con la revista Tuner Magazine. En la actividad, un grupo de profesionales y técnicos realizarán modificaciones de carrocería, motor, equipamiento interior y pintura de un vehículo con componentes provistos por las marcas expositoras. Al cierre de la muestra se presentará el vehículo totalmente customizado.

Agregado a esto, durante la exposición se llevarán a cabo diversas conferencias especializadas a cargo de distintos expositores, quienes realizarán disertaciones, charlas técnicas y demostraciones de productos.

En este sentido, a partir de una amplia oferta de actividades, los interesados y participantes de Automechanika Buenos Aires 2018 tendrán la posibilidad de ser parte

de esta plataforma de actualización de conocimientos y la captación de nuevos mercados, de la mano de especialistas del rubro, del 7 al 10 de noviembre en La Rural Predio Ferial.

Seminario AFAC

Un seminario en el que AFAC convoca a los más prestigiosos integrantes de la cadena de valor automotriz de la región y a entidades empresarias colegas para debatir diferentes temáticas concernientes al futuro de la industria.

Ronda de localización de autopartes

AFAC y la Asociación de Fábricas de Automotores (ADEFA), organizan estas rondas convocando a las principales terminales automotrices del país con fabricantes de autopartes nacionales.

Taller en vivo

Durante la exposición, un grupo de profesionales y técnicos realizan modificaciones de carrocería, motor, equipamiento interior y pintura de un vehículo con componentes provistos por las marcas expositoras.

Conferencias de los expositores

Los proveedores y fabricantes que exponen sus líneas de productos y servicios brindan conferencias y demostraciones poniendo de relieve las novedades del sector. ¡Amplíe sus conocimientos!

Rondas de negocios

Si expone en Automechanika Buenos Aires vincúlese con potenciales compradores extranjeros y capte nuevos mercados.



Tierra Austral



Tierra Austral es una Empresa Argentina que se dedica desde hace más de 15 años al diseño y producción de indumentaria, uniformes para empresas y merchandising relacionado.

La constante adaptación, calidad de los productos y evolución tecnológica de la compañía, en un marco de valoración permanente, le ha permitido lograr la satisfacción de sus clientes en la comercialización de los productos, con la mejor relación costo-beneficio del mercado.

Brindamos el mejor servicio porque conocemos las necesidades del mercado: cumplimos siempre con las fechas establecidas y tenemos la estructura para manejar los canales de distribución con sus clientes, liberando a su equipo de marketing de esa función. Siendo fabricantes de cada parte del proceso, podemos ajustarnos a cualquier necesidad textil de su empresa, trabajando en conjunto sobre una idea y funcionando como verdaderos aliados de cada proyecto que emprendan.

Tierra Austral le ofrece a su empresa los beneficios de:

- Una atención personalizada, que le permite alcanzar un diseño adecuado a sus necesidades, destacando siempre la preponderancia de la imagen de marca de la compañía, conjuntamente con los colores que la identifican.
- Un proceso de producción mediante maquinarias de última generación, que poseen los mejores adelantos tecnológicos, algunas son únicas en el país por su avanzada tecnología.

- La utilización de materias primas de óptima calidad para la fabricación de sus productos.
- La garantía total de Tierra Austral sobre la indumentaria que se confecciona.

Somos un equipo dinámico y estamos orgullosos de cada producto que fabricamos. Cada pedido y urgencia la tomamos con alegría, porque para nosotros es un nuevo desafío y queremos que nuestros clientes disfruten de la misma manera, poniendo nuestros productos en acción.

Nos pueden contactar por mail a info@tierra-austral.com o por teléfono a (54-11) 4682-6010 y les daremos una pronta respuesta y los mejores resultados.

TIERRA AUSTRAL

S.R.L.

Mucho más que indumentaria empresarial

www.tierra-austral.com.ar

Algunos de nuestros clientes:

📍 Corvalán 1425 - (1440) C.A.B.A.

✉ info@tierra-austral.com.ar

📞 116221-6525

☎ 0114682-6010



ELEVADORES PARA TALLERES MECÁNICOS Y OPTIMIZADORES DE COCHERAS

NUESTROS EQUIPOS ESTÁN DISEÑADOS PARA EL MERCADO ARGENTINO Y SE DESTACAN
POR SU SENCILLEZ EN LA OPERACIÓN Y EN SU MANTENIMIENTO.

-DISEÑAMOS A MEDIDA



(54+11) 2835-8795 • (54+11) 2062-1596 • info@tecnomov.com.ar // www.tecnomov.com.ar



EL VIAJANTE

AGUA DESTILADA

☎ 4209 - 5505

☎ 15 5496 1337



Agua Destilada ✓

Refrigerante ✓

Aditivos ✓

Anticongelante ✓

Anticorrosivo ✓

Limpiaparabrisas ✓

www.elviajantedestilada.com.ar • productoselviajante@hotmail.com.ar

MANTENIMIENTO DE TECHOS - SISTEMAS DE VENTILACIÓN- SISTEMAS CONTRA INCENDIO

ELEMAK

ELEMAK

MANTENIMIENTO DE TECHOS

CAMBIO DE CHAPAS- CAMBIO DE PLUVIALES Y CANALETAS
COLOCACIÓN DE MEMBRANA- COLOCACIÓN DE AISLACIÓN TÉRMICA
PERSONAL ASEGURADO ART- PROGRAMA DE SEGURIDAD PARA
TRABAJOS EN ALTURA



- HABILITACIÓN VENTILACIÓN MECÁNICA
- DISEÑO Y COLOCACIÓN DE SISTEMAS DE VENTILACIÓN
- DISEÑO Y COLOCACIÓN DE SISTEMAS CONTRA INCENDIO
- FÁBRICA Y VENTA DE EXTRACTORES AXIALES, TIPO HONGO CENTRÍFUGOS Y EÓLICOS

Av. Gaona 2483- CABA/ Tel. Fax: 4582-8842/ www.elemak.com.ar- info@elemak.com.ar

DISTRIGOM

Artículos de Caucho

ABRAZADERAS - MANGUERAS - CORREAS - TENSORES



PERFECTO 



GMB Korea Corp.

Continental 
CONTITECH

YACO

HUTCHINSON®

*“Su solución segura en conducción
de fluidos y mecánica ligera”*

Felipe Boero 786 - Lomas de Zamora - Tel.: 4283-3366/ 3388
E-mail: distrigomventas@hotmail.com // www.distrigom.com.ar

αR

AlfaRodamientos

presente en

automechanika

BUENOS AIRES 2018

RETENES • O-RINGS • CRUCETAS • FILTROS • BOMBAS DE AGUA • CRAPODINAS
JUNTAS • CORREAS • PALIERES • FRENOS • TREN DELANTERO



BRIT
BELTS

LUMI ACTION



MKW

NACHI

NSK

SNR

TIMKEN

 DORREGO 555, BAHIA BLANCA, BS. AS.  0291- 4555054

 INFO@ALFARODAMIENTOS.COM.AR  [@ALFA.RODAMIENTOS](https://www.facebook.com/ALFA.RODAMIENTOS)  ALFARODAMIENTOS.COM.AR

Delegación Argentina presente en Automechanika Frankfurt 2018

Más de 30 empresas nacionales participaron de la 25° edición de la exposición internacional líder del sector automotriz, en un escenario prometedor que genera expectativas para el impulso de la industria en el exterior.



Desde el 11 al 15 de septiembre, 31 empresas argentinas dijeron presente en Automechanika Frankfurt 2018, el mayor encuentro mundial de la industria autopartista.

La misión -organizada por la Agencia Argentina de Inversiones y Comercio Internacional y el Ministerio de Relaciones Exteriores y Culto- estuvo compuesta por representantes de la Asociación de Fábricas Argentinas de

Continúa en la pag. 184

CORREAS desde 1954
RINCON

**PIONEROS EN LA FABRICACIÓN DE CORREAS
PROVEEDORES DE INDUSTRIAS
DESDE 1952 FABRICANDO TODO TIPO DE CORREAS**

CORREAS INDUSTRIALES DE TODO TIPO

BANDAS TRANSPORTADORAS DE MATERIALES



SARGENTO CABRAL 178 - EL PALOMAR - PARTIDO DE MORÓN CP: 1684 - PCIA.BS.AS. / TEL: (011) 4758-5033 / (011) 5431-3647
E.MAIL: CORREASRINCON@GMAIL.COM - WWW.CORREASRINCON.COM.AR

eio

LUBRICANTES

**25 AÑOS EN EL RUBRO
ATENCIÓN PERSONALIZADA**

FÁBRICA DE AGUA DESMINERALIZADA
*REFRIGERANTES Y QUÍMICOS.
*LUBRICANTES
*COSMÉTICA DEL AUTOMOTOR
*SERVICIO DE HIGIENE INSTITUCIONAL
(PAPELES, TOALLAS, SECADORES, ETC).

TEL.: (011) 4209-7414
(15) 6141-0364 (15) 5640-0123
E-MAIL: AGUAELO@YAHOO.COM.AR



THE Rodamientos de Embrague, Industria Argentina de primera calidad, posicionándose firme en el mercado autopartista

Comenzamos en el año 1968, en la calle Basavilbaso 2125, localidad de Avellaneda, Provincia de Buenos Aires, argentina. En el inicio funcionábamos como una pequeña tornería donde se fabricaba una serie de rodamientos axiales para embragues de automotores. Con el tiempo, esfuerzo u fe en nuestros productos; nos desarrollamos llegando a convertirnos en una empresa con más de 40 años de experiencia haciendo rodamientos de embrague, pudiendo así, superarnos constantemente y ser líderes en el mercado autopartista.

Hoy contamos con amplias instalaciones en la localidad de Lanús, siendo la fábrica argentina de crapodinas de embrague con mayor variedad, calidad y stock de la actualidad. Dirigiéndonos desde nuestra fundación al rubro de reposición de autopartes, contamos con una amplia línea para automóviles americanos, europeos, japoneses y tractores. Además somos los más completos fabricantes de piezas para línea pesada con constantes lanzamientos para embragues de camiones.

Incorporando avances de las nuevas tecnologías, poseemos maquinarias de última generación, contamos con un gran plantel de trabajadores calificados que nos enorgullece y por supuesto materia prima de primera, que nos permite lograr excelentes resultados.

Desde la producción, gestión y logística THE está disponible para satisfacer los requerimientos de nuestros clientes, teniendo fuerte presencia en las soluciones que demandan los mismos.

Nos alegra poder llegar a cada provincia del nuestro país, y también exportar piezas que dejan un impacto positivo en los usuarios extranjeros, mostrando la óptima calidad que alcanza una Industria Argentina que siempre afronta adversidades.

Crapodinas THE

Hoy podemos decir, sin dudar, que la firma THE Rodamientos de Embrague tiene sus piezas posicionadas en el podio del mercado autopartista. Enfocados y decididos a estar cada vez más firmes

en alta calidad, apostamos al futuro brindando confianza respondiendo a las necesidades de nuestros clientes, manteniéndonos actualizados. El alto desempeño de nuestras crapodinas de embrague, las hacen estar categorizadas con la mayor eficiencia y durabilidad.

Invitamos a quienes aún no las han obtenido, a hacerlo cuanto antes y comprobarlo.

Leonardo Christensen, Gerente de THE Rodamientos.



THE
RODAMIENTOS
DE EMBRAGUE
Clutch Bearing

CALIDAD ARGENTINA
QUE SE EXPORTA

LA PRIMER ALTERNATIVA DEL MERCADO DE REPOSICIÓN

TEL. (54-11) 4205-7279/7340 - INFO@THE.COM.AR - WWW.THE.COM.AR

Componentes y de Messe Frankfurt Argentina, ambos organizadores de la edición local de Automechanika.

A lo largo del pabellón argentino, los expositores nacionales participaron de diversas actividades. Los acompañaron el Presidente de AFAC, Raúl Amil, el Presidente Messe Frankfurt Argentina, Fernando Gorbarán y representantes de los organismos a cargo de la comitiva.

Con el foco puesto en mostrar las novedades del sector, en la exposición se pudieron observar los últimos avances en carrocerías; partes y componentes; electrónica y sistemas; accesorios para vehículos y personalización; reparación y mantenimiento, gestión de talleres y concesionarios, lavado y cuidado del vehículo.

Entre las tendencias que se presentaron este año, se destacaron las propuestas para híbridos, la

Inteligencia Artificial y la tecnología 4.0 aplicada a la industria.

En este sentido, el CEO de Messe Frankfurt Argentina, Fernando Gorbarán, comentó que "la tendencia hacia la digitalización es evidente, no sólo para el segmento de tecnología vehicular, sino también para los distribuidores y talleres. La mayoría de las novedades tienen que ver con la conectividad e inteligencia de los automóviles".

En cuanto a la participación de la comitiva, el ejecutivo destacó que "las empresas argentinas tienen una trayectoria de 20 años presentándose en Automechanika Frankfurt y este año vinieron con grandes expectativas por la competitividad que les da el tipo de cambio actual. También es notoria la cantidad de visitantes argentinos que asisten a la muestra".

En esta línea, la actual coyuntura económica local y la alta competi-

tividad de los fabricantes nacionales resultan favorables para el desarrollo de la industria en el mercado exterior.

En tanto, del 7 al 10 de noviembre se llevará a cabo Automechanika Buenos Aires 2018, el evento más importante

de la industria automotriz en América del Sur. Organizada por Messe Frankfurt Argentina y la Asociación de Fábricas Argentinas de Componentes (AFAC), la exposición contará con unos 450 expositores y espera la presencia de más de más de 30.000 visitantes en La Rural Predio Ferial.



CONE REPUESTOS

Repuestos y Accesorios del Automotor



Necochea 80 - Junín de los Andes
Tel.: (02972) 492500

25 años
de experiencia
en el rubro

Amplia variedad en artículos de suspensión, dirección, repuestos de motor y accesorios originales.

www.conerepuestos.com.ar
www.facebook.com/conerepuestos

CÁMARAS DE SEGURIDAD

- Sistema de alarmas
- Control de acceso
- Sensores de movimiento
- Barreras automáticas
- Kit de videovigilancia
- Monitoreo desde celular, tablet o PC
- Sin abonos mensuales
- Grabación HD y FULL HD



dahua TECHNOLOGY **HIKVISION**



VISIÓN DESDE SMARTPHONE



- ASESORAMIENTO
- PRESUPUESTOS
- INSTALACIÓN
- SERVICIO POST-VENTA
- AMPLIA EXPERIENCIA Y CONFIANZA

Máximo A. Mattiello

Asesor Comercial

(011) 4993-8681

mmattiello@multiconexion.com.ar

maximo_mattiello@hotmail.com



 Multicall Promociones

 Seguridad Multicall

MULTICALL SRL - Manuel Rodríguez 1714 - Villa Crespo - C.A.B.A. (011) 4504-1092

Fric-Rot

PROMOCION VALIDA PARA MOSTRADORES FRIC-ROT

REMERA



\$129 + IVA

CANTIDAD MÍNIMA
50 UNIDADES

El precio de \$129 más IVA incluye logo de **Fric-Rot** más tu logo en la espalda hasta 3 colores.

Medidas disponibles
S M L XL XXL

Color disponible azul con recortes rojos

pedidosfricrot@tierra-austral.com.ar
 **1162216525**  **1164364712**



PRESENTES EN

automechanika

BUENOS AIRES

ENCONTRANOS EN EL

STAND 2E-30



BUSCAMOS DISTRIBUIDORES LINEA DE FRENO HIDRAULICO

Tel: 03492-505400 - ventas@rgfrenos.com.ar

VISITENOS EN: **automechanika** Buenos Aires
Stand 1H01

Próximamente línea de cartuchos para turbo DTS made in Europe.

¡CALIDAD ORIGINAL AL MEJOR PRECIO!



DTS
TURBOCHARGERS



LAUTARODIESEL

www.lautarodiesel.com.ar

INYECCIÓN DIESEL ELECTRÓNICA – IMPORTADORES DIRECTOS

- Inyectores - Toberas - Válvulas
- Bombas de alta presión y sus partes
- Conectores de retorno
- Fichas para inyectores... y mucho mas

ENVÍE SU CONSULTA a ventas@lautarodiesel.com.ar y descargue nuestro catálogo de www.lautarodiesel.com.ar

Lautaro Diesel - www.lautarodiesel.com.ar - Bartolomé Jaime 41 - Barrio Marques
CP 5008 - Córdoba - Argentina - Tel: +54-351-4774009 - Tel/Fax: +54-351-4767828
Email: lautarodiesel@gmail.com / ventas@lautarodiesel.com.ar

FAVOR ENVIENOS SU EMAIL PARA RECIBIR OFERTAS SEMANALES Y NOVEDADES A:
lautarodiesel@gmail.com

¡El mejor Precio del País!



CAMPOS PARA MOTORES DE ARRANQUE

- PRINCIPALES / AUXILIARES / DINAMOS ●
- NAVALES / VIALES / GENERADORES ●
- EQUIPOS INDUSTRIALES ●

Pioneros en el desarrollo y la fabricación.

www.campos1441.com.ar

A mal tiempo... buena Feria

Este año, la exposición líder de la industria automotriz cumple su 10° aniversario y lo recuerda con un repaso por su trayectoria y sus imágenes más icónicas.

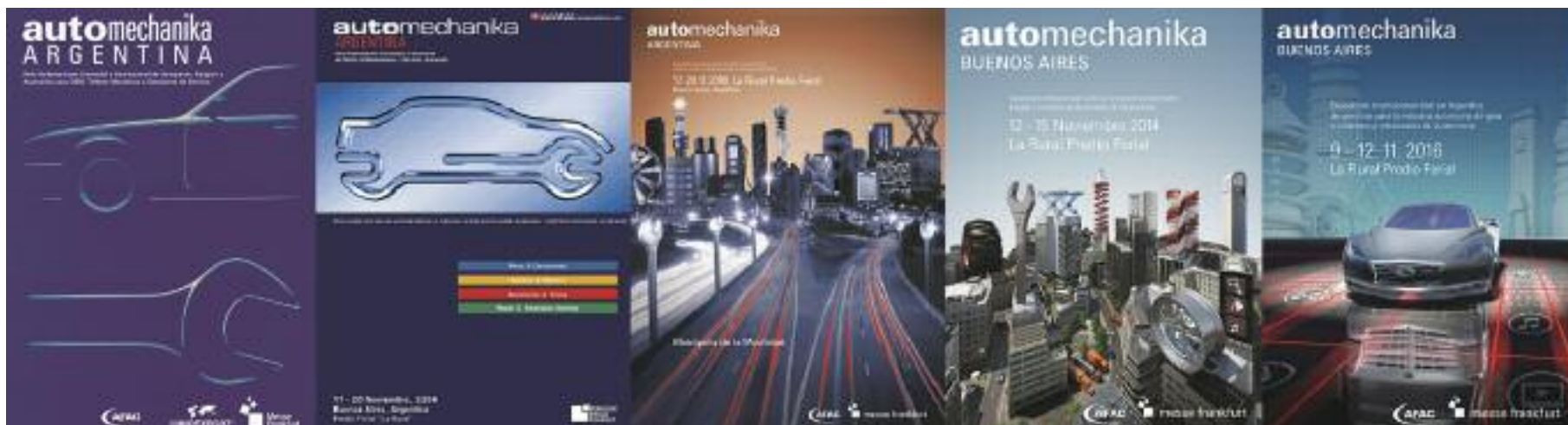

La historia de Automechanika Buenos Aires es sin dudas la historia de la industria automotriz nacional. El evento nació allá por el año 2000, meses antes de que el país sufriera una de las mayores crisis económicas, políticas y sociales de su historia. Sin embargo, es conocido el dicho que afirma que con cada crisis nace una nueva oportunidad, y ésta no fue la excepción.

“Hoy sería impensado que en momentos tan graves como ese alguien se arriesgara a invertir y apostar por un proyecto de este tipo y sin embargo lo logramos”, comenta Fabián Natalini, Gerente de Automechanika Buenos Aires.

“Ese año nos asociamos con Messe Frankfurt, empresa alemana con una enorme trayectoria en la organización de exposiciones, para traer la marca Automechanika a la Argentina. Éramos conscientes de la necesidad de un gran evento que reuniera a toda la cadena de valor del sector. Ellos tenían el conocimiento en la organización de ferias, nosotros contábamos con el know-how de la industria local y sabíamos de su potencialidad, por lo que fue una unión más que exitosa”, recuerda Natalini.

La marca, además, ya era conocida en el país y muchas firmas locales viajaban por el mundo para llevar sus productos a la exposición. La edición argentina, por lo tanto, fue recibida como una gran noticia.

Diez ediciones, diez imágenes

La historia de Automechanika Buenos Aires se puede transitar de

diferentes maneras, y una de ellas es a través de imágenes publicitarias: desde aquella simple del lanzamiento, con la silueta del auto y la llave, hasta las más coloridas de 2006 y 2008 o las futuristas de las últimas ediciones.

Cada una representa determinados momentos clave. “Automechanika fue creciendo de la mano de la industria, acompañándola como un reflejo de lo que iba sucediendo en el sector y, al mismo tiempo, como

plataforma para potenciarla”, cuenta Natalini.

En 2002, por ejemplo, se introduce el concepto Automechanika Academy, para reunir bajo una misma marca todas las actividades académicas. En 2004, tan sólo cuatro años después de su nacimiento, la muestra duplica su superficie. Desde allí continúa progresando a pasos agigantados, hasta el récord de 2008. En 2006 se realiza por primera vez la Ronda Internacional de Compradores de

Autopartes, con gran éxito, y en 2010 se trabaja, junto con AFAC, en una fuerte campaña de concientización contra los desarmaderos ilegales. 2014 también fue otro año clave: la marca pasa a llamarse Automechanika Buenos Aires en lugar de Argentina, en consonancia con el resto de las Automechanika's del mundo que llevan los nombres de las ciudades donde se realizan.

La exposición sintió los cimbronazos de la economía en los años posteriores a 2008, hasta la última edición que mostró claros signos de recuperación. “En 2016 volvimos a notar un crecimiento importante, así como optimismo y expectativa en los empresarios. Y este año lo vemos reflejado en las ventas, ya que estamos teniendo muy buenos resultados. Vamos a celebrar una muy buena 10° edición”, afirma el ejecutivo.

La tecnología fue otra protagonista que ingresó en la publicidad de las últimas ediciones, de la mano de la incorporación de las energías alternativas y los últimos avances de la electrónica. La imagen es clara: el futuro de la movilidad está en Automechanika Buenos Aires.

Automechanika Buenos Aires 2018, la Exposición internacional líder en Argentina de servicios para la industria automotriz dirigida a visitantes profesionales de Sudamérica, se desarrollará del 7 al 10 de noviembre de 2018 en La Rural Predio Ferial de Buenos Aires, Argentina.

Por David Gil

Fuente: Automechanika Buenos Aires.

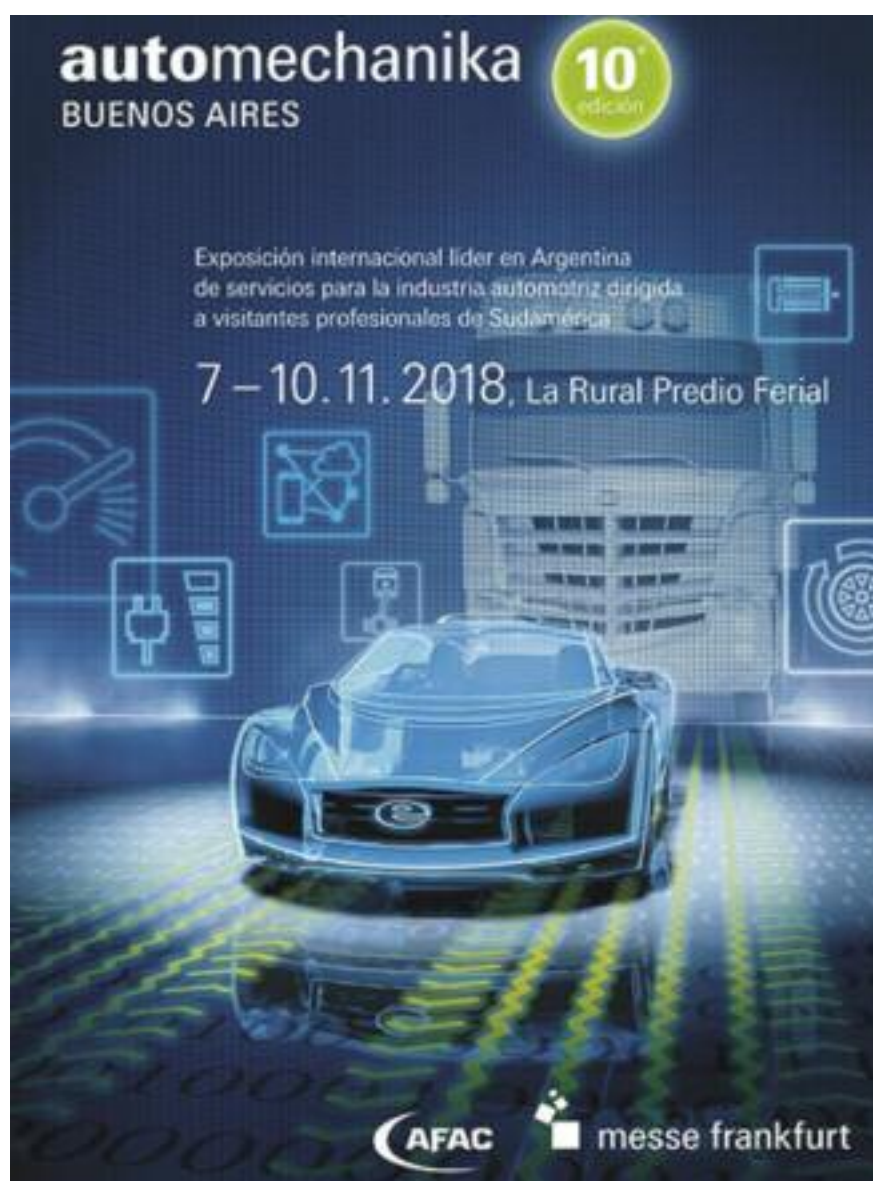

LOMA PLAST

**NOS DEDICAMOS HACE MÁS DE 10 AÑOS
A LA FABRICACIÓN Y COMERCIALIZACIÓN
DE PARAGOLPES PLÁSTICOS
CON LA TECNOLOGÍA MÁS AVANZADA.**

**POSEEMOS UNA PLANTA DE MÁS DE 6.000 M²
SUMANDO UNA NUEVA SEDE EN BRASIL
CON MAQUINARIA DE ÚLTIMA GENERACIÓN
SUSTENTABLES CON EL MEDIO AMBIENTE.**

**FABRICAMOS ALREDEDOR DE 50.000 PARAGOLPES
POR MES EN MÁS DE 100 MODELOS DIFERENTES.**

**EXPORTAMOS DE 6 A 10 CONTENEDORES DE 40 HQ
POR SEMANA A MÁS DE 25 PAÍSES.**

**TODOS NUESTROS PRODUCTOS CUENTAN
CON CERTIFICADOS NEXFID.**

**SOMOS LIDERES EN EL MERCADO,
SUPERANDO CUALQUIER TIPO DE EXIGENCIA
Y NORMA DE CALIDAD.**

**NUESTRA MAYOR INVERSION ES
DEDICARNOS LO QUE NOS APASIONA.**



WWW.LOMAPLAST.COM

ESPECIALISTAS EN COMERCIALIZACIÓN Y DISTRIBUCIÓN DE AUTOPARTES



CASA CENTRAL



**CENTRO DE
DISTRIBUCIÓN
HUAURA**



**CENTRO DE
DISTRIBUCIÓN
GIRARDOT**



**CENTRO DE
DISTRIBUCIÓN
CÓRDOBA**

WWW.DMDISTRIBUIDORA.COM